

ASSEMBLY INSTRUCTIONS

TOOLS REQUIRED: 1/2" CRESCENT OR SOCKET WRENCH; SCREWDRIVER; RUBBER Mallet
PRODUCT WARRANTY CARD is available online at: www.safcoproducts.com

PARTS LIST			
CODE	DESCRIPTION	QTY.	PART NO.
(A)	Base	1	5101-04
(B)	Lower Footrest	2	5101-06
(C)	Footrest Nut	4	5101-24
(D)	Flat Washer	6	5147-31
(E)	Hex Bolt	4	5101-23
(F)	Glide	5	5101-25
(G)	Upper Footrest	1	5118-06
(H)	Carriage Bolt (Black)	2	5118-23
(I)	Locking Nut	2	5118-24
(J)	Tapered Bushing (on K)	1	5101-05
(K)	Wavetube Assembly	1	5101-11
(L)	Seat Assembly	1	5113-01BL
(M)	Back Assembly	1	5113-02BL

Check all parts against Parts List before beginning assembly. Allow all parts to warm to room temperature prior to assembly.

1 Locate the HIGHER set of mounting holes on the side of the legs of the (A) Base. From the bottom, slide a (B) Lower Footrest (with the curved front facing out) up between those legs until the holes in the footrest line up with those in the legs. Place a (C) Footrest Nut inside the footrest, **with the cupped side matching the curve of the footrest end**. Insert a (D) Flat Washer on to (E) Hex Bolt through the hole in the base leg and the footrest, and thread it into the footrest nut. Attach the other end of the footrest the same way. Now tighten bolts alternately with a wrench, until both sides are evenly tight. Do not overtighten.

2 Mount the second (B) Lower Footrest into the LOWER set of mounting holes on the legs, using the same procedure as before.

3 Install a (F) Glide onto each of the legs of the base. The glides should fit snugly, so place a glide under a leg and tap the leg into it with a rubber mallet. Be sure the leg is inserted completely into the glide for proper stability. (HINT: Glides are easier to install if they are slightly expanded. Use a blow dryer or warm water, drying thoroughly, to expand glides.)

4 Position the (G) Upper Footrest over the holes on the tops of two of the base legs. Insert a (H) Carriage Bolt (Black) through each of the footrest holes and through the legs. Add (D) Flat Washer and fasten with (I) Locking Nuts on the underside of the legs; tighten alternately with a wrench, until both sides are evenly tight. Do not overtighten.

5 The (J) Tapered Bushing should come preassembled on (K) Wavetube (contact Safco if it is not). Spread the tapered bushing slightly (it has a split side) and slide to about halfway down wavetube. Insert the wavetube assembly, wave surface first, into the central hub of the base; slide it down until the tapered bushing pops inside the hub and nests securely.

6 Install the (L) Seat Assembly by aligning the hole on the underside with the shaft of the wavetube assembly; push down firmly on seat.

7 Insert the stem of the (M) Back Assembly into the slot at the back of the seat. Use a screwdriver to depress the push button at the bottom of the stem and slide until the stem goes all the way through the slot and sticks out the other side about 2". It may be necessary to rotate the lever at the back of seat assembly clockwise so stem will slide all the way through the slot. Rotate the lever counterclockwise to lock the stem.

8 Make the final chair adjustments following the instructions on the reverse side.

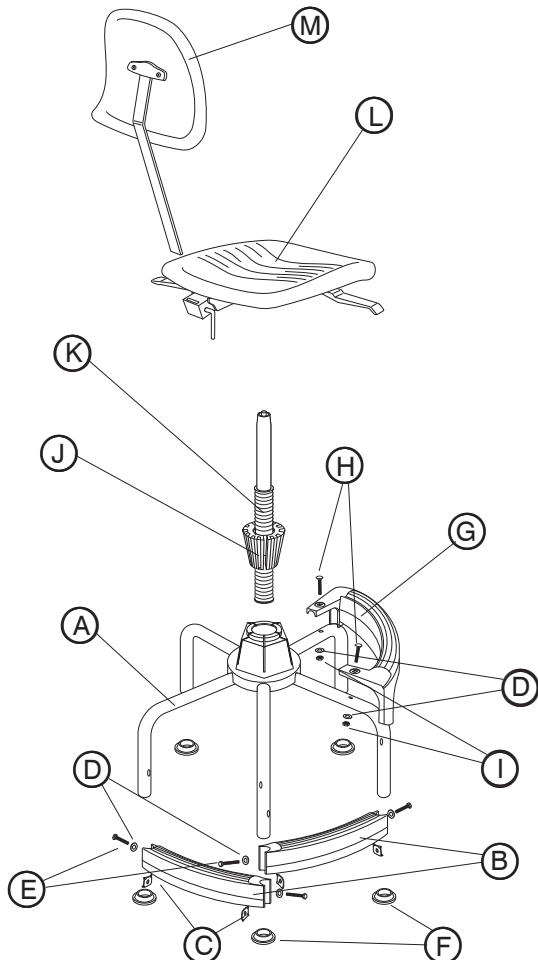

Registered U.S. Patents 5,836,555; D381,823

CHAIR ADJUSTMENT INSTRUCTIONS

To maximize the ergonomic benefits of this chair, it is essential to understand how the controls function and how they affect your posture.

ADJUST THE HEIGHT RANGE:

The wavetube gives the chair an extra 10" of height adjustment, providing a total seat height range of 17" to 35". Determine the appropriate range for the task or tasks at hand. Place a foot on the chair base and lift the seat with a sharp pull. The upper chair assembly will disconnect from the base. Spread the tapered bushing and move it along the wavetube to the desired position (toward the seat for lower height range, toward the open end for higher ranges). Do not let any part of the bushing extend beyond either end of the wavetube.

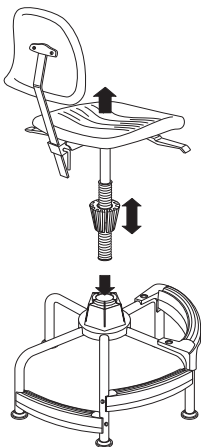

ADJUST THE FINAL HEIGHT:

The front lever under the seat on the left side pneumatically adjusts the height of the seat over a range of about 8". The proper height should be determined by a combination of variables: the height of the work surface, the task to be performed and your body size. Typically, the chair should be high enough so your arms form a 90° angle at the elbow or slightly greater. This allows for better circulation in the shoulders and neck area and also reduces the amount of fatigue in the forearms and hands. The feet should lie flat on the ground or footrest. To help insure good posture, maintain a 90° angle at the bend of the knees.

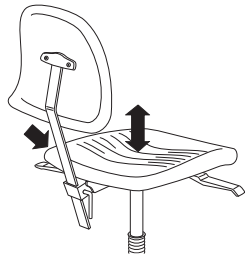

ADJUST THE BACK HEIGHT:

The backrest height adjustment lever is behind and below the seat. By sliding the backrest assembly up or down, you adjust the height of the back, which has a lumbar support curve to it. Sit centered on the seat. The curve in the backrest should fit into the small of your back. This will reduce the pressure on the spinal discs, especially in the lumbar area.



ADJUST THE BACK ANGLE:

The back angle adjustment lever is the rear one on the left side, under the seat. The 22° angle adjustment of the backrest is especially critical for work tasks that require leaning forward. Lift the lever and allow the surface of the backrest to support the upper body weight by positioning it to the natural curve of the spine. Press down on the lever to lock into place. The backrest hinge should tilt freely, to help prevent twisting of the spine.

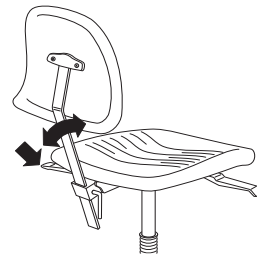

ADJUST THE SEAT ANGLE:

The seat angle adjustment lever is the one on the right side, under the seat. The seat tilt is important for work tasks that require leaning forward. The 10° tilt allows you to lean forward without extra pressure under the thighs. Lift the lever and shift your weight forward until you find a comfortable position, then release the lever to lock into place.

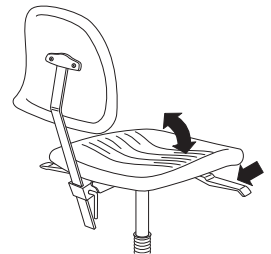

MAINTENANCE

The pneumatic lift in the Cylinder is permanently lubricated at the factory and needs no further lubrication. **NEVER LUBRICATE THE PNEUMATIC LIFT.** Do not remove clip from bottom of Cylinder. Contact Safco immediately if clip is missing or damaged. Clean polyurethane seat and back with soap and water. To repair small cuts in polyurethane, apply a few drops of quick-drying glue into the cut and press the sides together until the glue sets.

GENERAL SAFETY INSTRUCTIONS

Do not stand on seat.
Chair must be on level surface to ensure proper stability.
Only use chair when fully assembled.
Never use chair if it does not perform according to this sheet or warranty may be void.
Immediately report any problems to Safco and always give the manufacturer's date code information from the label under the seat.

CAUTION: Allow for optimum support. Never try to position Tapered Bushing below the retaining ring at the bottom of the Wavetube. Always leave at least 1/2" clearance between the bottom of the Wavetube and the floor.

INSTRUCTIONS DE MONTAGE

OUTILS REQUIS : CLÉ À DOUILLE OU À MOLETTE 1/2 PO ; TOURNEVIS; MAILLET À TÊTE EN CAOUTCHOUC.

Le formulaire d'inscription de garantie du produit est disponible à : www.safcoproducts.com

LISTE DES PIÈCES			
CODE ALPHABÉTIQUE	DESCRIPTION	QTÉ.	N° DE PIÈCE
(A)	Base	1	5101-04
(B)	Repose-pieds bas	2	5101-06
(C)	Écrou de repose-pieds	4	5101-24
(D)	Rondelle plate	6	5147-31
(E)	Boulon hexagonal	4	5101-23
(F)	Glissière	5	5101-25
(G)	Repose-pieds haut	1	5118-06
(H)	Boulon de carrosserie (noir)	2	5118-23
(I)	Contre-écrou	2	5118-24
(J)	Manchon conique (sur K)	1	5101-05
(K)	Ensemble de tube à filets ondulés	1	5101-11
(L)	Ensemble de siège	1	5113-01BL
(M)	Ensemble de dossier	1	5113-02BL

Avant de commencer le montage, vérifier toutes les pièces à l'aide de la liste des pièces. Permettre à toutes les pièces d'atteindre la température de la pièce avant de faire le montage.

- Repérer la série HAUTE des trous de montage qui se trouvent sur les côtés des pieds de la base (A). En commençant par le bas, glisser un repose-pieds bas (B) (avec la partie courbe vers l'avant) entre deux pieds et le soulever jusqu'à ce que les trous du repose-pieds soient alignés avec les trous des pieds. Mettre un écrou de repose-pieds (C) à l'intérieur du repose-pieds, de sorte que la partie courbe de l'écrou épouse la partie courbe de l'extrémité du repose-pieds. Glisser une rondelle plate (D) sur le boulon hexagonal (E), insérer le boulon dans le trou du pied de la base et dans le trou du repose-pied, puis le visser dans l'écrou du repose-pieds. Fixer l'autre extrémité du repose-pieds de la même manière. Serrer les boulons peu à peu à l'aide d'une clé, en passant de l'un à l'autre successivement jusqu'à ce qu'ils soient bloqués également. Ne pas serrer les boulons trop fort.
- Monter le deuxième repose-pieds bas (B) sur la série BASSE des trous de montage qui se trouvent sur les pieds, en suivant le procédé décrit ci-dessus.
- Installer une glissière (F) sur chacun des pieds de la base. Les glissières devraient s'ajuster solidement aux pieds. Pour l'installation, mettre une glissière au-dessous d'un pied, puis rentrer le pied dans la glissière en le tapant avec un maillet à tête en caoutchouc. Vérifier que le pied est inséré complètement dans la glissière, pour assurer une bonne stabilité. (CONSEIL : Les glissières sont plus faciles à installer si elles sont légèrement dilatées. Pour dilater les glissières, les chauffer à l'aide d'un séchoir à air chaud, ou bien les tremper dans de l'eau chaude, puis les essuyer avec soin.)
- Positionner le repose-pieds haut (G) vis-à-vis des trous qui se trouvent sur le haut de deux pieds de la base. Passer un boulon de carrosserie (H) (noir) à travers chacun des trous du repose-pieds et à travers les trous des pieds. Ajouter une rondelle plate (D) et attacher le repose-pieds sur le dessous des pieds à l'aide des contre-écrous (I). Serrer les deux boulons de carrosserie peu à peu à l'aide d'une clé, en passant de l'un à l'autre successivement jusqu'à ce qu'ils soient bloqués également des deux côtés. Ne pas serrer les boulons trop fort.
- Le manchon conique (J) devrait être déjà monté sur le tube à filets ondulés (K) (communiquer avec Safco si ce n'est pas le cas). Écarter légèrement le manchon conique (il a une fente sur un côté), puis le glisser à peu près au milieu de la partie ondulée du tube. Insérer l'ensemble du tube et du manchon dans le moyeu central de la base, avec la surface ondulée du manchon vers le bas. Glisser le manchon vers le bas jusqu'à ce que le manchon conique rentre dans le moyeu et s'y loge solidement.
- Installer l'ensemble de siège (L) en alignant le trou du dessous avec l'arbre de l'ensemble de tube à filets ondulés. Appuyer vigoureusement sur le siège.
- Insérer la tige de l'assemblée arrière (M) dans la rainure au dos du siège. Utiliser un tournevis déprimer le bouton de la poussée à fond de tige et le glisser jusqu'à la tige traverse complètement la rainure et étend à travers l'autre côté approximativement 5 cm (2 po). Ce peut être nécessaire de tourner le levier au dos de l'assemblée du siège comme les aiguilles d'une montre afin que la tige glisse complètement à travers la rainure. Tourner le levier pour fixer la tige dans le sens inverse des aiguilles d'une montre.
- Faire les derniers réglages de la chaise en suivant les instructions au verso.

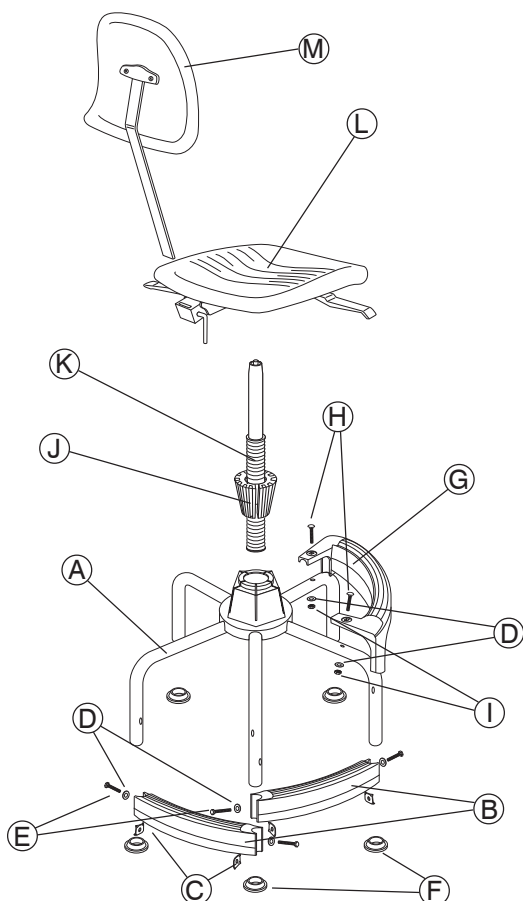

Brevet américain enregistré 5,836,555 ; D381,823

INSTRUCTIONS DE RÉGLAGE DE LA CHAISE

Pour profiter au maximum des avantages ergonomiques de cette chaise, il est indispensable de savoir comment les commandes fonctionnent et comment elles influencent votre posture.

POUR RÉGLER LA GAMME DES HAUTEURS :

Le tube à filets ondulés permet un réglage supplémentaire de la hauteur de 25 cm (10 po). La gamme complète des hauteurs du siège est donc de 43 à 89 cm (17 à 35 po). Déterminer la gamme qui convient à la tâche ou aux tâches à exécuter. Mettre un pied sur la base du tabouret, puis soulever le siège en le tirant brusquement vers le haut. L'ensemble supérieur du tabouret se détachera de la base. Écarter le manchon conique et le déplacer sur le tube à filets ondulés jusqu'à l'endroit voulu (rapprocher le manchon du siège pour une gamme de hauteurs plus basse, et de l'extrémité ouverte pour les gammes plus élevées). Ne pas permettre à une partie quelconque du manchon de dépasser une extrémité du tube à filets ondulés.

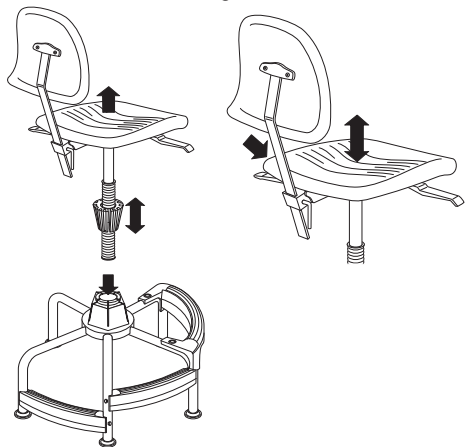

POUR RÉGLER LE SIÈGE À LA HAUTEUR DÉFINITIVE :

Le levier de devant sous le siège sur le côté gauche ajuste la hauteur du siège sur une gamme d'environ 20 cm (8 po). Il faut déterminer la hauteur appropriée du siège en tenant compte de plusieurs variables : la hauteur de la surface de travail, la tâche à exécuter et la grandeur de votre corps. Normalement, la chaise devrait se trouver à une hauteur telle que vos bras forment un angle de 90 degrés ou un peu plus au coude. Cette posture assure une meilleure circulation aux épaules et au cou, et réduit la fatigue des avant-bras et des mains. Les pieds devraient être plantés solidement sur le sol ou sur le repose-pieds. Pour assurer une bonne posture, maintenir un angle de 90 degrés aux genoux.

POUR RÉGLER LA HAUTEUR DU DOSSIER :

Le levier de réglage de la hauteur du dossier se trouve derrière le siège et en dessous. On peut glisser l'ensemble de dossier vers le haut ou vers le bas pour régler la hauteur du dossier, qui est courbe pour assurer un support lombaire. Pour régler la hauteur du dossier, il faut s'asseoir avec le corps bien centré sur le siège. La courbe du dossier devrait épouser le creux des reins pour réduire la pression sur les disques vertébraux, surtout au niveau de la région lombaire.



POUR RÉGLER L'ANGLE DU DOSSIER :

Le levier de l'ajustement de l'angle du dos est l'arrière on sur le côté gauche, en dessous le siège. Le 22o ajustement de l'angle du dossier-lit est particulièrement critique pour tâches du travail qui exigent la tendance en avant. Soulever le levier et permettre à la surface du dossier-lit de supporter le poids du corps supérieur en le plaçant à la courbe naturelle de la colonne vertébrale. Presser le levier pour fixer dans position vers le bas. La charnière de dossier-lit devrait incliner librement, aider préviennent tordre de la colonne vertébrale.

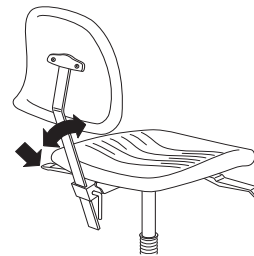

POUR RÉGLER L'ANGLE DU SIÈGE :

Le levier du réglage pour l'angle du siège est localisé le côté à droite, au-dessous du siège. L'inclinaison du siège est un facteur important dans l'exécution des tâches qui obligent une personne à se pencher vers l'avant. L'inclinaison de 10 degrés permet de se pencher vers l'avant sans augmenter la pression sous les cuisses. Soulever le levier et déplacer le poids du corps vers l'avant pour trouver une posture confortable, puis lâcher le levier pour bloquer le siège.

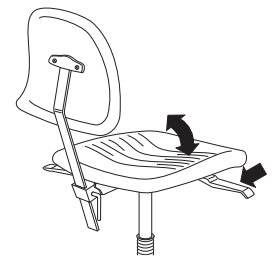

ENTRETIEN

L'élévateur pneumatique du cylindre a reçu un graissage permanent à l'usine, et n'a pas besoin d'être graissé. **NE JAMAIS GRAISSER L'ÉLÉVATEUR PNEUMATIQUE.** Ne pas enlever la bague sur le dessous du cylindre, et communiquer avec Safco immédiatement si la bague manque ou est endommagée. Nettoyer le siège et le dossier en polyuréthane avec du savon et de l'eau. Pour réparer les petites coupures dans le polyuréthane, mettre quelques gouttes d'une colle à séchage rapide dans la coupure, puis presser les côtés ensemble jusqu'à la colle prenne.

CONSIGNES GÉNÉRALES DE SÉCURITÉ

Ne pas se mettre debout sur le siège.

Le tabouret doit se trouver sur une surface plane, pour assurer une bonne stabilité.

N'utiliser le tabouret que lorsqu'il est complètement monté.

Vérifier les dispositifs d'attache de temps en temps, et les bloquer solidement au besoin.

Ne jamais utiliser la chaise si elle ne fonctionne pas selon les indications de la présente feuille; autrement, la garantie risque d'être nulle et sans effet.

Rapporter tout problème à Safco immédiatement, en citant toujours le code de date du fabricant, qui figure sur l'étiquette au-dessous du siège.

AVERTISSEMENT : Assurer un soutien optimal. Ne jamais essayer de positionner le manchon conique au-dessous de la bague de maintien qui se trouve sur le bas du tube à filets ondulés. Laisser toujours un écartement d'au moins 1,2 cm (1/2 po) entre le bas du tube à filets ondulés et le plancher.

INSTRUCCIONES DE ENSAMBLAJE

HERRAMIENTAS REQUERIDAS: LLAVE DE TUERCAS DE BOCA TUBULAR O DE MEDIA LUNA DE 1/2"; DESTORNILLADOR; MAZO DE GOMA
El formulario de Registro de Garantía de Productos está disponible a: www.safcoproducts.com

LISTA DE PIEZAS

CLAVE ALFABÉTICA	DESCRIPCIÓN	CANT.	NO. DE PIEZA
(A)	Base	1	5101-04
(B)	Apoyo para los pies inferior	2	5101-06
(C)	Tuerca para el apoyo para los pies	4	5101-24
(D)	Roldana plana	6	5147-31
(E)	Perno hexagonal	4	5101-23
(F)	Deslizador	5	5101-25
(G)	Apoyo para los pies superior	1	5118-06
(H)	Tornillo de carruaje (negro)	2	5118-23
(I)	Tuerca de seguridad	2	5118-24
(J)	Casquillo cónico (colocado en K)	1	5101-05
(K)	Tubo ondulado	1	5101-11
(L)	Asiento	1	5113-01BL
(M)	Respaldo	1	5113-02BL

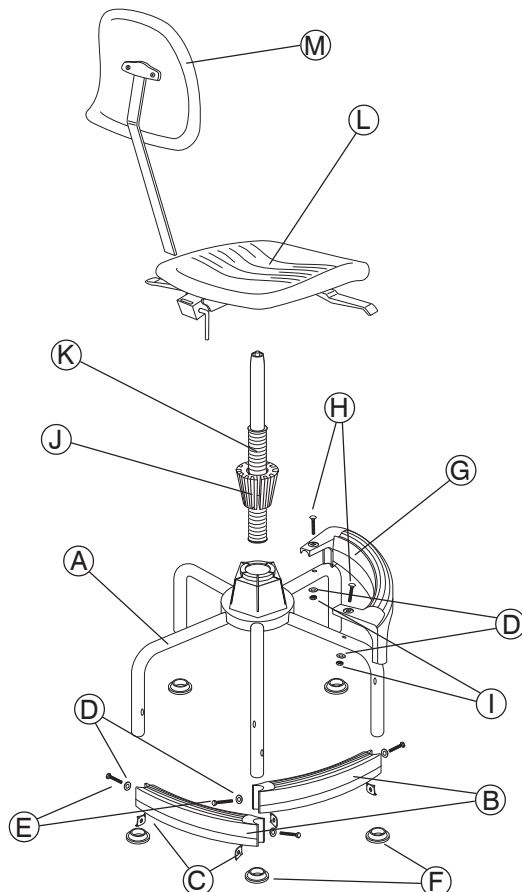

Patente 5,836,555; D381,823 registrada en EE.UU.

Antes de empezar a ensamblar, por favor verifique que estén incluidas todas las piezas en la lista. Antes de ensamblar, permita que la temperatura de las piezas alcance la temperatura ambiente.

- 1 Localice los orificios de montaje SUPERIORES de las patas de la base, (A) . Desde abajo, deslice el primer apoyo para los pies inferior, (B) , (con la curva hacia afuera) entre esas patas hasta que los orificios del apoyo para los pies queden alineados con los orificios de las patas. Coloque una tuerca, (C) , en el interior del apoyo para los pies **con el lado curvo hacia la curva**. Inserte una roldana plana, (D) , en el perno hexagonal, (E) . Colóquelo a través del orificio de la pata y del apoyo para los pies y atorníllelo en la tuerca. Fije el otro extremo del apoyo para los pies de la misma manera. Ahora apriete los pernos con la llave alternando entre ellos hasta que queden igual de apretados. No apriete demasiado.
- 2 Instale el segundo apoyo para los pies inferior, (B) , en los orificios de montaje INFERIORES de las patas siguiendo las instrucciones arriba mencionadas.
- 3 Coloque un deslizador, (F) , en cada una de las patas de la base. Los deslizadores deben quedar ajustados, por lo que será necesario colocar un deslizador bajo cada una de las patas y golpear suavemente con el mazo de goma. Para que la silla se mantenga estable, asegúrese de que los deslizadores queden bien insertados en las patas. (SUGERENCIA: Es más fácil colocar los deslizadores cuando se encuentran un tanto expandidos. Para expandirlos, utilice una secadora de pelo o agua tibia y seque completamente).
- 4 Coloque el apoyo para los pies superior, (G) , sobre los orificios localizados en la parte superior de dos de las patas. Inserte un perno de carruaje, (H) , (negro) en cada orificio atravesando el apoyo y la pata. Coloque la roldana plana, (D) , y atornille las tuercas de seguridad, (I) , por la parte inferior de las patas. Apriete con la llave alternando entre los pernos hasta que queden al mismo nivel. No apriete demasiado.
- 5 El casquillo cónico, (J) , debe venir instalado desde la fábrica en el tubo ondulado, (K) , (de no ser así, comuníquese con Safco). Abra ligeramente el casquillo (tiene un corte vertical) y deslícelo hasta aproximadamente la mitad del tubo ondulado. Inserte el tubo por el extremo de las ondulaciones en el orificio central de la base y deslícelo hacia abajo hasta que el casquillo cónico quede insertado en forma segura dentro del orificio central.
- 6 Instale el asiento, (L) , alineando el orificio de su cara inferior con el tubo ondulado y empujando firmemente el asiento hacia abajo.
- 7 Inserte el tallo de la assembly trasera (M) en la ranura al trasero del asiento. Use un destornillador para deprimir el botón al fondo de tallo y resbalarlo hasta el tallo pasa completamente por la ranura y se extiende a través del otro lado aproximadamente 5 cm (2"). Puede ser necesario rodar a la izquierda la palanca al trasero de la assembly del asiento para que el tallo resbalara completamente a través de la ranura. Ruede a la derecha la palanca afianzar el tallo.
- 8 Para hacer los ajustes finales, siga las instrucciones que se encuentran al reverso de esta hoja.

INSTRUCCIONES PARA AJUSTAR LA SILLA

Para aumentar al máximo los beneficios ergonómicos de esta silla, es muy importante que entienda el funcionamiento de los controles y la manera en que afectan su postura.

AJUSTE DEL RANGO DE ALTURA:

El tubo ondulado aumenta el rango de altura de la silla 25 cm (10"), lo que ofrece un rango de altura total de 43 a 89 cm (17-35"). Determine la altura adecuada para la tarea a realizar. Coloque un pie sobre la base de la silla y levante el asiento tirando rápida y fuertemente para desprender la parte superior de la silla. Abra el casquillo cónico y deslícelo sobre el tubo ondulado hasta llegar a la altura deseada (hacia el asiento si se desea más bajo o hacia el extremo abierto si se desea más alto). El casquillo no debe sobrepasar los extremos del tubo ondulado.

AJUSTE DE LA ALTURA FINAL DESEADA:

La palanca que se encuentra bajo el asiento, del lado izquierdo (es la que está más alejada del respaldo), ajusta neumáticamente la altura en un rango de aproximadamente 20 cm (8"). La altura adecuada se debe determinar usando una serie de variables tales como la altura de la superficie de trabajo, la tarea a realizar y el tamaño de su cuerpo. Normalmente, la silla se debe colocar a una altura que permita que sus brazos se doblen en un ángulo de 90° o un poco mayor. Esto permite una mejor circulación de la sangre en los hombros y el cuello y reduce la fatiga en los antebrazos y las manos. Los pies deben descansar sobre el apoyo para los pies o el piso. Para una buena postura, mantenga las rodillas dobladas en un ángulo de 90°.

AJUSTE DE LA ALTURA DEL RESPALDO:

La palanca para ajustar la altura del respaldo se encuentra bajo la parte posterior del asiento. Ajuste la altura del respaldo deslizándolo hacia arriba o hacia abajo. El respaldo tiene una curva que sirve de soporte para la región lumbar. Siéntese en el centro de la silla de manera que la curva coincida con la parte inferior de su espalda. Esto reducirá la presión en los discos vertebrales, especialmente los lumbares.

AJUSTE DEL ÁNGULO DEL RESPALDO:

La palanca para ajustar el ángulo del respaldo se encuentra bajo el asiento, del lado izquierdo. Es la que está más cercana al respaldo. El respaldo se puede ajustar a un ángulo de 22°; esto es especialmente importante si se trabaja inclinado hacia adelante. Jale la palanca hacia arriba para liberar el respaldo de manera que su superficie siga la curva natural de la columna vertebral y apoye el peso de la parte superior del cuerpo. Para mantener esta posición, empuje la palanca hacia abajo. La bisagra del respaldo se debe inclinar libremente para ayudar a evitar torceduras de la columna.

AJUSTE DEL ÁNGULO DEL ASIENTO:

La palanca para ajustar el ángulo del asiento se encuentra bajo el asiento, del lado derecho. La inclinación del asiento es importante cuando se llevan a cabo tareas que requieren que el cuerpo se incline hacia adelante. Inclinarse el asiento a 10° permite moverse hacia adelante sin ejercer presión adicional debajo de los muslos. Jale la palanca hacia arriba e inclínese hacia adelante hasta que quede en una posición cómoda. Suelte la palanca para mantener esta posición.

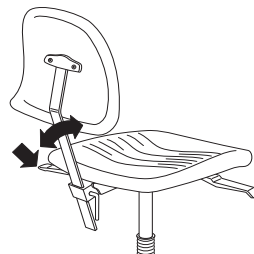
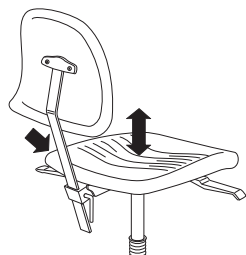
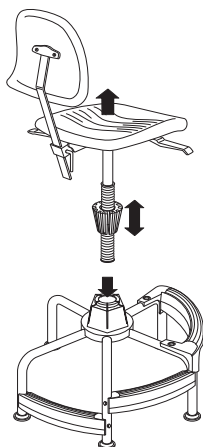

MANTENIMIENTO

El elevador neumático del cilindro viene con lubricación permanente desde la fábrica y no requiere lubricación adicional. **NUNCA LUBRIQUE EL ELEVADOR NEUMÁTICO.** No retire la pinza del extremo inferior del cilindro. Si falta o se daña esta pinza, comuníquese con Safco inmediatamente. Limpie el asiento de poliuretano con agua y jabón. Para reparar pequeñas rasgaduras en el poliuretano, aplique unas cuantas gotas de pegamento de secado rápido en la rasgadura y junte las orillas hasta que seque el pegamento.

INSTRUCCIONES GENERALES DE SEGURIDAD

No se pare en el asiento.

La silla debe estar sobre una superficie nivelada para proporcionar la estabilidad adecuada.

Utilice la silla sólo cuando esté completamente ensamblada.

Revise periódicamente todos los tornillos y apriételos nuevamente si es necesario.

Nunca utilice la silla si no funciona de acuerdo con las indicaciones contenidas en esta hoja o se podría anular la garantía.

Informe inmediatamente a Safco acerca de cualquier problema y siempre proporcione la información del código de fecha del fabricante que se encuentra en la etiqueta bajo el asiento.

PRECAUCIÓN: Obtenga el mayor soporte. Nunca trate de colocar el casquillo cónico a un nivel más bajo que el anillo de retención que se encuentra en el extremo inferior del tubo ondulado. Siempre deje por lo menos 1.2 cm (1/2") de espacio entre la parte inferior del tubo ondulado y el piso.