

New Hope, MN 55428
Visit us on the web:
www.safcoproducts.com

ASSEMBLY INSTRUCTIONS

For questions or concerns, please call
Safco Consumer Hot Line 1-800-664-0042
available Monday-Friday 8:00 AM to 4:30 PM (Central Time)
(English-speaking operators)

PARTS LIST			
LETTER CODE	DESCRIPTION	QUANTITY	PART NO.
A	Top Panel	1	1872-01
B	Front Leg Frame	1	1872-02
C	Side Panel	2	1872-03
D	Back Panel	1	1872-04
E	Rear Leg	2	1872-05
F	Bottom Shelf	1	1872-06
G	Inner Shelf	1	1872-07
H	Door Handle	2	1872-08
I	Plastic Bushing	4	1872-32
J	Left Door Panel	1	1872-09
K	Right Door Panel	1	1872-10
L	Screw	26	1872-23
M	Caster Insert	4	1872-22
N	Caster without Brake	2	1874-25
O	Caster with Brake	2	1874-24

**TOOLS REQUIRED: Phillips Screwdriver,
Hammer or Rubber Mallet**

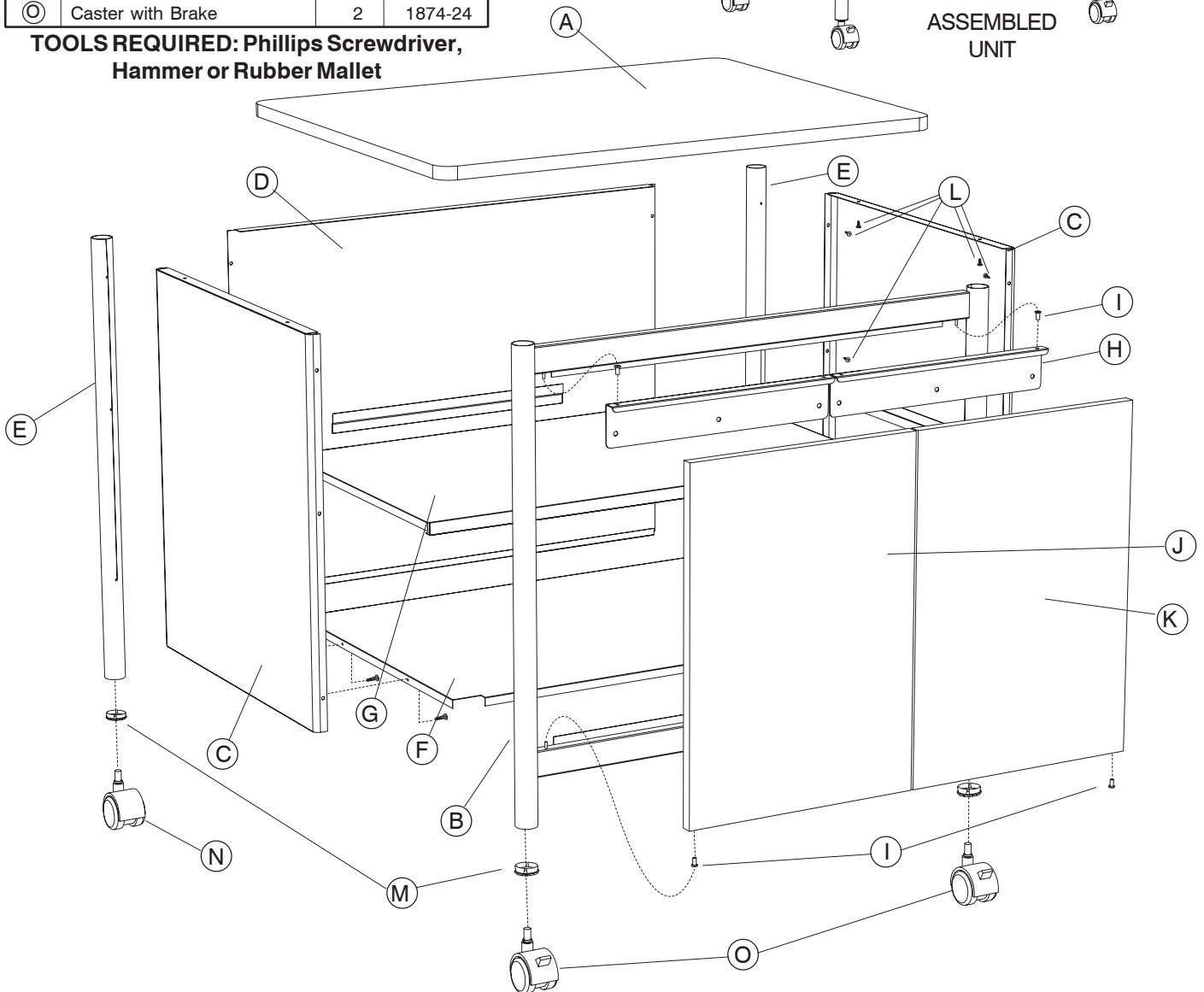
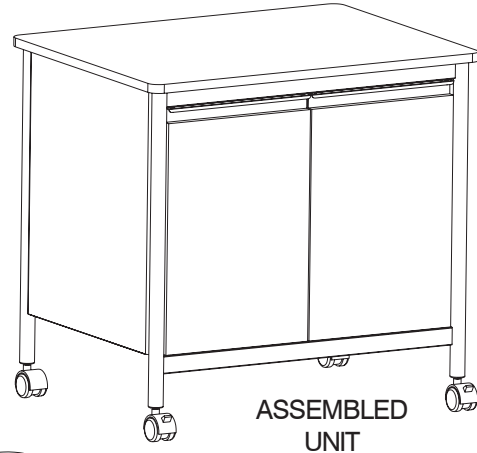

- 1** Work on a smooth, clean surface. Place the **(A)** Top Panel face down with the holes up. Position one **(C)** Side Panel on one end of the Top Panel with the flanges toward the center of the unit. Fasten the Side Panel to the Top Panel with two **(L)** Screws. Attach the **(B)** Front Leg Frame to the Side Panel using **(L)** Screws. Attach the other **(C)** Side Panel in the same manner.

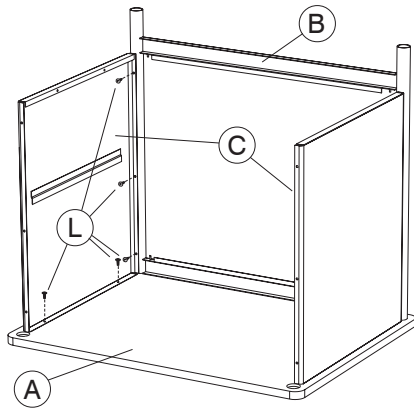

- 2** Slide the **(D)** Back Panel into position between the Side Panels as shown in the inset. Keep the Back Panel inside the flanges on the Side Panels. Fasten the Side Panel and Back Panel to each **(E)** Rear Leg using three **(L)** Screws from the interior.

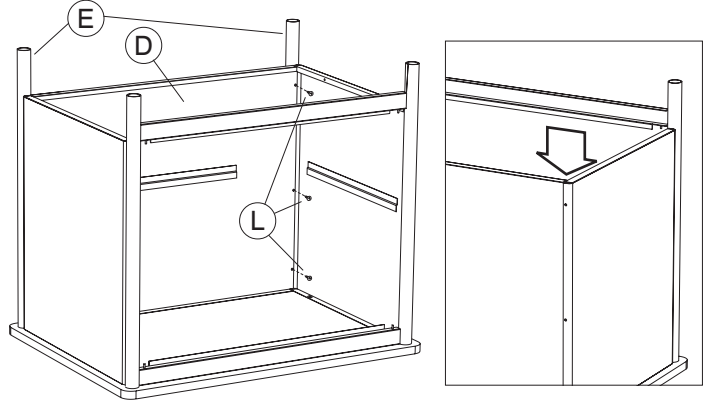

- 3** Slide the **(F)** Bottom Shelf into the unit between the Side Panels, with the flanges toward the bottom end of the unit. Slide the flanges of the shelf into the lower flanges on the Side Panels and Back Panel. Fasten the Bottom Shelf to each Side Panel using two **(L)** Screws per side.

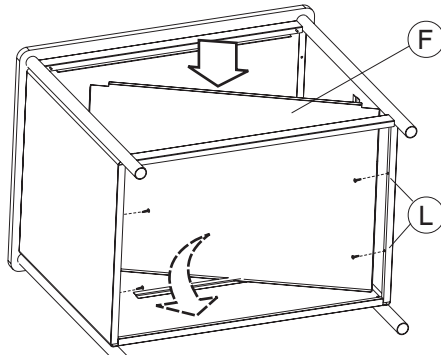

- 4** Slide the **(G)** Inner Shelf into the unit between the Side Panels, with the flanges toward the bottom end of the unit. Slide the flanges of the shelf into the shelf holders on the Side Panels and Back Panel.

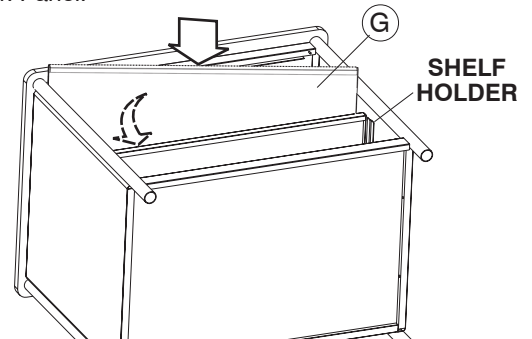

- 5** Slide the four **(I)** Plastic Bushings onto the pins on each side of the Front Leg Frame. Loosely fasten the **(H)** Door Handles to the **(J, K)** Door Panels with one **(L)** screw in each center hole.

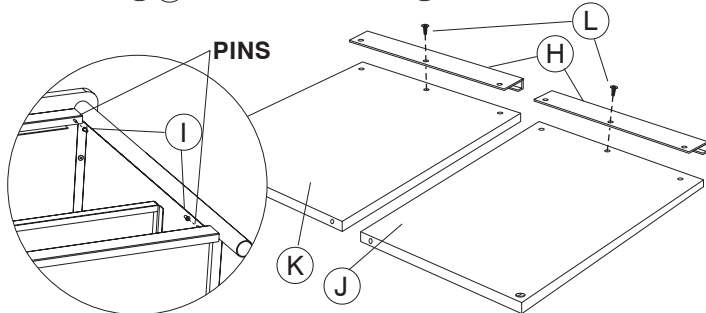

- 6** Position one Door Panel with the magnetic insert upward as shown. Slide bottom hole in the door onto one Plastic Bushing; tilt the Door Handle and slide it onto the upper Bushing. Fasten the handle to the door using two more Screws. Repeat for the other door.

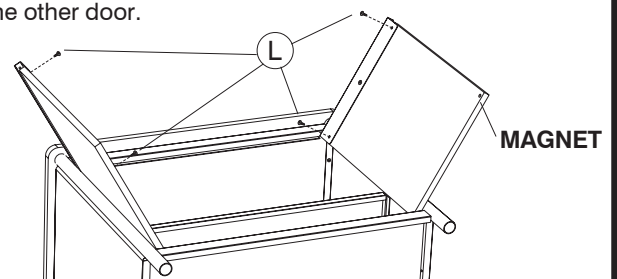

- 7** Use a hammer or mallet to tap one **(M)** Caster Insert into each of the four legs. Push the stems of the **(N)** Casters without Brakes into the caster inserts in the Rear Legs. Push the **(O)** Casters with Brakes into the inserts in the Front Legs.

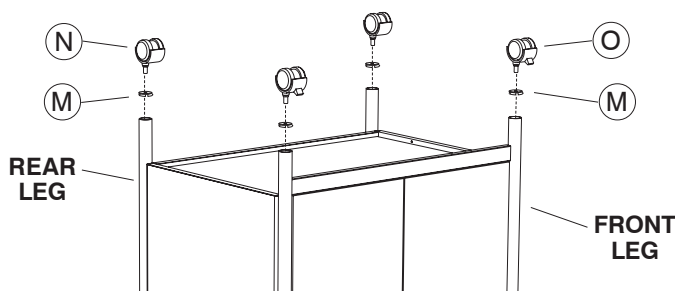

- 8** Carefully turn the completed unit upright. To align the doors, slightly loosen the screws in the handle, adjust, and re-tighten the screws.

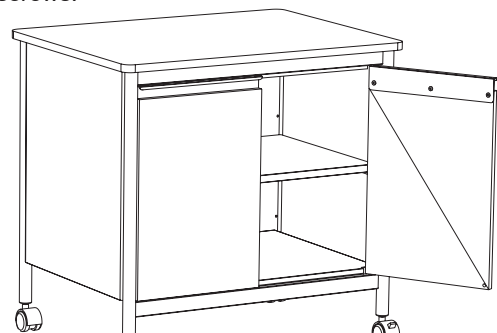

INSTRUCTIONS DE MONTAGE

LISTE DES PIÈCES			
CODE ALPHABÉTIQUE	DESCRIPTION	QUANTITÉ	N° DE PIÈCE
(A)	Panneau supérieur	1	1872-01
(B)	Pieds avant	1	1872-02
(C)	Panneau latéral	2	1872-03
(D)	Panneau arrière	1	1872-04
(E)	Pied arrière	2	1872-05
(F)	Tablette inférieure	1	1872-06
(G)	Tablette centrale	1	1872-07
(H)	Poignée de porte	2	1872-08
(I)	Douille en plastique	4	1872-32
(J)	Porte gauche	1	1872-09
(K)	Porte droite	1	1872-10
(L)	Vis	26	1872-23
(M)	Douille de roulette	4	1872-22
(N)	Roulette sans frein	2	1874-25
(O)	Roulette avec frein	2	1874-24

OUTILS REQUIS : tournevis à pointe cruciforme; marteau ou maillet

1 Travailler sur une surface lisse et propre. Déposer le panneau supérieur (A) à l'envers, en mettant les trous vers le haut. Placer un des panneaux latéraux (C) d'un côté du panneau supérieur, en orientant les rebords vers le centre du meuble. Assujettir le panneau latéral au panneau supérieur au moyen de deux vis (L). Toujours au moyen de ces vis, fixer les pieds avant (B) au panneau latéral. Installer l'autre panneau latéral (C) de la même manière.

3 Glisser la tablette inférieure (F) entre les deux panneaux latéraux, en mettant les rebords vers le bas. Glisser les rebords de la tablette dans ceux de la partie inférieure des panneaux latéraux et arrière. Assujettir la tablette inférieure à chaque panneau latéral au moyen de deux vis (L).

5 Glisser les quatre douilles en plastique (I) sur les goupilles de chaque côté de l'assemblage des pieds avant. Fixer temporairement les poignées (H) sur les portes (J), (K) en serrant légèrement une vis (L) dans le trou central.

GOUPILLES

7 Enfoncer une douille de roulette (M) dans chacun des pieds au moyen d'un marteau ou d'un maillet. Insérer les tiges des roulettes sans frein (N) dans les douilles arrière, et celles des roulettes avec frein (O) dans les douilles avant.

PIED ARRIÈRE

PIED AVANT

Si vous avez des questions à poser ou des préoccupations à exprimer, vous pouvez joindre la ligne téléphonique d'assistance à la clientèle de Safco en composant le 1-800-664-0042. La ligne est ouverte du lundi au vendredi, entre 8 h et 16 h 30 (heure du Centre).
(Les standardistes sont d'expression anglaise.)

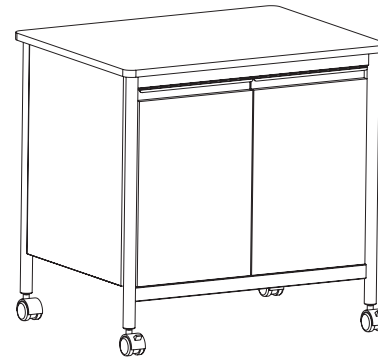

ENSEMBLE MONTÉ

2 Glisser le panneau arrière (D) en position entre les deux panneaux latéraux, tel qu'illustré dans l'encadré. S'assurer qu'il reste à l'intérieur des rebords de ces derniers. Assujettir de l'intérieur chacun des pieds arrière (E) aux panneaux latéraux et arrière au moyen de trois vis (L).

4 Glisser la tablette centrale (G) entre les deux panneaux latéraux, en mettant les rebords vers le bas. Glisser les rebords de la tablette dans les supports des panneaux latéraux et arrière.

SUPPORT DE TABLETTE

6 Positionner une des portes, en plaçant la pièce magnétique vers le haut, tel qu'illustré. Insérer la douille du bas dans le trou inférieur de la porte, incliner la poignée et y insérer la douille du haut. Assujettir la poignée au moyen de deux autres vis (L). Reprendre la même procédure pour l'autre porte.

AIMANT

8 Retourner délicatement le meuble à l'endroit. Pour aligner les portes, desserrer légèrement les vis des poignées, procéder à l'ajustement, et resserrer.

INSTRUCCIONES DE ENSAMBLAJE

LISTA DE PIEZAS			
CÓDIGO ALFABÉTICO	DESCRIPCIÓN	CANTIDAD	NO. DE PIEZA
(A)	Panel superior	1	1872-01
(B)	Marco de la pata delantera	1	1872-02
(C)	Panel lateral	2	1872-03
(D)	Panel posterior	1	1872-04
(E)	Pata trasera	2	1872-05
(F)	Anaqueel inferior	1	1872-06
(G)	Anaqueel interior	1	1872-07
(H)	Mango de la puerta	2	1872-08
(I)	Casquillo de plástico	4	1872-32
(J)	Panel de la puerta izquierda	1	1872-09
(K)	Panel de la puerta derecha	1	1872-10
(L)	Tornillo	26	1872-23
(M)	Inserción de la rueda	4	1872-22
(N)	Rueda sin freno	2	1874-25
(O)	Rueda con freno	2	1874-24

HERRAMIENTAS NECESARIAS: Destornillador Phillips® de cuatro puntos, martillo o mazo

1 Trabaje en una superficie lisa y limpia. Coloque el panel superior (A) mirando hacia abajo con los orificios hacia arriba. Coloque un panel lateral (C) en un extremo del panel superior con las pestañas hacia el centro de la unidad. Sujete el panel lateral al panel superior con dos tornillos (L). Acople el marco de la pata delantera (B) al panel lateral usando tornillos (L). Acople el otro panel lateral (C) del mismo modo.

3 Deslice la repisa inferior (F) dentro de la unidad entre los paneles laterales con las pestañas hacia el extremo inferior de la unidad. Deslice las pestañas de la repisa dentro de las pestañas inferiores en los paneles laterales y el panel posterior. Apriete la repisa inferior a cada panel lateral usando dos tornillos (L) por cada lado.

5 Deslice los cuatro casquillos de plástico (I) sobre los pasadores en cada lado del marco de la pata delantera. Apriete ligeramente los mangos de la puerta (H) a los paneles de la puerta (J), (K) con un tornillo (L) en cada orificio central.

PASADORES

7 Utilice un martillo o mazo para golpear suavemente una inserción de la rueda (M) en las cuatro patas. Presione los vástagos de las ruedas sin frenos (N) dentro de la inserción de las ruedas en las patas traseras. Presione las ruedas con frenos (O) dentro de las inserciones en las patas delanteras.

PATA TRASERA

PATA DELANTERA

Si tiene preguntas o inquietudes, por favor llame a Safco Consumer Hot Line al 1-800-664-0042. Disponible de lunes a viernes de 8:00 a.m. a 4:30 p.m. (hora del centro) (las operadoras hablan inglés)

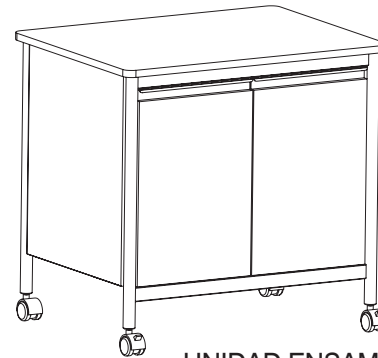

UNIDAD ENSAMBLADA

2 Deslice el panel posterior (D) en posición entre los paneles laterales como se muestra en la inserción. Mantenga el panel posterior dentro de las pestañas en los paneles laterales. Asegure los paneles laterales y el posterior a cada pata trasera (E) usando tres tornillos (L) desde el interior.

4 Deslice la repisa interior (G) dentro de la unidad entre los paneles laterales con las pestañas hacia el extremo inferior de la unidad. Deslice las pestañas de la repisa dentro de los soportes de la repisa en los paneles laterales y el panel posterior.

SOPORTE DE LA REPISA

6 Coloque un panel de la puerta con la inserción magnética hacia arriba según se muestra. Deslice el orificio inferior en la puerta sobre un casquillo de plástico. Incline el mango de la puerta y deslícelo sobre el casquillo superior. Asegure el mango a la puerta usando dos tornillos (L) más. Repita el mismo proceso en la otra puerta.

IMÁN

8 Con mucho cuidado coloque la unidad en posición vertical. Para alinear las puertas, afloje ligeramente los tornillos en el mango, ajústelos y apriételos de nuevo.