

ASSEMBLY INSTRUCTIONS

INSTRUCTIONS DE MONTAGE

INSTRUCCIONES DE ENSAMBLAJE

3692

29" Desk Topper with Top

Étagère avec panneau supérieur, 73 cm

El estante con el tablero superior, 58"

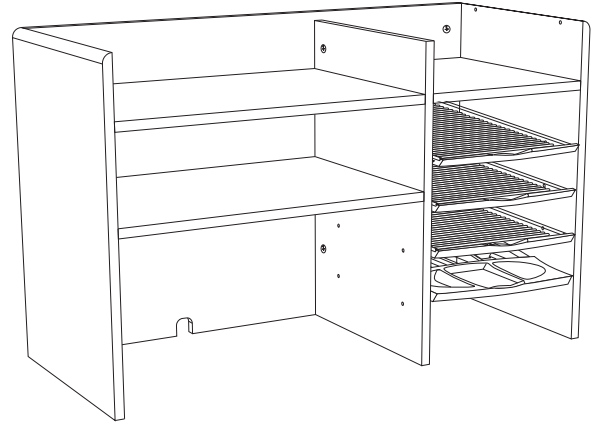
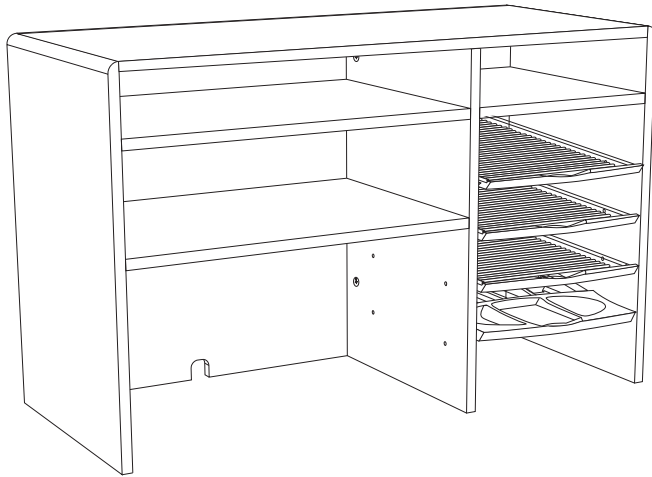

PRODUCT WARRANTY REGISTRATION is available online at: www.safcoproducts.com

• L'INSCRIPTION POUR LA GARANTIE DU PRODUIT est disponible sur l'Internet : www.safcoproducts.com

• EI REGISTRO PARA LA GARANTÍA DEL PRODUCTO está disponible en la Internet: www.safcoproducts.com

For questions or concerns, please call **1-800-664-0042**
available Monday-Friday 7:00 AM to 6:00 PM (Central Time) (English-speaking operators)

Si vous avez des questions pour poser ou les préoccupations pour exprimer, connecter **au 1-800-664-0042**
de 7H00 à 18H00 (Heure centrale) (Opérateurs de langue anglaise)

Si usted tiene preguntas o preocupaciones, por favor llame **1-800-664-0042**
de 7:00 AM a 6:00 PM (Hora Central) (Operadores que hablan inglés)

TOOLS REQUIRED: Short Flat-Blade and Phillips Screwdrivers

OUTILS NÉCESSAIRE : Court Tournevis avec Lame Plate et Court Tournevis Phillips

HERRAMIENTAS REQUERIDAS: Destornillador corto con la pala llana y el destornillador corto de Phillips

Parts List / Liste des Pièces / Lista de Piezas

Code/ Código	DESCRIPTION / DESCRIPTION / DESCRIPCIÓN	Qty./ Qté/ Cant.	Part No./ N° de Pièce / No. de Pieza
(A)	Back Panel / Panneau arrière / Tablero trasero	1	3690-01\$
(B)	Long Fixed Shelf / Longue étagère stationnaire / Estante estacionario largo	1	3690-04\$
(C)	Short Fixed Shelf / Courte étagère stationnaire / Estante estacionario corto	1	3690-05\$
(D)	Adjustable Shelf (no holes) / L'étagère ajustable (sans trous) / Estante ajustable (sin los agujeros)	1	3690-07\$
(E)	Inner Panel / Panneau intérieur / Tablero interior	1	3690-06\$
(F)	Left Side Panel / Panneau latéral gauche / Tablero lateral izquierdo	1	3690-02\$
(G)	Right Side Panel / Panneau latéral droit / Tablero lateral derecho	1	3690-03\$
(H)	Plastic Paper Tray w/Pegs / Plateau plastique pour papier / Bandeja plástica para papel	3	3690-10
(I)	Plastic Organizer Tray w/Pegs / Plateau plastique avec compartiments / Bandeja plástica con compartimientos	1	3690-11
(J)	Top Panel / Panneau supérieur / Tablero superior	1	3691-01\$
(K)	Hardware Pack / Paquet Matériel / Paquete Material	1	3692-99\$





§Note: When corresponding about parts, be sure to state color:

Gray (GR), Mahogany (MH), Medium Oak (MO) or Cherry (CY).

§ Noter: Quand correspondre au sujet de parties, soyez sûr d'affirmer la couleur: Gris (GR), Acajou (MH), Chêne Moyen (MO) ou Cerise (CY).

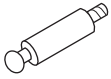
§ Note: Al corresponder sobre las piezas, esté seguro declarar el color: Gris (GR), Caoba (MH), Roble Pálido (MO) o Cereza (CY).

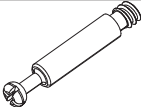
Hardware Pack / Paquet Matériel / Paquete Material: 3692-99\$

 <p>L</p>	 <p>M</p>	 <p>N</p>	 <p>O</p>	 <p>P</p>	 <p>Q</p>
<p>Short Cam Courte came Leva de enganche corta Qty. / Qté. / Cant. 12 HMF12</p>	<p>Short Screw Post Court poteau avec la fin d'un vis Poste corto con el tornillo-extremo Qty. / Qté. / Cant. 12 HMF12B</p>	<p>Tall Cam Grande came Leva de enganche alta Qty. / Qté. / Cant. 6 HFFMFC</p>	<p>Tall Screw Post Grand poteau avec la fin d'un vis Poste largo con el tornillo-extremo Qty. / Qté. / Cant. 6 HFFMFB</p>	<p>Shelf Peg Clavija del estante Piquet pour l'étagère Qty. / Qté. / Cant. 4 HSFBNZ</p>	<p>Adhesive Cover (not shown) Couverture adhésive (Non indiquée) Cubierta adhesiva (no se muestra) Qty. / Qté. / Cant. 6 8915-35\$</p>

§§Note: When corresponding about these parts, be sure to state color:

Black (BL), Gray (GR) or Brown (BR).

§§Noter: Quand correspondre au sujet de parties, soyez sûr d'affirmer la couleur:

Noir (BL), Gris (GR) ou Brun (BR).

§§Note: Al corresponder sobre las piezas, esté seguro declarar el color:

Negro (BL), Gris (GR) o Marrón (BR).

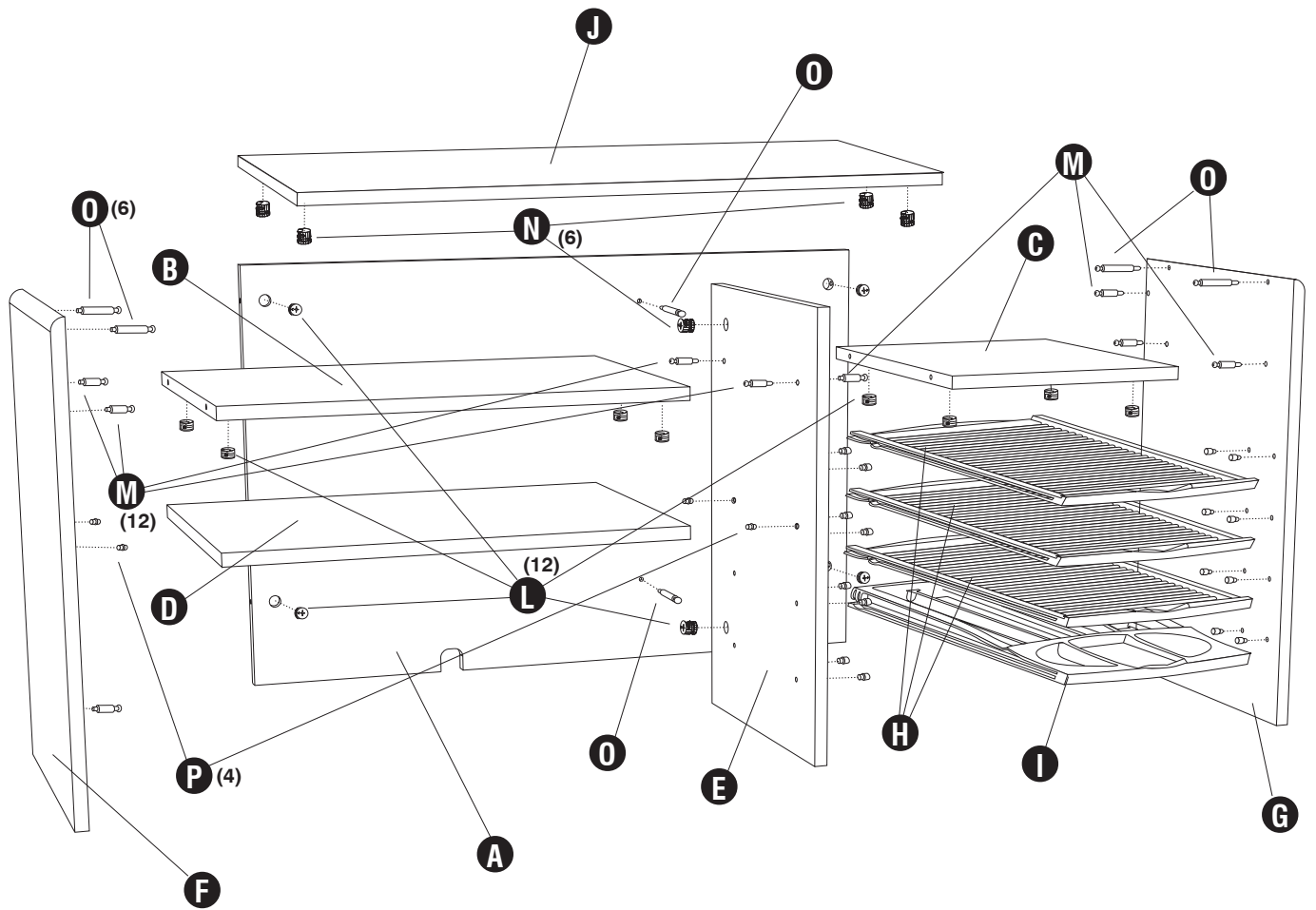

- 1** **L** (4) **O** (2)

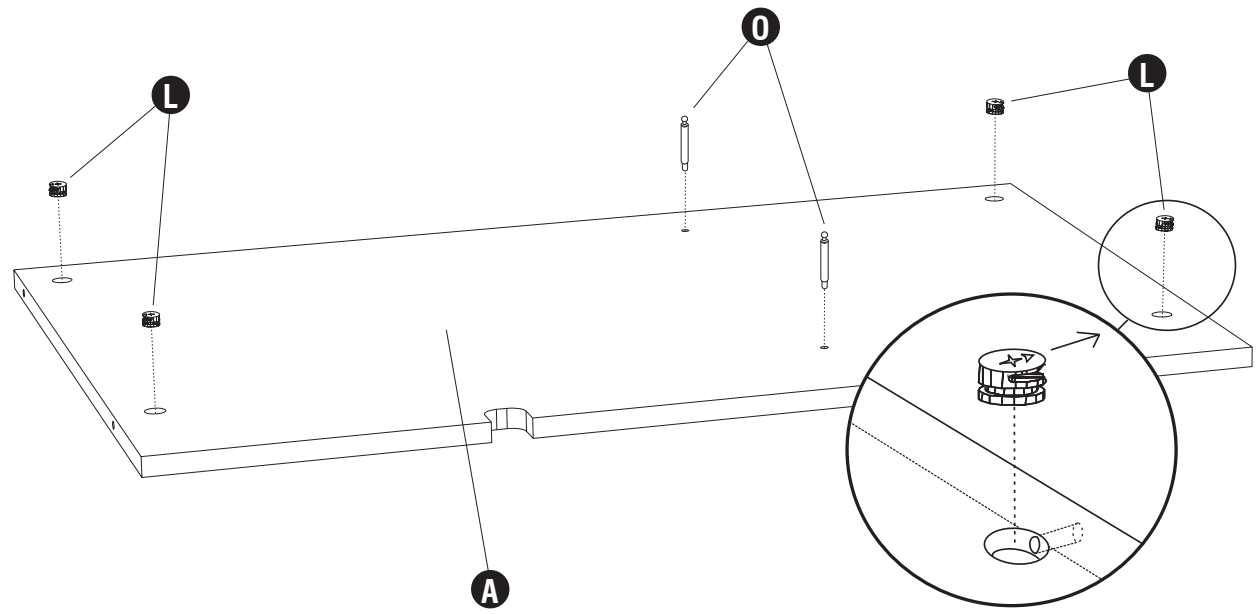

- 2** **N** (2) **M** (4)

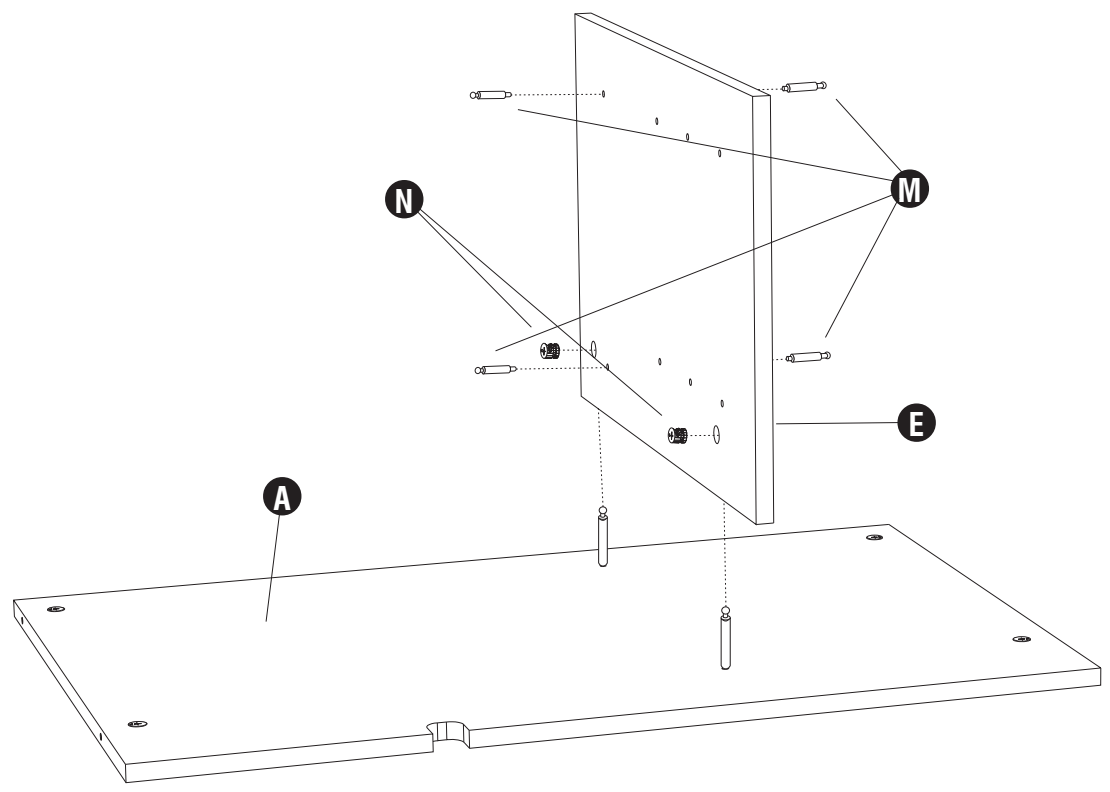

3 **L** (8)

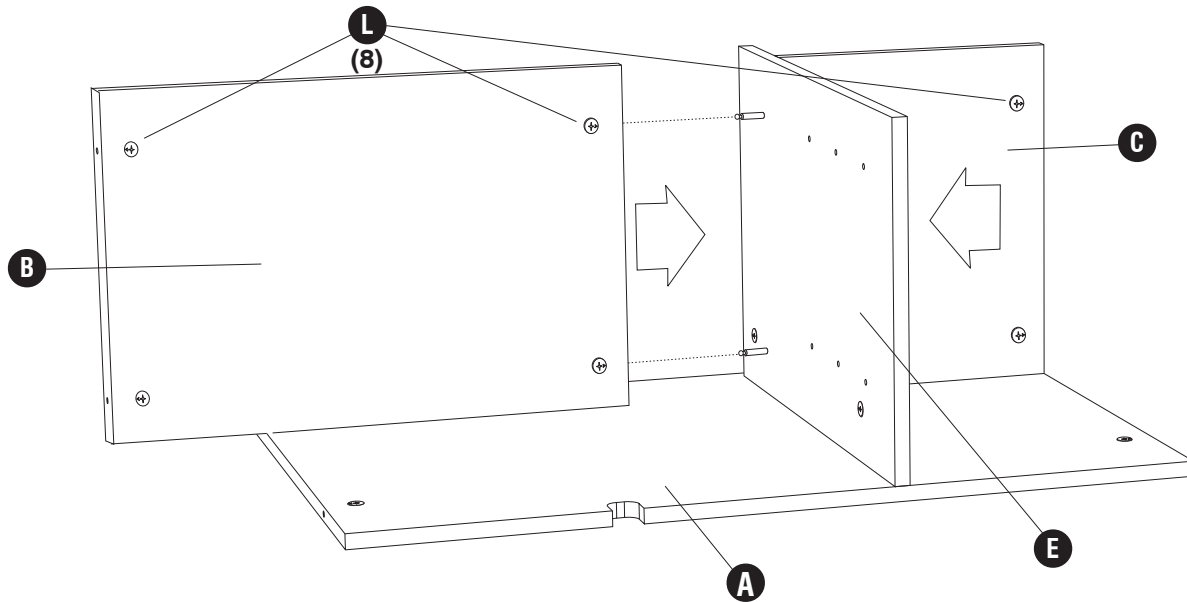

4 **M** (8) **O** (4)

Note: If you will NOT install the top panel, do NOT insert the two tall screw posts in two upper holes of the side panels.

Note : Si vous n'installerez pas le panneau supérieur, n'insérez pas les deux grands poteaux avec les fins d'un vis dans deux trous supérieurs des panneaux latéraux.

La Nota: Si usted no instalará el tablero superior, no inserte los dos postes largos con los tornillo-extremos en dos agujeros superiores de los tableros laterales.

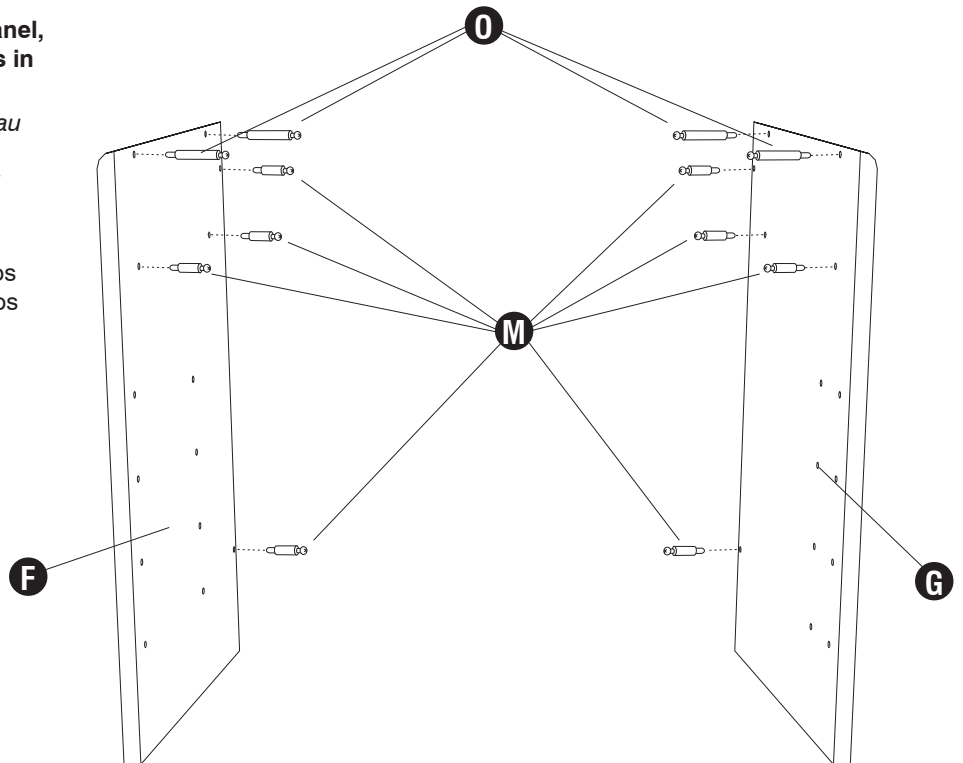

5 Slide the right side panel onto the end of the shelf and back assembly. Fasten by turning the cams clockwise, as before. Carefully set the unit upright.

Glissez le panneau latéral droit sur la fin de l'étagère et en arrière assemblée. Attachez en tournant les cames comme les aiguilles d'une montre, comme avant. Mettez l'unité droit avec soin.

Resbale el tablero lateral derecho hacia el extremo del estante y atrás la asamblea. Vuélvase las levas de enganche en el sentido de las agujas del reloj hasta que ellos detengan para atar, como antes de. Cuidadosamente ponga la unidad derecho.

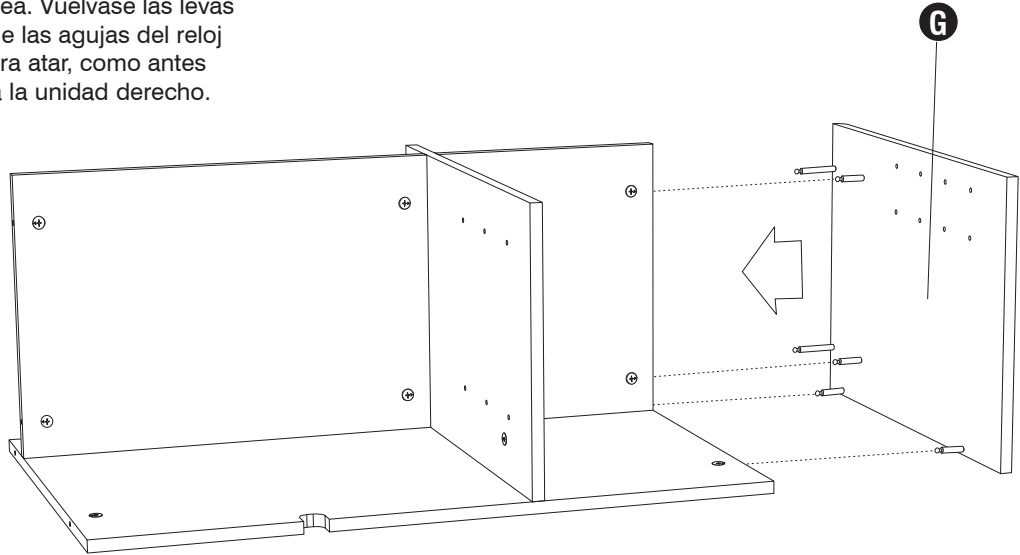

6 **0** (4) **IMPORTANT: If you will NOT install the Top Panel, SKIP to instruction #8.**

IMPORTANT : si vous n'installerez pas le Panneau Supérieur, SAUTEZ à instruction #8.

IMPORTANTE: si usted no instalará el Tablero Superior, SALTE a instrucción #8

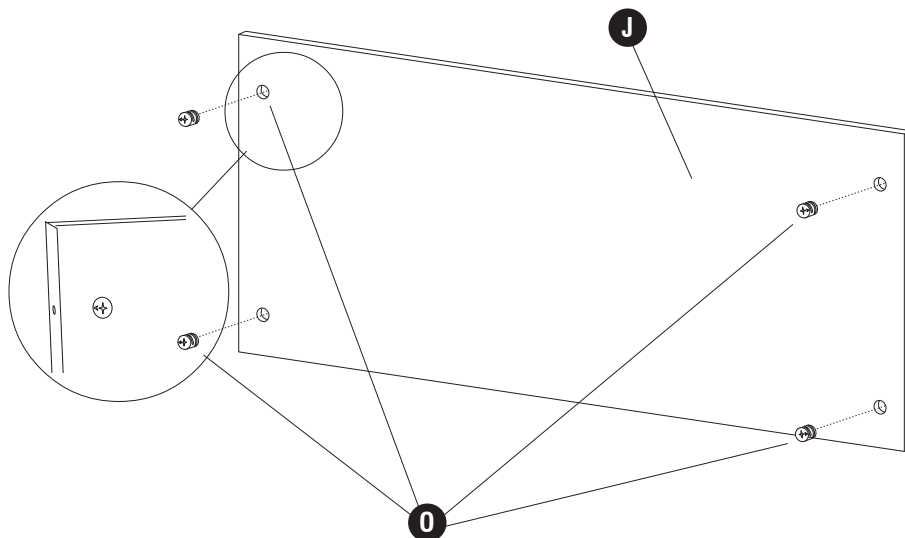

7

Use a short handled screwdriver to fasten the cams on the underside of the top panel (just this end) by turning them clockwise as far as they will go.

Utilisez un court tournevis manié pour attacher les comes sur le dessous du panneau supérieur (seulement cette fin) en les tournant comme les aiguilles d'une montre jusqu'à ce qu'ils arrêtent.

Use un destornillador corto para atar las levas del freno en la parte inferior del tablero superior (sólo este extremo) volviéndoselos en el sentido de las agujas del reloj hasta que ellos detengan.

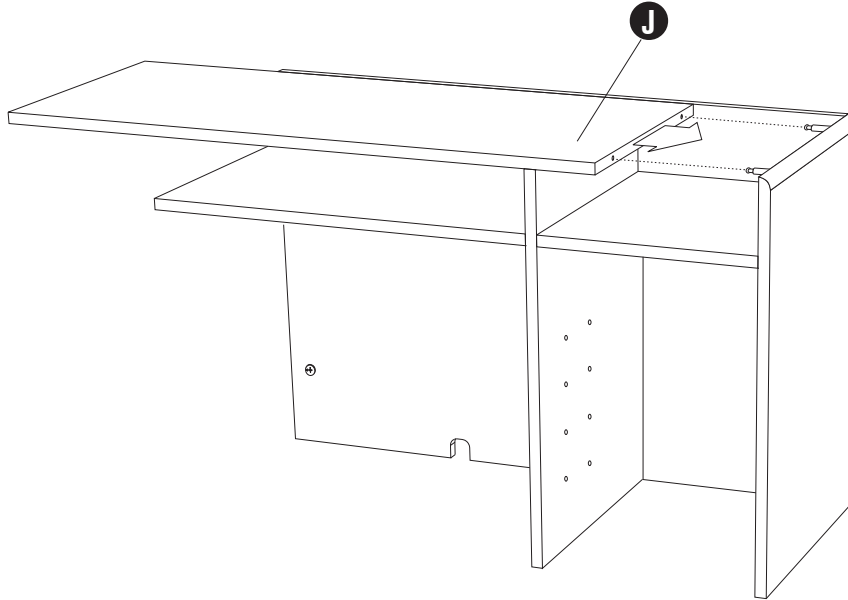

8

Install the left side panel, fastening the cams as before. (Use a short handled screwdriver for easier access to the upper cams).

Installez le panneau latéral gauche, attacher les comes comme auparavant. (Utilisez un court tournevis manié pour accès plus facile aux comes supérieures).

Instale el tablero lateral izquierdo, atando las levas del freno como antes. (Use un destornillador corto para el acceso más fácil a las levas del freno superiores).

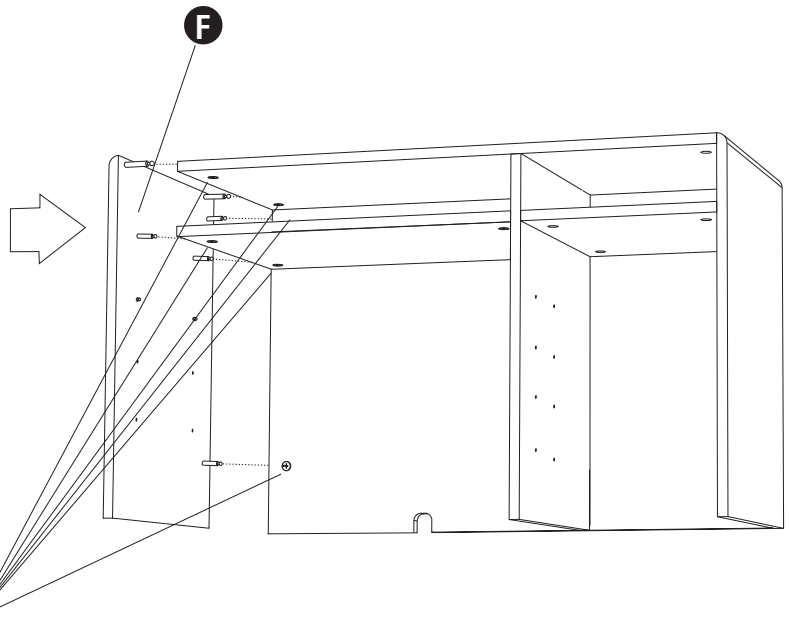

LOCK THESE SIX CAMS (FOUR CAMS IF YOU DID NOT INSTALL THE TOP)

ATTACHEZ CES SIX CAMES (QUATRE CAMES SI VOUS N'AVIEZ PAS INSTALLÉ LE PANNEAU SUPÉRIEUR)

ATE ESTAS SEIS LEVAS DEL FRENO (CUATRO LEVAS DEL FRENO SI USTED NO INSTALÓ EL TABLERO SUPERIOR)

9

Remove the pegs from the bottom end of each plastic paper tray w/pegs, and the plastic organizer tray w/pegs. Insert the pegs into the holes on the inside walls of the compartment on the right.

Enlevez les piquets plastiques du côté inférieur de chaque plateau plastique pour le papier (avec les piquets), et le plateau plastique avec les compartiments (avec les piquets). Insérez les piquets plastiques dans les trous sur les murs intérieurs du compartiment à droite.

Quite las clavijas plásticas del extremo inferior de cada bandeja plástica para el papel (con las clavijas), y la bandeja plástica con los compartimentos (con las clavijas). Inserte las clavijas en los agujeros en las paredes interiores del compartimento a la derecha.

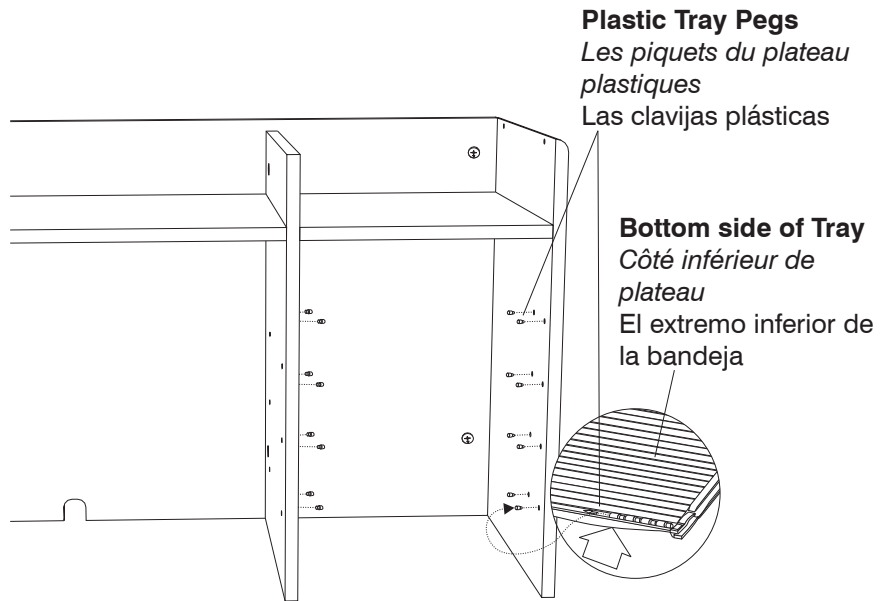
**10**

Slide each plastic paper tray and the plastic organizer tray (right-side up) onto each horizontal row of pegs. Gently, but firmly, tap the tray with the palm of your hand past the point of resistance. **Warning: this locks the tray onto the pegs for security — please do NOT attempt to remove the trays once they are installed.**

Glissez chaque plateau plastique pour le papier et le plateau plastique avec les compartiments (bon côté de bas en haut) sur une ligne de piquets (chaque plateau sur un niveau de piquets). Les plateaux entreront complètement le compartiment quand vous doucement, mais fermement, poussez chaque plateau légèrement au-delà le moment de résistance avec la paume de votre main. L'ALERTE : automatiquement, les plateaux deviendront non - amovibles pour sécurité - s'il vous plaît n'essayez pas d'enlever les plateaux une fois ils sont installés sur les piquets.

Resbale cada bandeja plástica para el papel y la bandeja plástica con los compartimentos (el derecho-lado arriba) hacia una fila de clavijas (cada bandeja en uno nivelado de clavijas). Las bandejas encontrarán la resistencia. Use la palma de su mano suavemente a, pero firmemente, empuje cada bandeja más allá del punto de resistencia. **AVISANDO:** las bandejas cerrarán con llave automáticamente para la seguridad – por favor no intente quitar las bandejas una vez ellos se instalan en las clavijas.

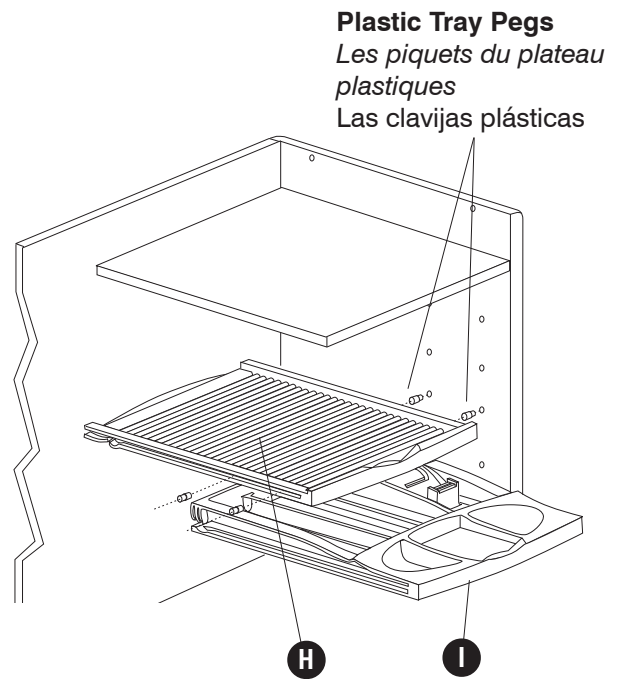

11 **P** (4)

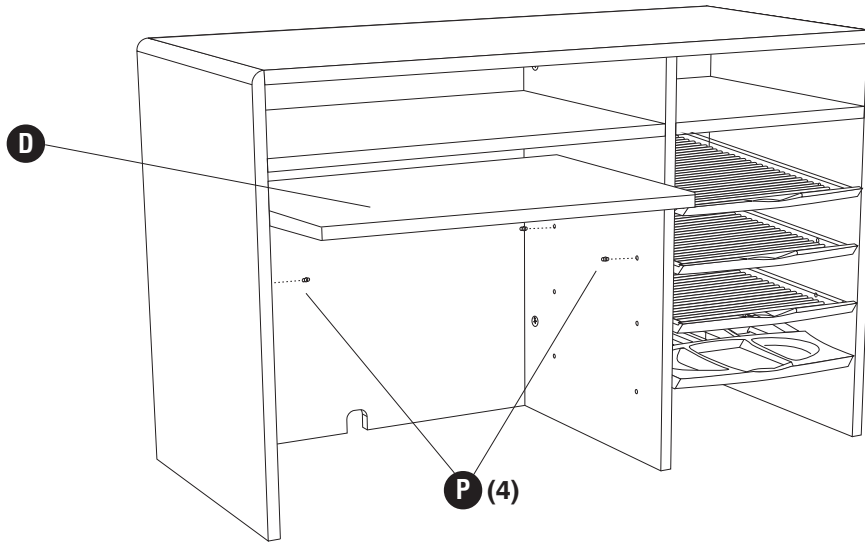

12 To insert tape, slide the plastic organizer tray forward until it stops. Pull some tape away from the tape roll, so you have one end in one hand and the rest of the roll in the other hand.

Glissez le plateau plastique avec les compartiments avancé jusqu'à ce qu'il arrête. Séparez un petit montant de scotch® du rouleau du scotch®. Maintenant vous aurez une fin adhésive dans une main et le reste du rouleau dans l'autre main.

Para insertar la cinta adhesiva, resbale la bandeja plástica con los compartimientos delantero hasta que detenga. Tire alguna cinta adhesiva fuera del rollo de la cinta, para que usted tiene un extremo suelto de la cinta en una mano y el resto del rollo en la otra mano.

Hold the end of the tape and slide it through the dispenser slot so the sticky side will be to the RIGHT and DOWN.

Tenez la fin indépendante du scotch® et glissez-le à travers la rainure du distributeur du scotch afin que le côté collant soit dans le DROIT et À BAS position.

Asga el extremo suelto de la cinta adhesiva y resbáelo a través de la hendidura del dispensador para que el lado pegajoso quiere la cara al DERECHO y ABAJO.

Place the rest of the tape roll into the tape compartment, and pull the tape end out onto the cutter.

Placez le reste du rouleau du scotch® dans le compartiment rond, et arrachez la fin du scotch® sur le coupeur.

Ponga el resto del rollo de la cinta adhesiva en el compartimiento de la cinta. Arranque el extremo desabrochado de la cinta adhesiva hacia el cortador.

Tape (not included)
Scotch® (n'a pas inclus)
Cinta adhesiva (no incluyó)

Sticky Side
Côté adhésif
Lado pegajoso

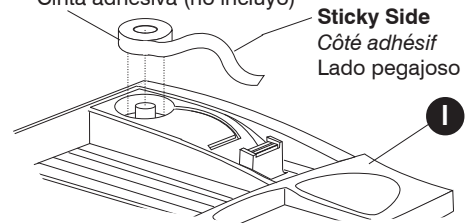

Dispenser Slot
Rainure du distributeur
Hendidura del dispensador

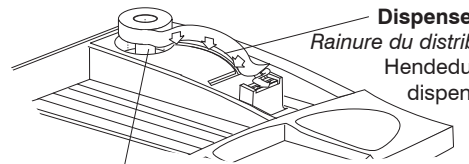

Cutter
Coupeur
Cortador

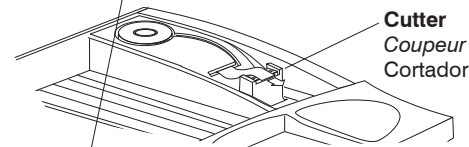

Tape Compartment
Compartiment du scotch®
Compartimiento para la cinta adhesiva

13 If you wish to install the Top Panel at this time, simply remove the Left Side Panel and follow instructions #6 through #8. NOTE: save all remaining parts and hardware for later use.

Si vous désirez installer le Panneau Supérieur à ce temps, simplement enlevez le Panneau Latéral Gauche et suivez des directives #6 à travers #8. NOTE : sauvez le matériel de surplus.

Si usted desea instalar el Tablero Superior en este momento, simplemente quita el Tablero Lateral Izquierdo y sigue instrucciones #6 a través de #8. LA NOTA: salve el hardware del sobrante.

