



BESTAR

MODEL: MODÈLE: MODELO
90432-1178-1278

TUXEDO : TOXEDO : TOXEDO
WWW.BESTAR.CA : 1-888-8BESTAR (1 888 823-7827)

**LEFT ASSEMBLY
INSTRUCTIONS**

INSTRUCTIONS
D'ASSEMBLAGE GAUCHE

INSTRUCCIONES DE
ENSAMBLAJE IZQUIERDO

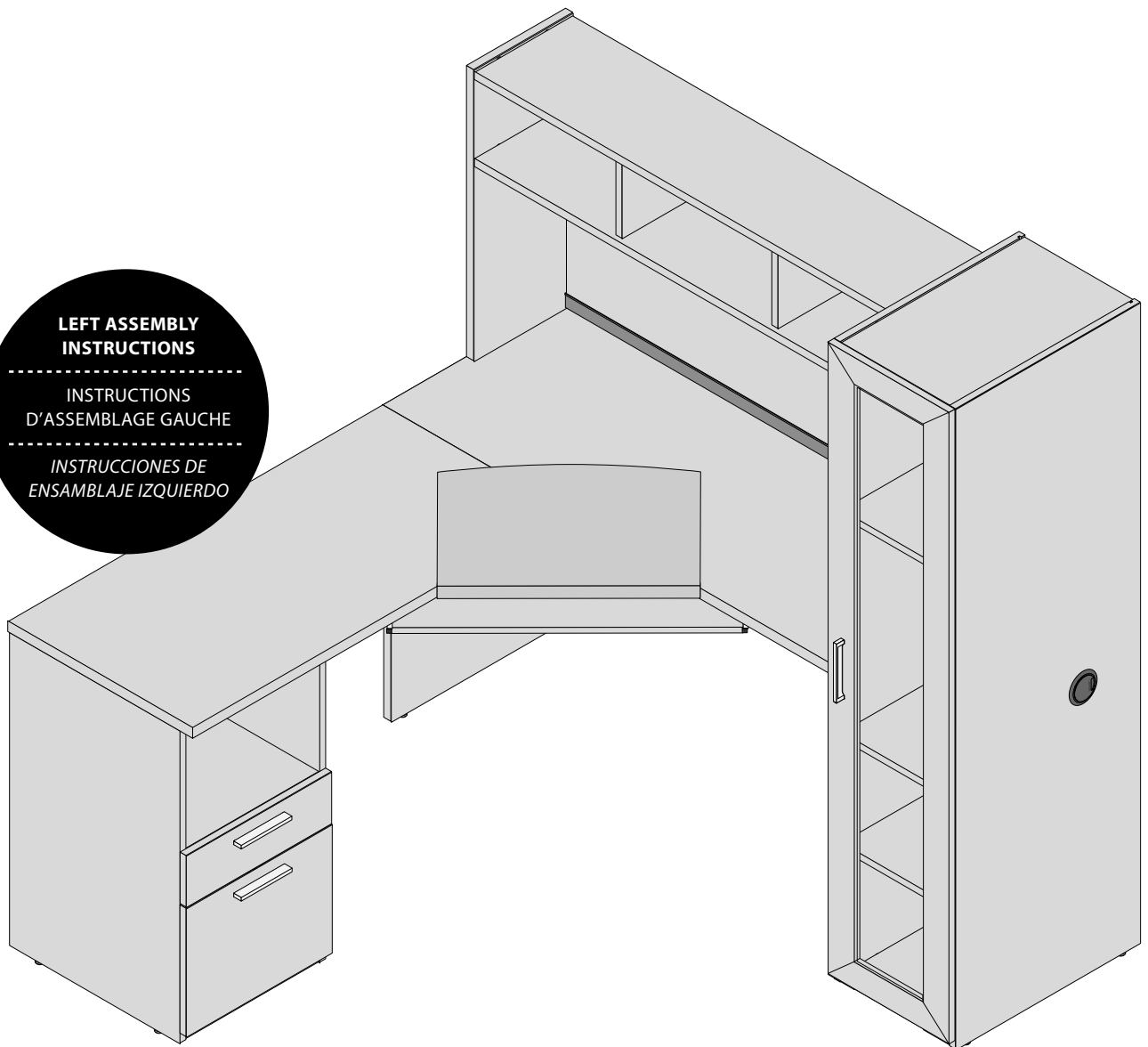

Thank you for choosing a BESTAR product. Your total satisfaction is our #1 priority.

Customer Service and warranty information

Should you have a problem or need more information concerning the warranty, **do not call to the place of purchase.**

Please call our customer service department for immediate assistance using the following toll free number:

Monday to Thursday: 8H00 AM to 6H00 PM E.S.T. / Friday: 8H00 AM to 4H00 PM E.S.T.

Please have your assembly instruction manual on hand when you call. BESTAR products are warranted to the original purchaser against defects in material or workmanship in the furniture. Defects as mentioned in this warranty refer to any imperfections which may impair the use of the product. Our warranty is expressly limited to the replacement of furniture parts and components for ten years following the date of purchase. BESTAR will replace any part that is defective. This warranty applies under conditions of normal use. Our furniture products are not intended for outdoor use. The warranty does not cover defects caused by improper assembly or disassembly, defects occurring after purchase due to product modifications, intentional damage, accident, misuse, exposure to the elements and labor or assembly costs. Bestar reserves the right to request proof of purchase to document a warranty claim. In no event shall BESTAR be liable for incidental or consequent damages resulting from the misuse of the product. This warranty is not transferable and is valid only in Canada and the United States excluding Alaska, Hawaii and Puerto Rico.



www.bestar.ca

1 888 823-7827

Merci d'avoir choisi les produits BESTAR. Vous satisfaire est notre priorité.

Service à la clientèle et informations relatives à la garantie

Si vous rencontrez un problème ou si vous souhaitez de plus amples informations concernant votre garantie, **ne vous adressez pas au magasin où vous avez effectué votre achat. Pour obtenir une aide immédiate, veuillez appeler notre service après-vente au numéro sans frais :**

Lundi au jeudi : 8H00 à 18H00 HNE / Vendredi : 8H00 à 16H00 HNE

Veillez avoir en main le manuel d'instructions lors de votre appel. La garantie des produits BESTAR est valide, pour l'acheteur original, en cas de défaut de matériel ou de fabrication. Les défauts couverts par cette garantie incluent toutes les imperfections qui ont pour conséquence une utilisation non appropriée du produit. Notre garantie est expressément limitée au remplacement des composants et des éléments de meubles pour une durée de dix ans suivant la date de l'achat. BESTAR s'engage à remplacer tout élément défectueux. Cette garantie s'inscrit dans le cadre d'une utilisation du produit dans des conditions normales. Nos meubles ne sont pas destinés à être utilisés à l'extérieur. La garantie ne couvre pas les défauts générés par un assemblage ou un démontage non conforme, les défauts apparus suite à des modifications apportées au produit, à des dommages intentionnels, à un accident, une mauvaise utilisation, l'utilisation à l'extérieur, ni les coûts de main d'œuvre ou d'assemblage. Bestar se réserve le droit d'exiger une preuve d'achat afin de documenter la réclamation. La société BESTAR ne pourra être tenue, en aucun cas, responsable de dommages indirects ou consécutifs, suite à une mauvaise utilisation du produit. Cette garantie ne peut être transférée et est valide au Canada et aux États-Unis sauf Hawaï, Puerto Rico et Alaska.

Gracias por elegir un producto BESTAR. Su entera satisfacción es nuestra prioridad N°1.

Servicio de atención al cliente e información sobre la garantía

Si tiene algún problema y necesita más información sobre la garantía, no vaya al lugar donde realizó la compra. **Llame a nuestro departamento de atención al cliente para recibir ayuda inmediata utilizando nuestro servicio de llamada gratuita :**

De lunes a jueves : de 8H00 AM a 6H00 PM EST / Viernes : de 8h00 AM a 4H00 PM EST







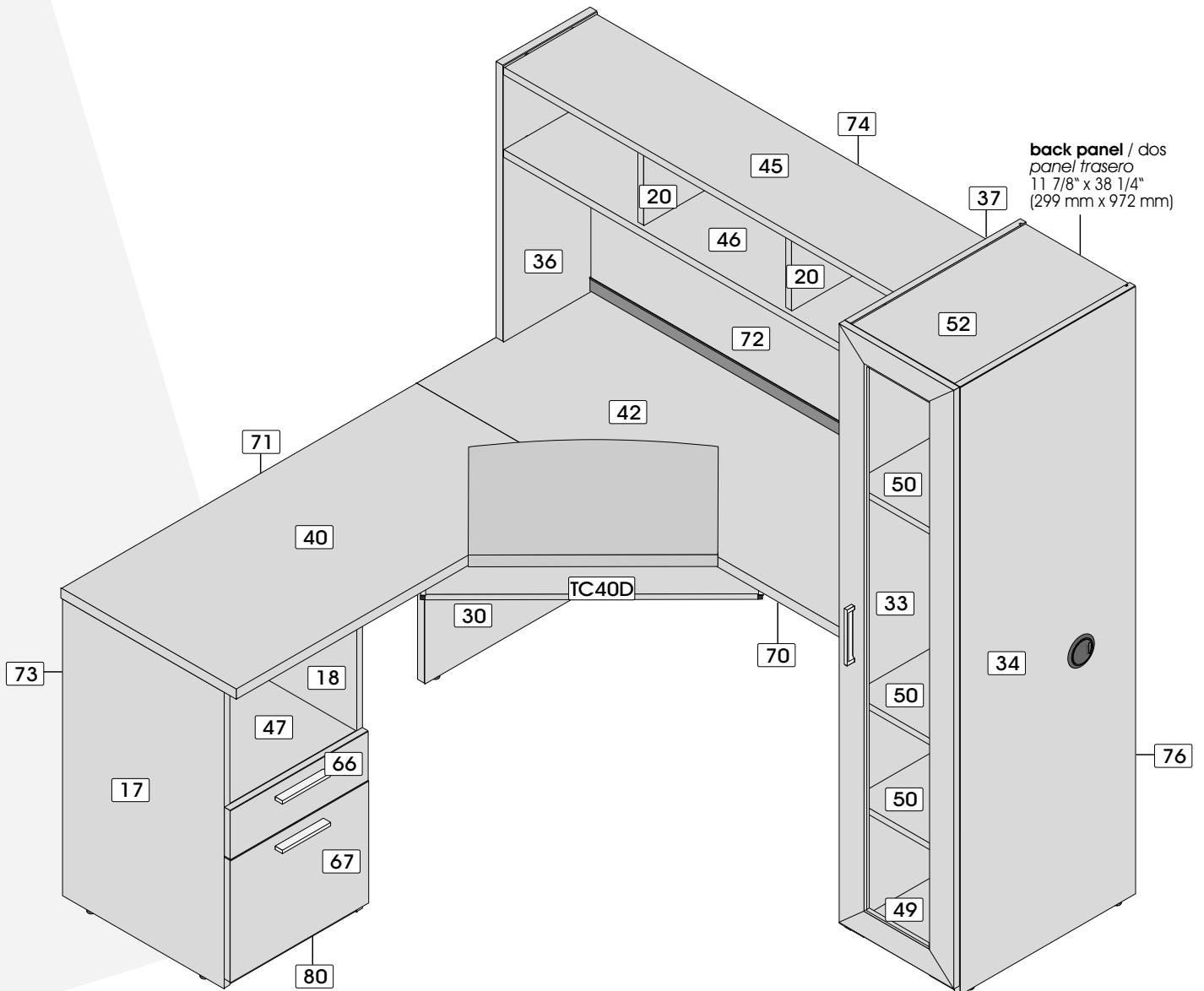



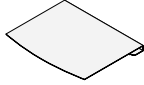







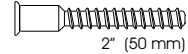

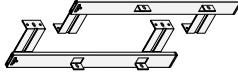
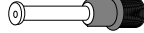





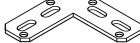

Quando llame, tenga a mano su manual de instrucciones de montaje. Los productos BESTAR están garantizados por el comprador original contra defectos en el material o en la confección del mueble. Los defectos, tal como se describen en esta garantía incluyen toda imperfección que pueda impedir el uso del producto. Nuestra garantía se limita expresamente al reemplazo de las partes y componentes del mueble defectuosos por diez años a partir de la fecha de compra. BESTAR reemplazará cualquier pieza defectuosa. Esta garantía se aplica según las condiciones de uso normal. Nuestros productos no están diseñados para ser utilizados al aire libre. La garantía no cubre defectos provocados por ensamblaje o desensamblaje incorrectos, defectos ocurridos luego de la compra por la modificación del mueble, daños intencionales, accidentes, uso incorrecto, exposición a los agentes naturales ni costos derivados de la fabricación o ensamblaje. Bestar se reserva el derecho de solicitar una factura de compra para poder extender un reclamo de garantía. Bajo ninguna circunstancia BESTAR será responsable de los daños accidentales o consecuentes que pudieran resultar del uso incorrecto del producto. Esta garantía es intransferible y se aplica solamente a Canadá y los Estados Unidos.

PARTS / PIÈCES / PIEZAS



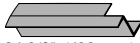

CODE / CÓDIGO	QTY / QTÉ / CANT.	CODE / CÓDIGO	QTY / QTÉ / CANT.	CODE / CÓDIGO	QTY / QTÉ / CANT.	CODE / CÓDIGO	QTY / QTÉ / CANT.
CA03A	2	34	1	49	1	74	1
CA05A	2	36	1	50	3	76	1
CA09A	2	37	1	52	1	80	1
CA13A	2	40	1	66	1	back panel / dos / panel trasero 11 7/8" x 38 1/4" (299 mm x 972 mm)	1
17	1	TC40D	1	67	1	bottoms / fonds / fondos 15 3/8" x 12 1/2" (391 mm x 316 mm)	2
18	1	42	1	70	1		
20	2	45	1	71	1		
30	1	46	1	72	1		
33	1	47	1	73	1		

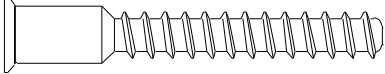

HARDWARES / QUINCAILLERIES / QUINCALLAS

CODE / CÓDIGO	QTY / QTÉ / CANT.	CODE / CÓDIGO	QTY / QTÉ / CANT.	CODE / CÓDIGO	QTY / QTÉ / CANT.	CODE / CÓDIGO	QTY / QTÉ / CANT.				
AC-786		1	CL-745		1	EX-766		1	TI-452		12
AM-182	 1/16" (2 mm)	4	CO-249	runners 406 mm (16") coulisseaux 406 mm correderas 406 mm	1	GO-796		8	TI-552		2
CA-77		4	CO-762	runners 400 mm (15 3/4") coulisseaux 400 mm correderas 400 mm	1	H-03		54	VC-204	 2" (50 mm)	2
CA-99		38	CO-843		1	H-36		52	VE-244	 3/8" (10 mm)	10
CA-100		2	EC-744		4	PA-844		10	VF-232	 7/8" (22 mm)	6
CA-101		4	EQ-143		2	PC-946	door / porte / puerta 12 3/4" x 57 7/16" (324 mm x 1459 mm)	1	VM-601	 3/4" (20 mm)	4
CA-103		4	EQ-314		2	PF-108		2	VR-207	 1/2" (13 mm)	10
CH-838		3	EX-681	 11 7/8" (302 mm)	2	PO-572		3	VR-210	 5/8" (16 mm)	12
CL-140		-	EX-702	 16 1/8" (411 mm)	2	RU-420		2	VR-212	 1" (25 mm)	21

REAL SIZE / GRANDEUR RÉELLE / TAMAÑO REAL

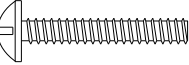
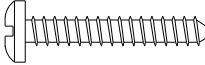
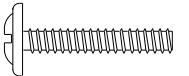
CODE / CÓDIGO	QTY / QTÉ / CANT.	CODE / CÓDIGO	QTY / QTÉ / CANT.		
VC-204	 2" (50 mm)	2	VR-207	 1/2" (13 mm)	10
VE-244	 3/8" (10 mm)	10	VR-210	 5/8" (16 mm)	12
VF-232	 7/8" (22 mm)	6	VR-212	 1" (25 mm)	21
VM-601	 3/4" (20 mm)	4			



two people are required to assemble and move this model.

deux personnes sont requises pour assembler et déplacer ce modèle.

se necesitan dos personas para ensamblar y desplazar este mueble.

the use of electric tools must be made with vigilance.

l'utilisation d'outils électriques doit être faite avec vigilance.

las herramientas eléctricas deben utilizarse con sumo cuidado.

tools required

outils requis
herramientas necesarias

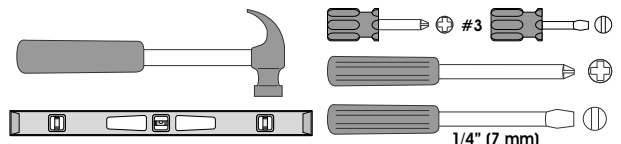

▶ IMPORTANT NOTICE / NOTE IMPORTANTE / NOTA IMPORTANTE

Duly complete the self-adhesive sticker. / Assurez-vous de bien remplir l'autocollant. / Asegúrese de completar correctamente la etiqueta.

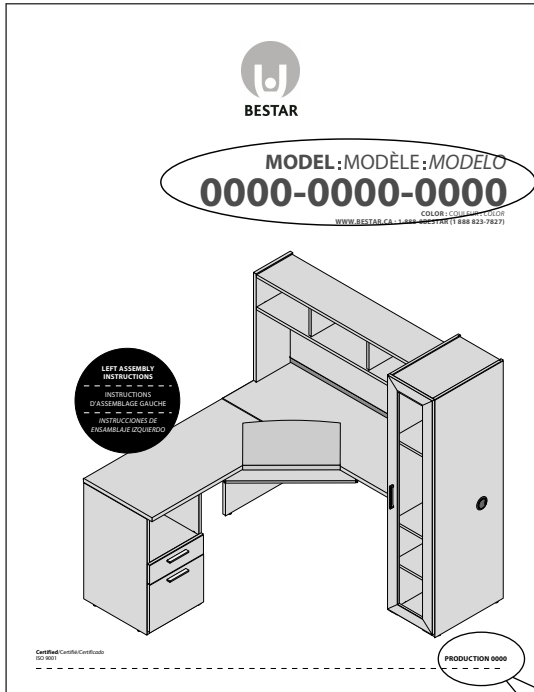

PRODUCTION 0000
.....

BESTAR

To better serve you!
Pour mieux vous servir!

Model / Modèle: _____

Production Number
Numéro de production: _____

Customer Service
Service à la clientèle **1-888-823-7827**

Important/Importante

Please retain the self-adhesive sticker which you will find at step 19 of the instruction manual.

Conservez l'autocollant qui sera collé seulement à l'étape 19 du feuillet d'instructions.

Conserve la etiqueta que será pegada sólo en la etapa 19 de la hoja de instrucciones.

▶ IMPORTANT NOTICE / NOTE IMPORTANTE / NOTA IMPORTANTE

Main hardware system / Système de quincaillerie principal / Sistema principal de quincalla

1
H-36

2
H-03

arrow / flèche / flecha

Insert the cam with the arrow pointing towards the hole in the edge.
Insérez la rondelle en pointant la flèche vers le trou de la bordure.
Inserte la arandela apuntando la flecha hacia el orificio cercano el borde.

If needed / En cas de nécessité / En caso de necesidad

How to remove a misplaced assembly bolt (H-36).
Comment retirer un boulon (H-36) mal situé.
Cómo retirar un perno (H-36) mal ubicado.

A

turn / tournez / haga girar

B

pull out / retirez / retire

SERVICE/SERVICIO: 1-888 8BESTAR (1-888 823-7827)

1 **HARDWARE INSTALLATION / INSTALLATION DES QUINCAILLERIES / INSTALACIÓN DE LAS QUINCALLAS**

STORAGE UNIT / UNITÉ DE RANGEMENT / UNIDAD DE ALMACENAMIENTO

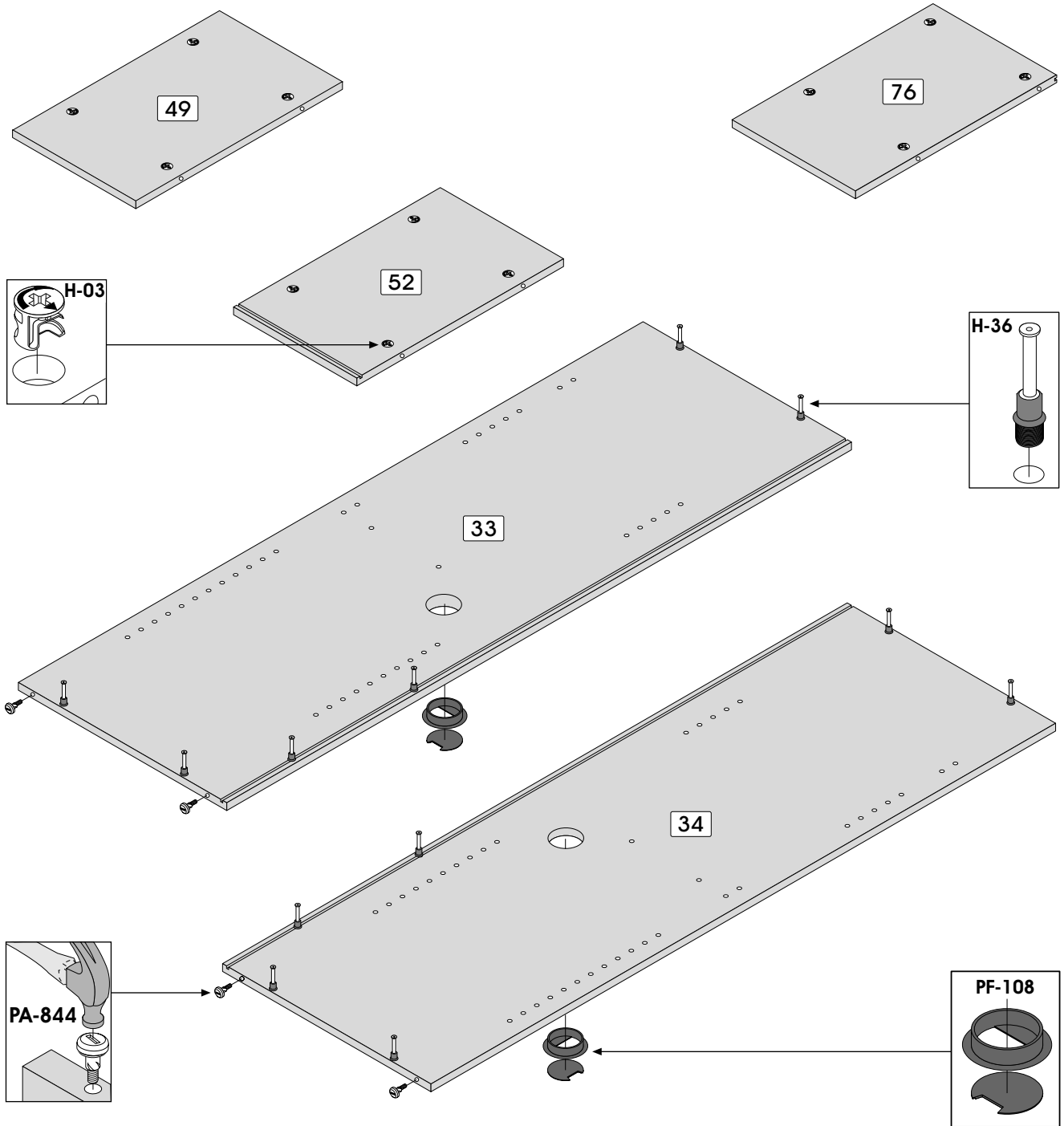

1

Code / Código	H-03	H-36	PA-844	PF-108
Qty / Qté / Cant.	x 12	x 12	x 4	x 2

SERVICE/SERVICIO: 1-888 8BESTAR (1-888 823-7827)

IMPORTANT NOTICE / NOTE IMPORTANTE / NOTA IMPORTANTE

▶ Main hardware system / Système de quincaillerie principal / Sistema principal de quincalla

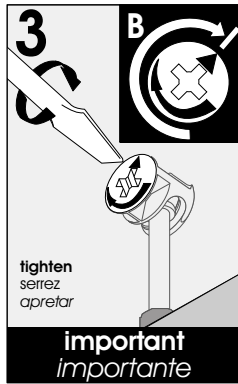
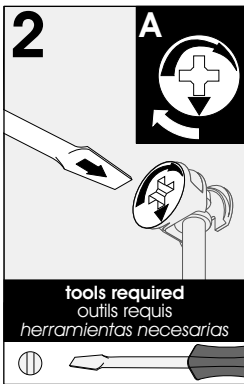
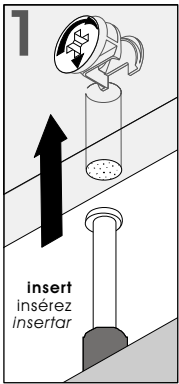

Make sure to properly tighten each cam to ensure furniture solidity. Otherwise, parts could be damaged or the user could be injured.

Assurez-vous de bien resserrer chaque rondelle pour assurer la solidité du meuble. Dans le cas contraire, des pièces pourraient être endommagées ou l'utilisateur pourrait se blesser.

Asegúrese de apretar bien cada arandela para garantizar la solidez del mueble. De lo contrario, podría provocarse daño a las piezas o las personas.

2 ASSEMBLY / ASSEMBLAGE / ENSAMBLAJE

STORAGE UNIT / UNITÉ DE RANGEMENT / UNIDAD DE ALMACENAMIENTO

Assemble on the back edge

Assemblez sur la bordure arrière

Realice el ensamblaje sobre el borde trasero

Assembling sequence

Séquence d'assemblage

Secuencia de ensamblaje

Parts / Pièces / Piezas:

33 49 76 52 back panel / dos / panel trasero 34

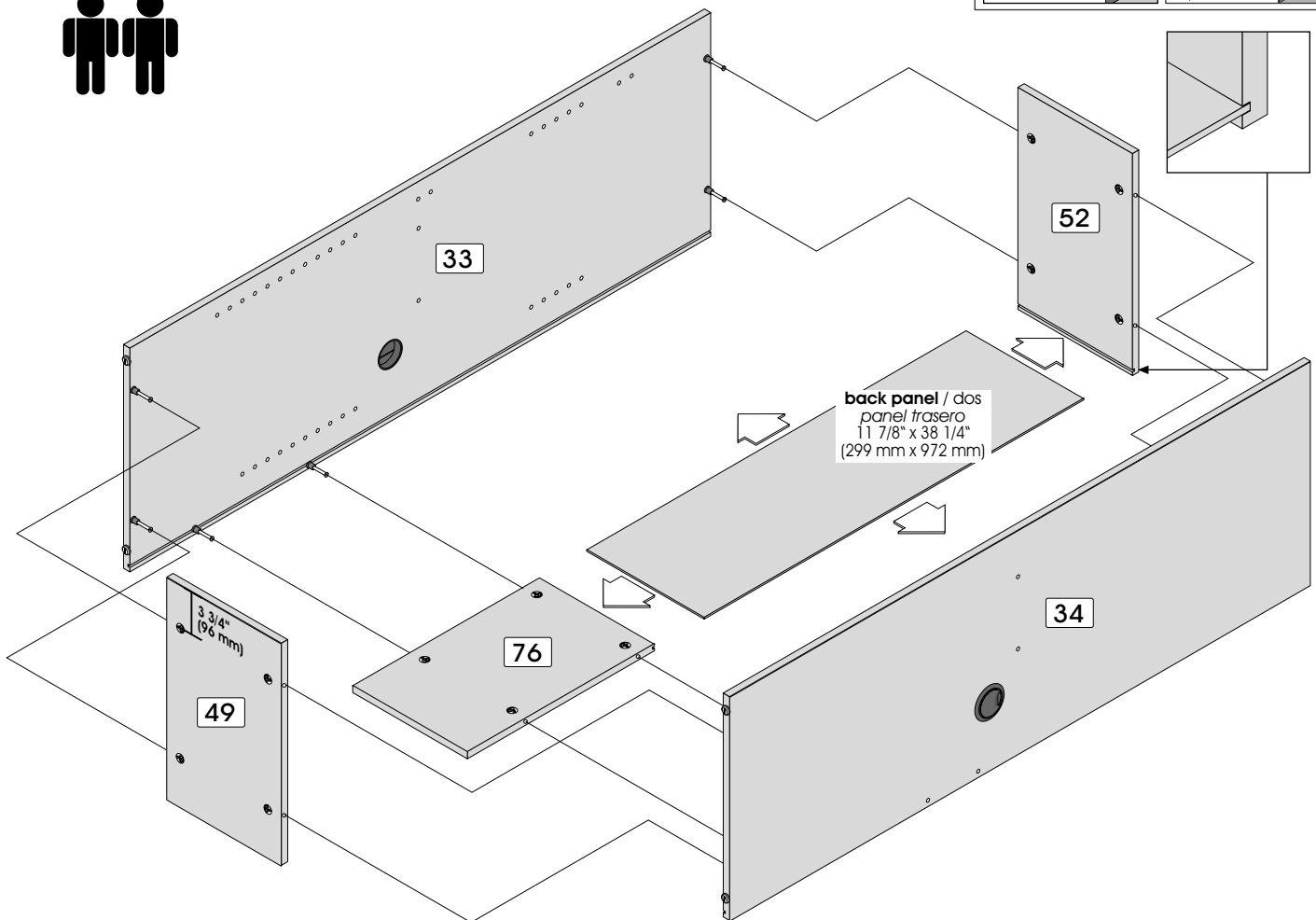
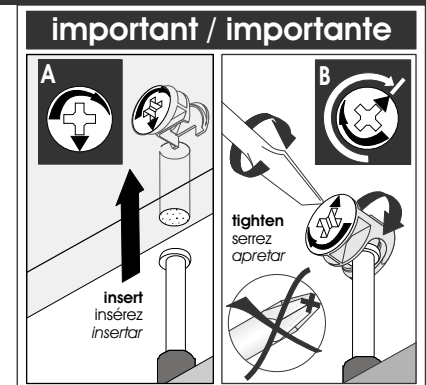

SERVICE/SERVICIO: 1-888 8BESTAR (1-888 823-7827)

3 HARDWARE INSTALLATION / INSTALLATION DES QUINCAILLERIES / INSTALACIÓN DE LAS QUINCALLAS

DESK AND HUTCH / BUREAU ET ÉTAGÈRE / ESCRITORIO Y ESTANTERÍA

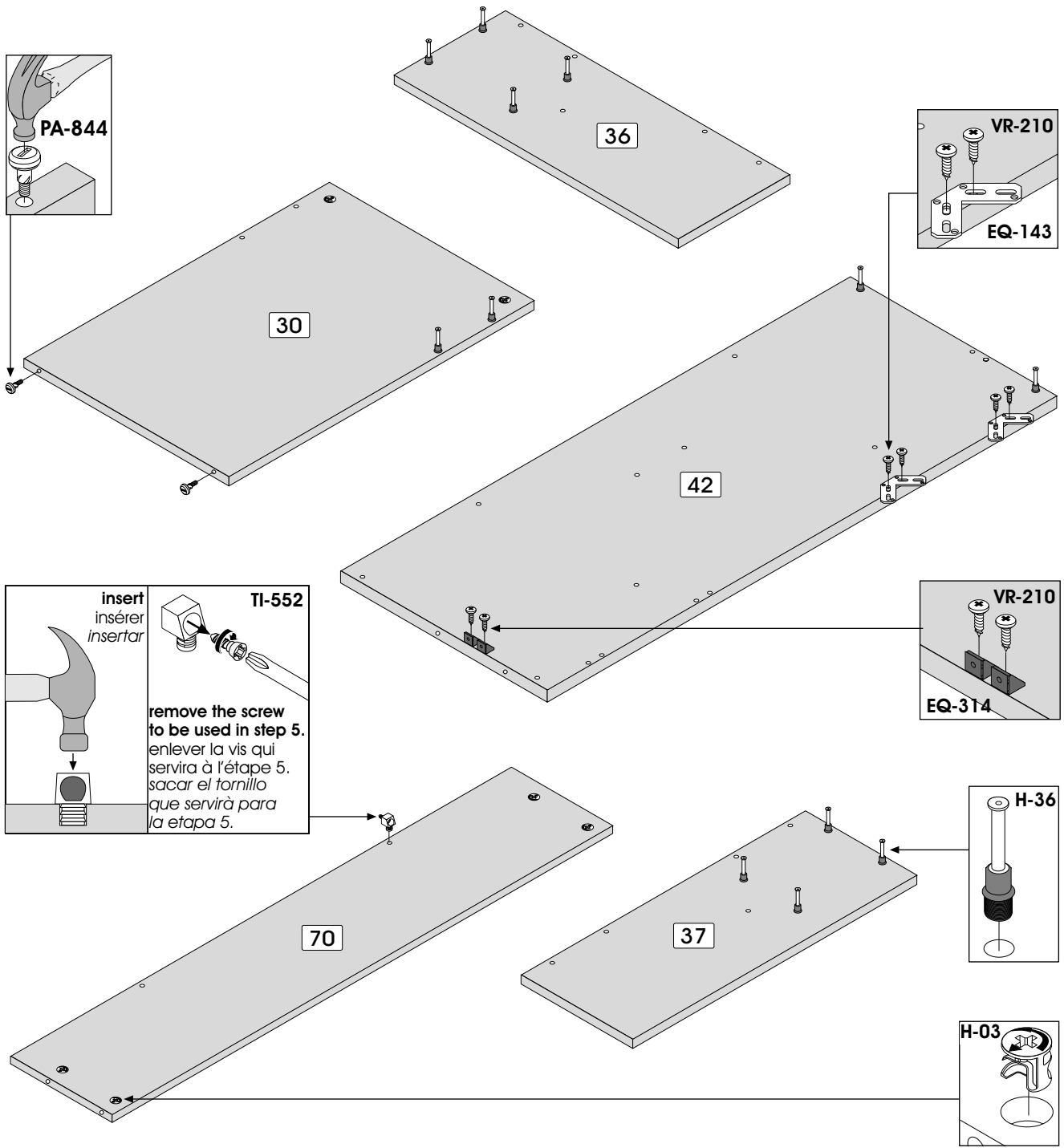

insert
insérer
insertar

TI-552

remove the screw
to be used in step 5.
enlever la vis
qui servira à l'étape 5.
sacar el tornillo
que servirá para
la etapa 5.

Code / Código	H-03	H-36	PA-844	EQ-143	VR-210 5/8" (16 mm)	TI-552	EQ-314
Qty / Qté / Cant.	x 6	x 12	x 2	x 2	x 6	x 1	x 2

SERVICE/SERVICIO: 1-888 8BESTAR (1-888 823-7827)

4 HARDWARE INSTALLATION / INSTALLATION DES QUINCAILLERIES / INSTALACIÓN DE LAS QUINCALLAS

HUTCH / ÉTAGÈRE / ESTANTERÍA

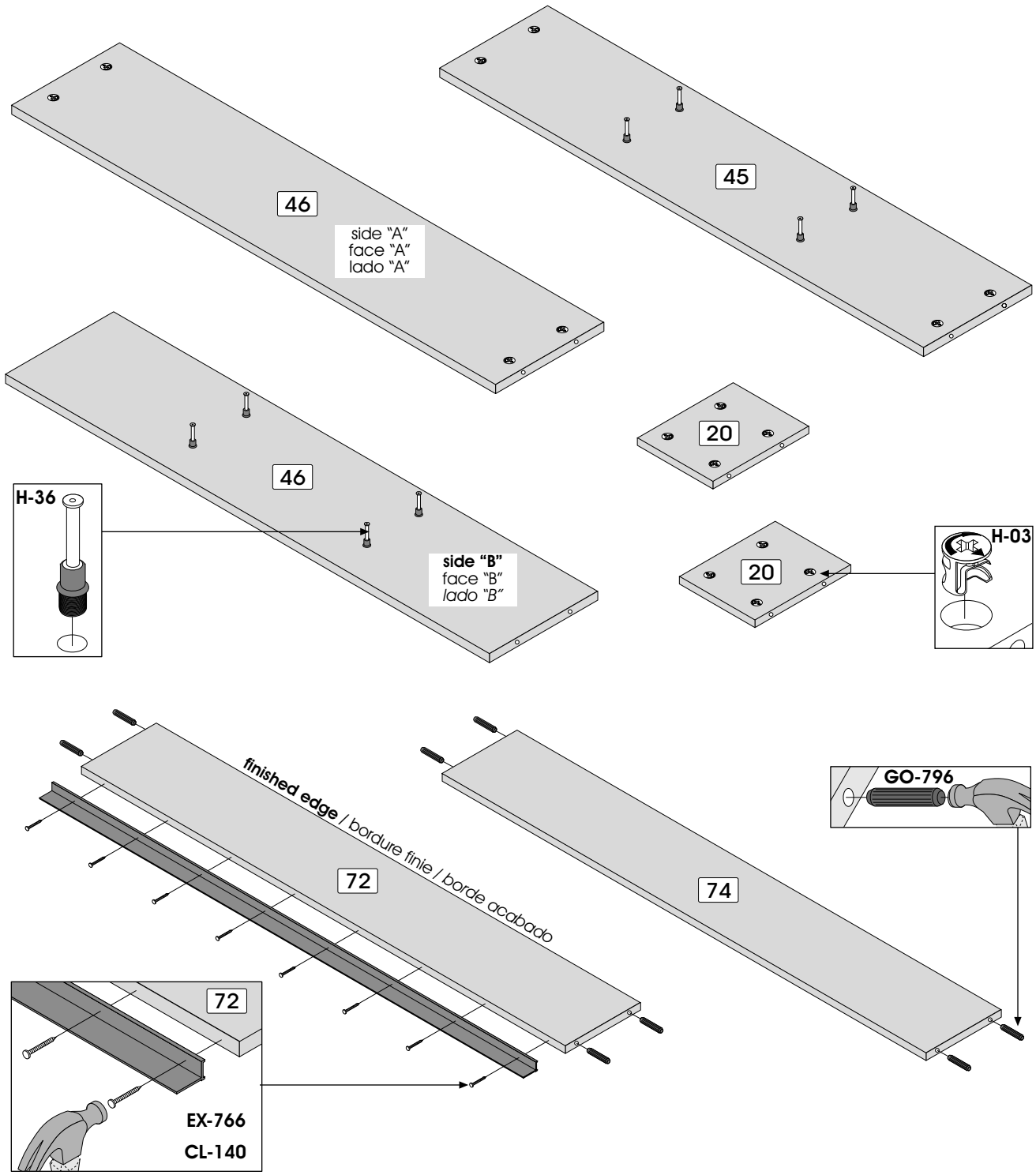

4

Code / Código	H-03	H-36	EX-766	CL-140	green / vert / verde
Qty / Qté / Cant.	x 16	x 8	x 1	-	x 8

SERVICE/SERVICIO: 1-888 8BESTAR (1-888 823-7827)

Assemble upside down

Assemblez en position renversée

Realice el ensamblaje en posición invertida

Assembling sequence

Séquence d'assemblage

Secuencia de ensamblaje

Parts / Pièces / Piezas:

30 70 + 42

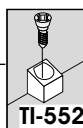
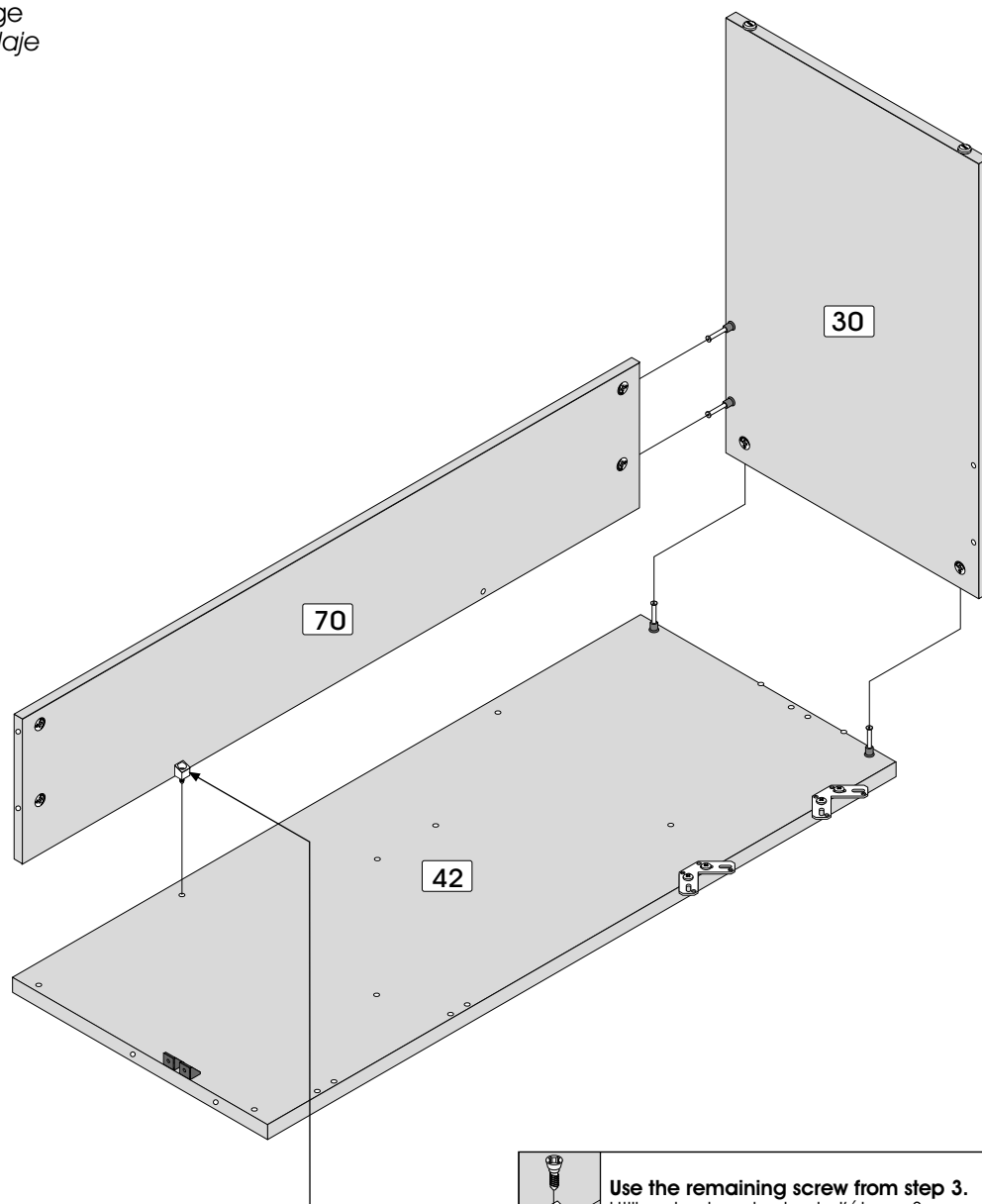
**Use the remaining screw from step 3.**

Utilisez la vis restante de l'étape 3.

Utilizar el tornillo restante de la etapa 3.

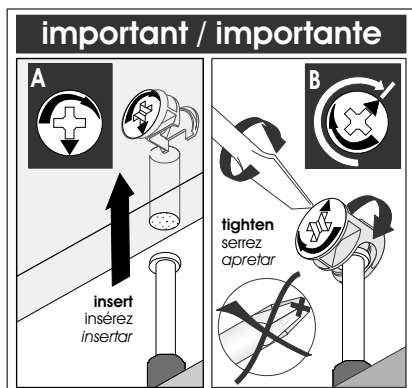

6

ASSEMBLY / ASSEMBLAGE / ENSAMBLAJE

DESK / BUREAU / ESCRITORIO

Assemble in an upright position

Assemblez en position debout

Realice el ensamblaje en posición vertical

Assembling sequence

Séquence d'assemblage

Secuencia de ensamblaje

Parts / Pièces / Piezas:

33 + **70** **42** + VC-204 + VR-210

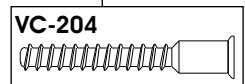
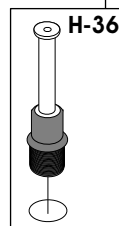
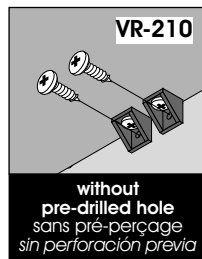
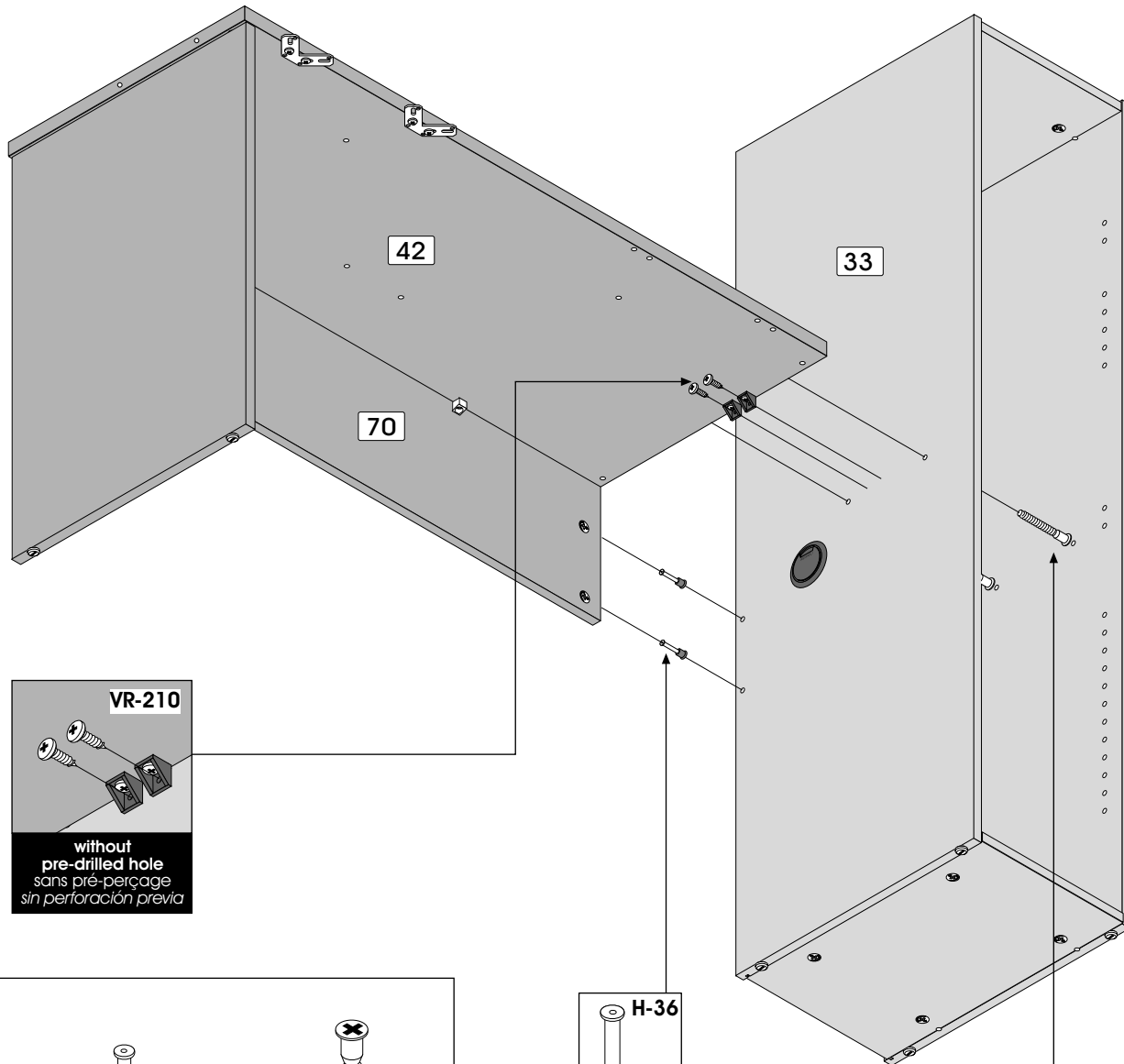
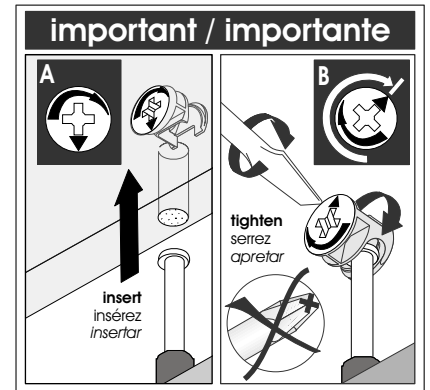

6

Code / Código

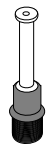

x 2



VR-210

x 2

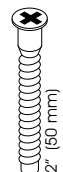

VC-204

x 2

Qty / Qté / Cant.

SERVICE/SERVICIO: 1-888 8BESTAR (1-888 823-7827)

Assemble on the back edge

Assemblez sur la bordure arrière

Realice el ensamblaje sobre el borde trasero

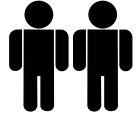
**Assembling sequence**

Séquence d'assemblage

Secuencia de ensamblaje

Parts / Pièces / Piezas:

74	45	20	20	46	36	72	37
----	----	----	----	----	----	----	----

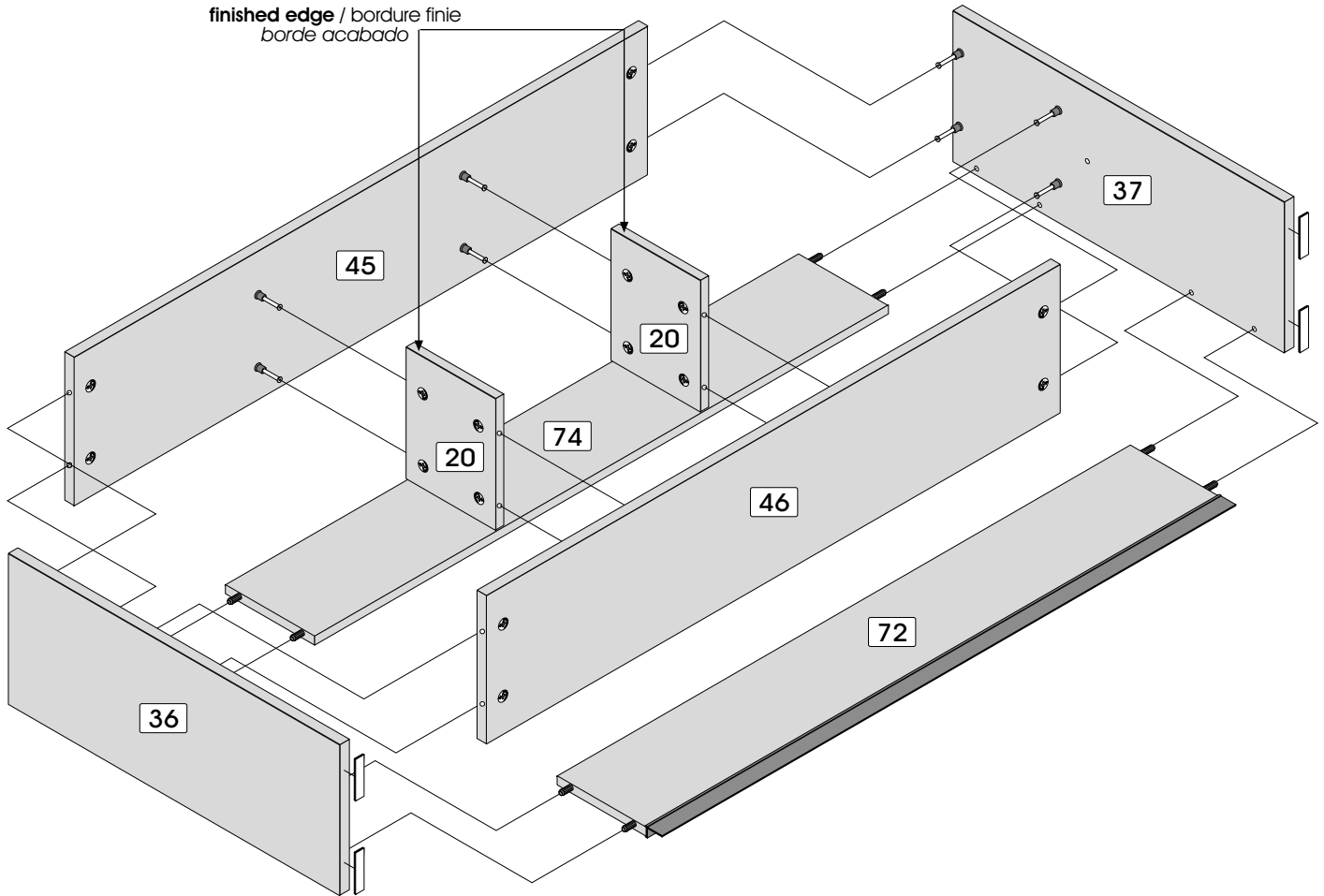

7



Code / Código RU-420

Qty / Qté / Cant. x 2

Important/Importante

RU-420

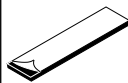
**Remove paper on one side only of RU-420. (use only 2 self-adhesive sticker)**Retirez le papier sur seulement une des faces du RU-420. (utiliser seulement 2 autocollants)
Retire el papel de sólo uno de los costados del RU-420. (utilizar solamente 2 pegatinas)**important / importante**insert
insérez
insertartighten
serrez
apretar

Important/Importante**RU-420**

Remove paper from RU-420.
Retirez le papier du RU-420.
Retire el papel del RU-420.

A **Depth alignment: Align the back of the hutch with the back of the desk.**

Alignement en profondeur : Aligner l'arrière de la huche avec l'arrière du bureau.

Alineamiento en profundidad : Alinear la parte posterior de la estantería con la parte posterior del escritorio.

B **Width alignment : Lean the hutch on part 34.**

Alignement en largeur : Appuyer l'étagère sur la pièce 34.

Alineamiento ancho : Apoyar la estantería sobre la pieza 34.

Assemble in an upright position

Assemblez en position debout

Realice el ensamblaje en posición vertical

Assembling sequence

Séquence d'assemblage

Secuencia de ensamblaje

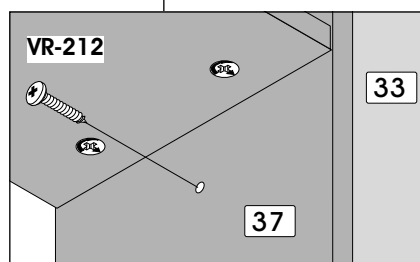
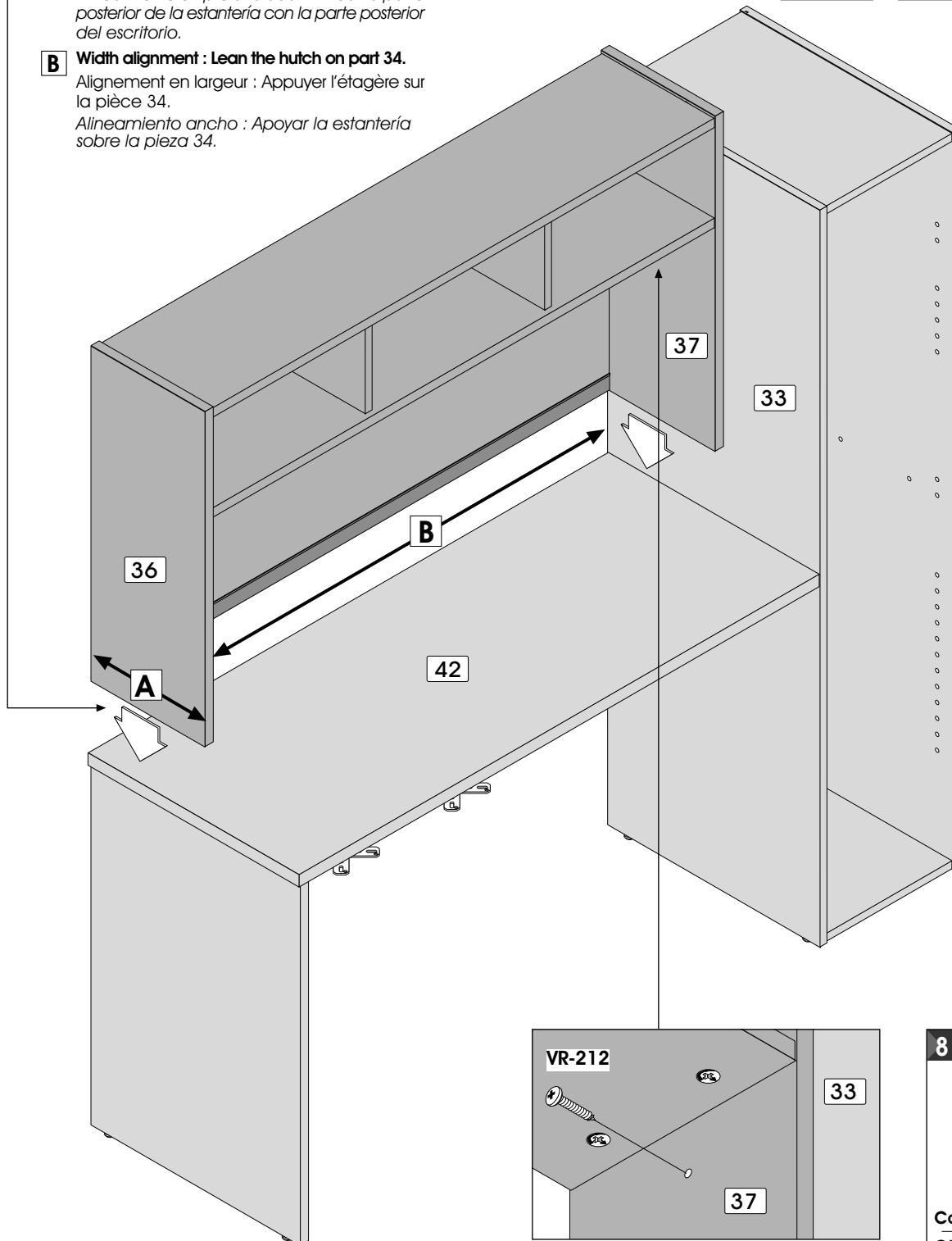
Parts / Pièces / Piezas:**42 33 + 36 37 + VR-212****8**

Code / Código VR-212
Qty / Qté / Cant. x 1



SERVICE/SERVICIO: 1-888 8BESTAR (1-888 823-7827)

9 HARDWARE INSTALLATION / INSTALLATION DES QUINCAILLERIES / INSTALACIÓN DE LAS QUINCALLAS

DESK / BUREAU / ESCRITORIO

insert
insérer
insertar

remove the screw to be used in page 16 (L-Shaped) or page 19 (U-Shaped).
enlever la vis qui servira à la page 16 (Configuration en L) ou à la page 19 (Configuration en U).
sacar el tornillo que servirá a la página 16 (Configuración en L) o a la página 19 (Configuración en U).

TI-452

Important
Importante

VE-244
CO-762

Make sure to use the largest holes in runner (CO-762), as indicated below.
Assurez-vous d'utiliser les plus gros trous du coulisseau (CO-762), tel qu'indiqué ci-dessous.
Utilice los agujeros más grandes de la guía (CO-762), como se indica a continuación.

PA-844

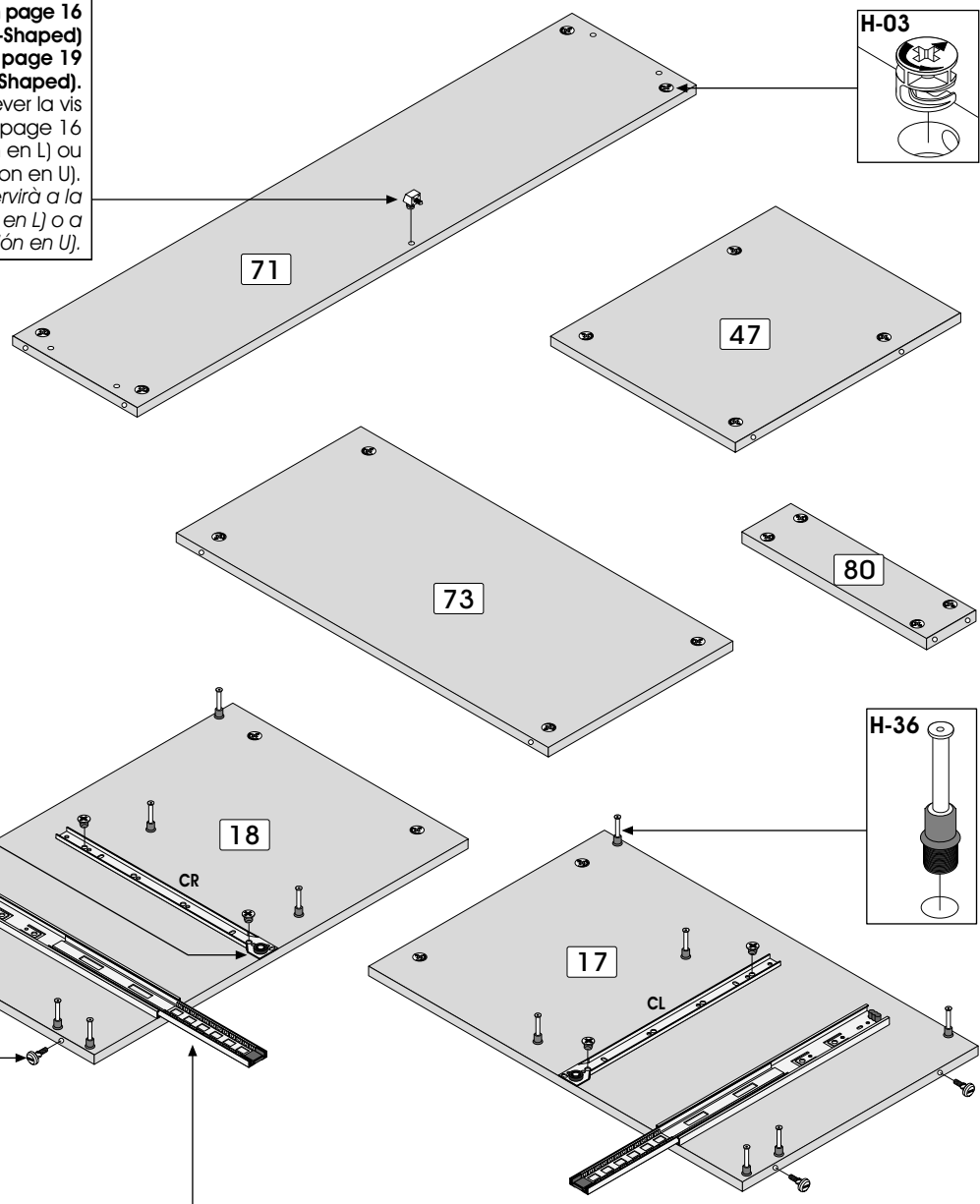

H-03

H-36

CO-249

Use these holes / Utilisez ces trous / Utilice estos orificios

VE-244

Push plastic lever and slide out piece to be used for parts CA09A in step 13
Soulever pour dégager et séparer la section qui servira pour les pièces CA09A à l'étape 13
Levantarlo para soltar y separar la sección que servirá para las piezas CA09A a la etapa 13

9							
Code / Código	CO-249	CO-762	H-03	H-36	PA-844	VE-244	TI-552
Qty / Qté / Cant.	x 1	x 1	x 20	x 12	x 4	x 10	x 1

SERVICE/SERVICIO: 1-888 8BESTAR (1-888 823-7827)

Important/Importante

2 possibilities for left assembly / 2 possibilités pour l'assemblage gauche / 2 posibilidades para el ensamblaje izquierdo

For L-Shaped configuration, please refer to pages 16 to 17 and 20 to 28.

Pour la configuration en L, référez-vous aux pages 16 à 17 et 20 à 28.

Para la configuración en L, vea las páginas 16 a 17 y 20 a 28.

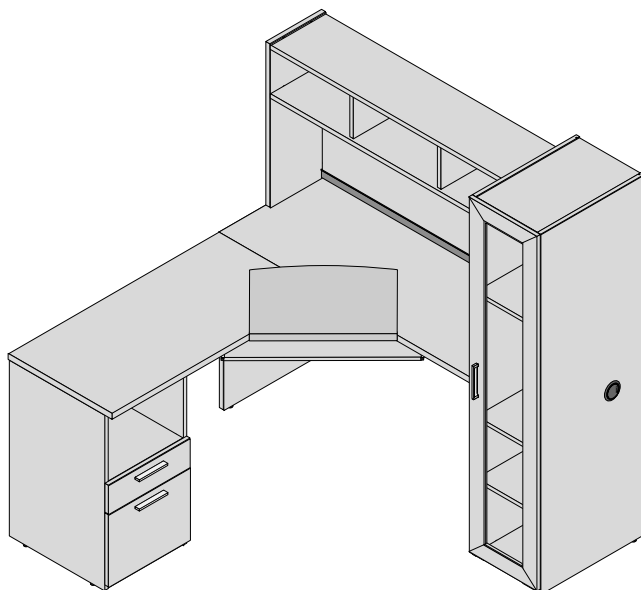

L-Shaped
Configuration en L
Configuración en L

For U-Shaped configuration, please refer to pages 18 to 28.

Pour la configuration en U, référez-vous aux pages 18 à 28.

Para la configuración en U, vea las páginas 18 a 28.

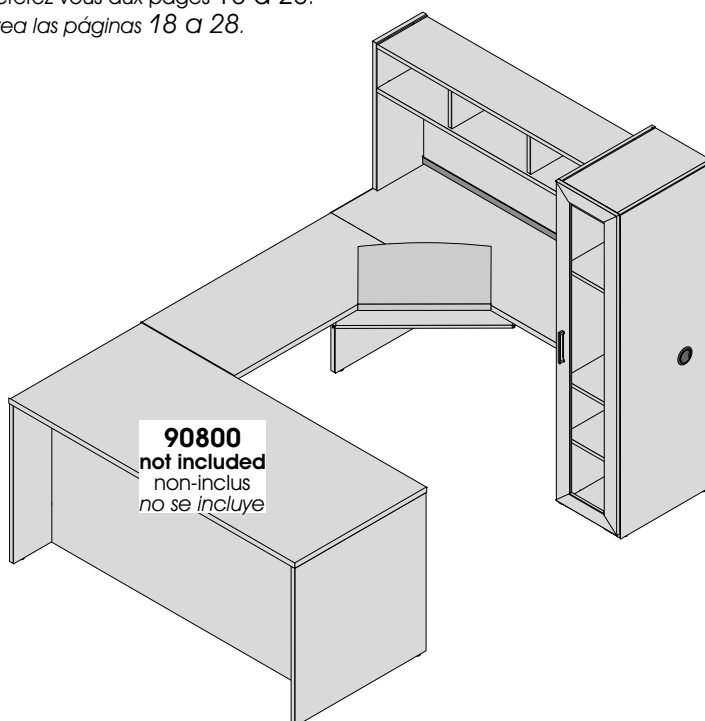

90800
not included
non-inclus
no se incluye

U-Shaped
Configuration en U
Configuración en U

DESK / BUREAU / ESCRITORIO

Assemble upside down

Assemblez en position renversée
Realice el ensamblaje en posición invertida

Assembling sequence

Séquence d'assemblage
Secuencia de ensamblaje

Parts / Pièces / Piezas:

18 73 47 80 17 + H-36 40 71

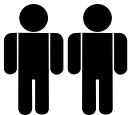

L-Shaped
Configuration en L
Configuración en L

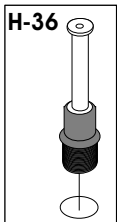
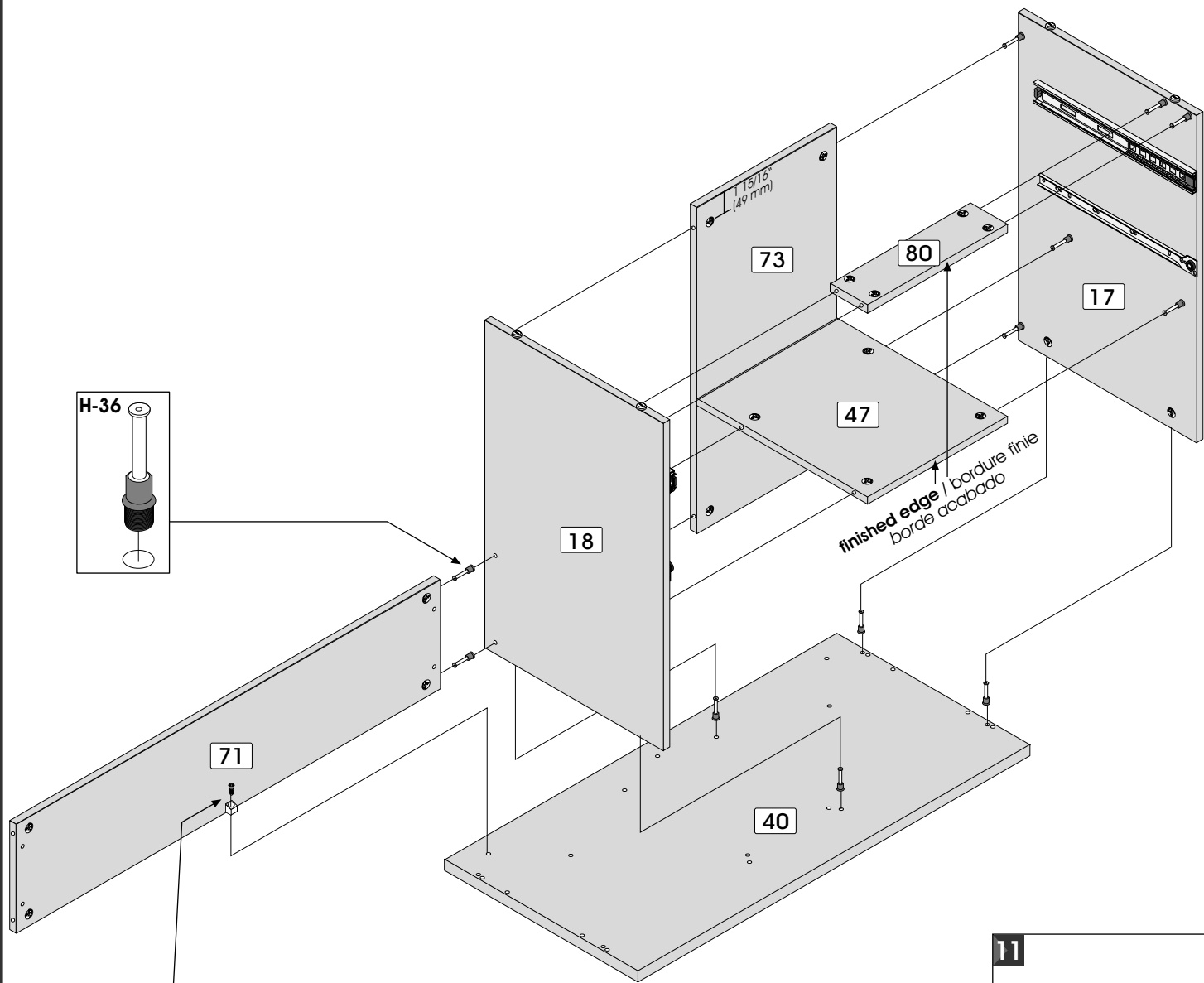
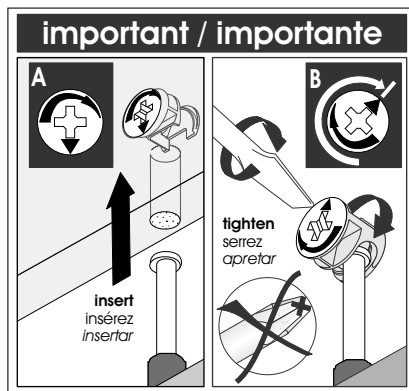

Use the remaining screw from step 9.
Utilisez la vis restante de l'étape 9.
Utilizar el tornillo restante de la etapa 9.

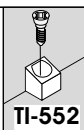

11



Code / Código H-36
Qty / Qté / Cant. x 6

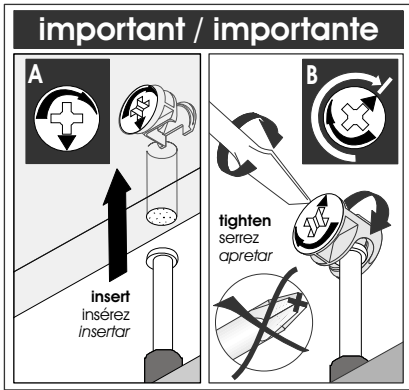

L-Shaped
 Configuration en L
 Configuración en L



Assemble in an upright position
 Assemblez en position debout
 Realice el ensamblaje en posición vertical

Assembling sequence
 Séquence d'assemblage
 Secuencia de ensamblaje

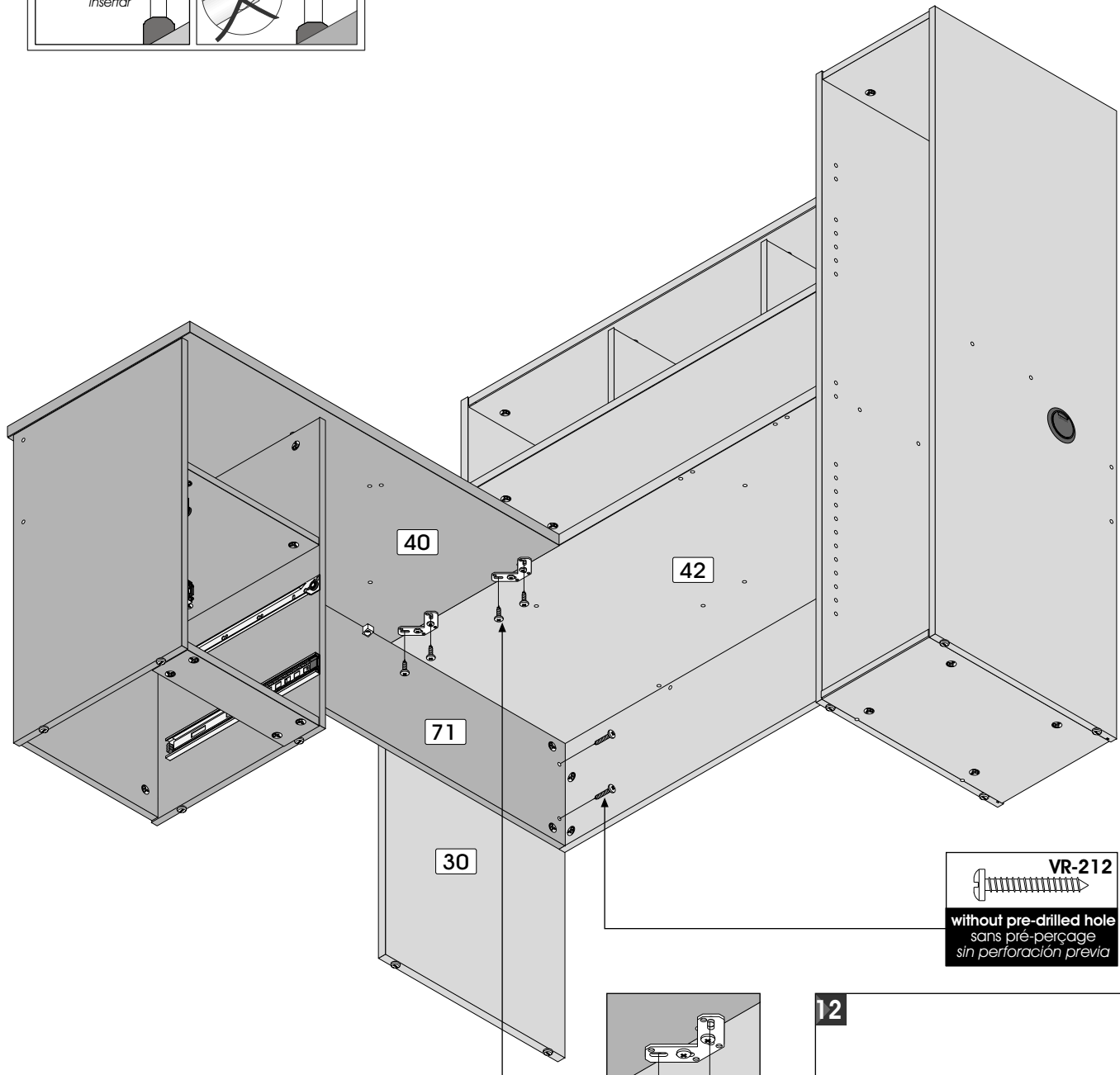

Parts / Pièces / Piezas:
42 30 + 40 71

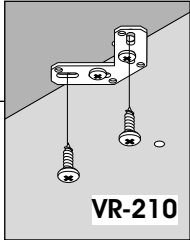

VR-212
 without pre-drilled hole
 sans pré-perçage
 sin perforación previa



Go to page 20 to complete the assembly.
 Aller à la page 20 pour compléter l'assemblage.
 Ir a la página 20 para completar el ensamblaje.

12		
		
	5/8" (16 mm)	1" (25 mm)
Code / Código	VR-210	VR-212
Qty / Qte / Cant.	x 4	x 2

11 ASSEMBLY / ASSEMBLAGE / ENSAMBLAJE

DESK / BUREAU / ESCRITORIO

Assemble upside down

Assemblez en position renversée

Realice el ensamblaje en posición invertida



U-Shaped

Configuration en U

Configuración en U

Assembling sequence

Séquence d'assemblage

Secuencia de ensamblaje

Parts / Pièces / Piezas:

18 73 47 80 17 + **H-36** + **90800** + **EQ-143**

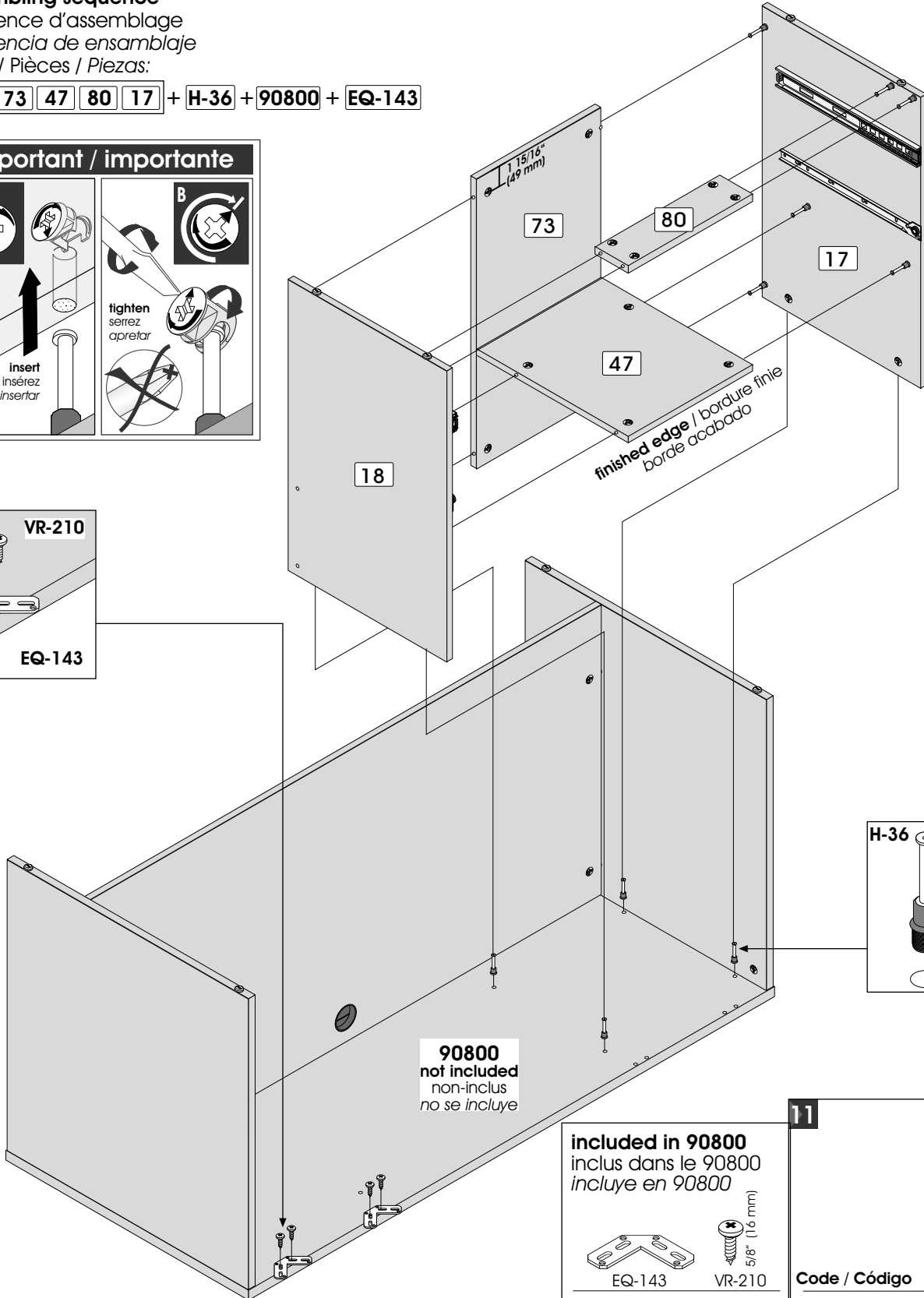
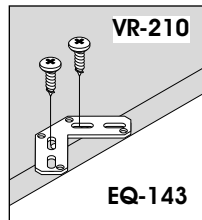
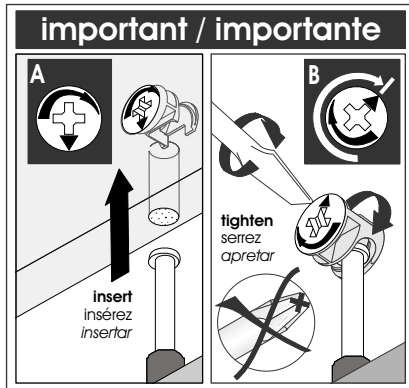

included in 90800
 inclus dans le 90800
 incluye en 90800

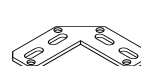

EQ-143

x 2



VR-210

x 4

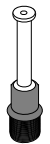

H-36

x 4

Code / Código

Qty / Qté / Cant.

SERVICE/SERVICIO: 1-888 8BESTAR (1-888 823-7827)

12 ASSEMBLY / ASSEMBLAGE / ENSAMBLAJE

DESK / BUREAU / ESCRITORIO

Assemble in an upright position

Assemblez en position debout

Realice el ensamblaje en posición vertical



U-Shaped

Configuration en U

Configuración en U

Assembling sequence

Séquence d'assemblage

Secuencia de ensamblaje

Parts / Pièces / Piezas:

30 42 + **90800** + **40 71**

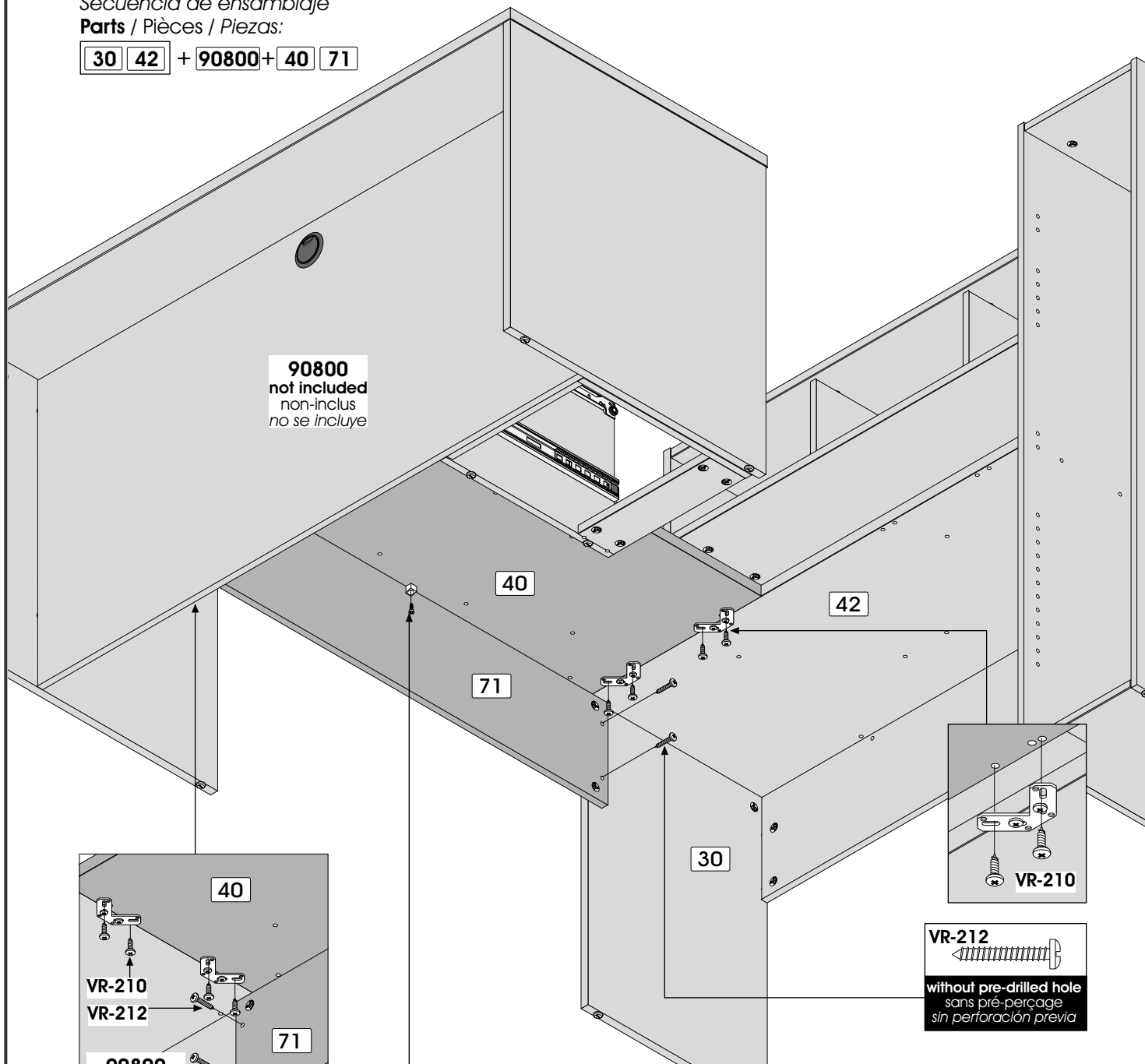

90800
not included
non-inclus
no se incluye

40

42

71

30

VR-210

VR-212

without pre-drilled hole
sans pré-perçage
sin perforación previa

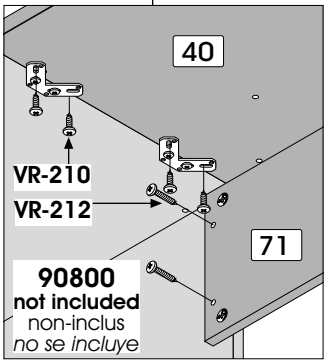

90800
not included
non-inclus
no se incluye

Use the remaining screw from step 9.
Utilisez la vis restante de l'étape 9.
Utilizar el tornillo restante de la etapa 9.

TI-552



included in 90800
inclus dans le 90800
incluye en 90800



VR-210

x 4



VR-212

x 2

12



VR-210

x 4



VR-212

x 2

Code / Código

Qty / Qté / Cant.

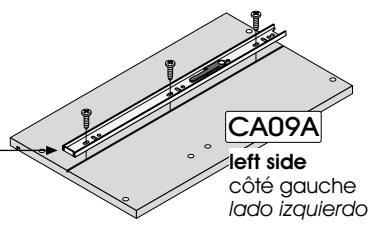
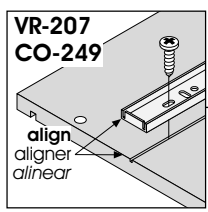
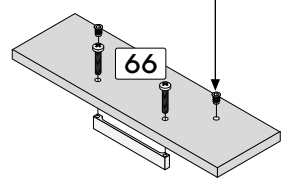
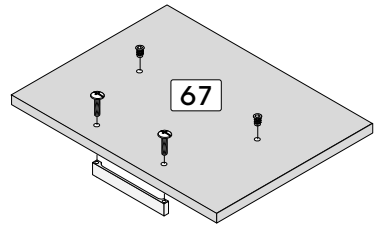
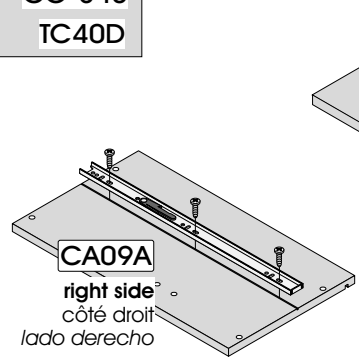
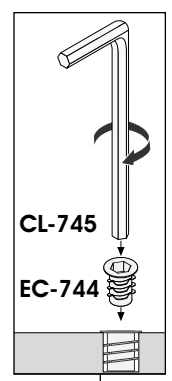
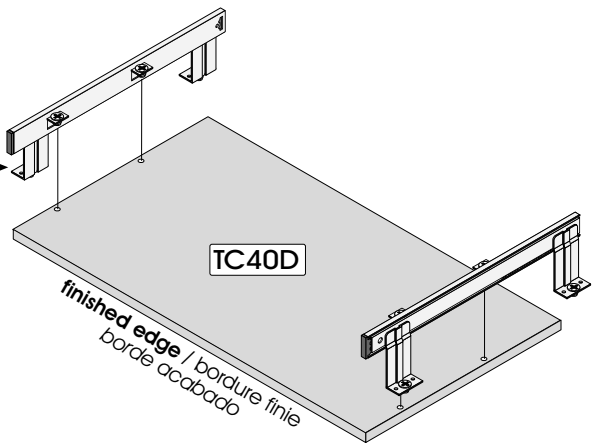
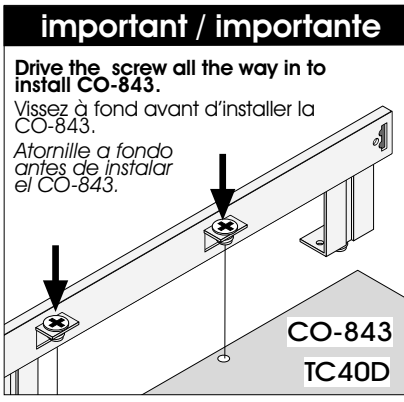
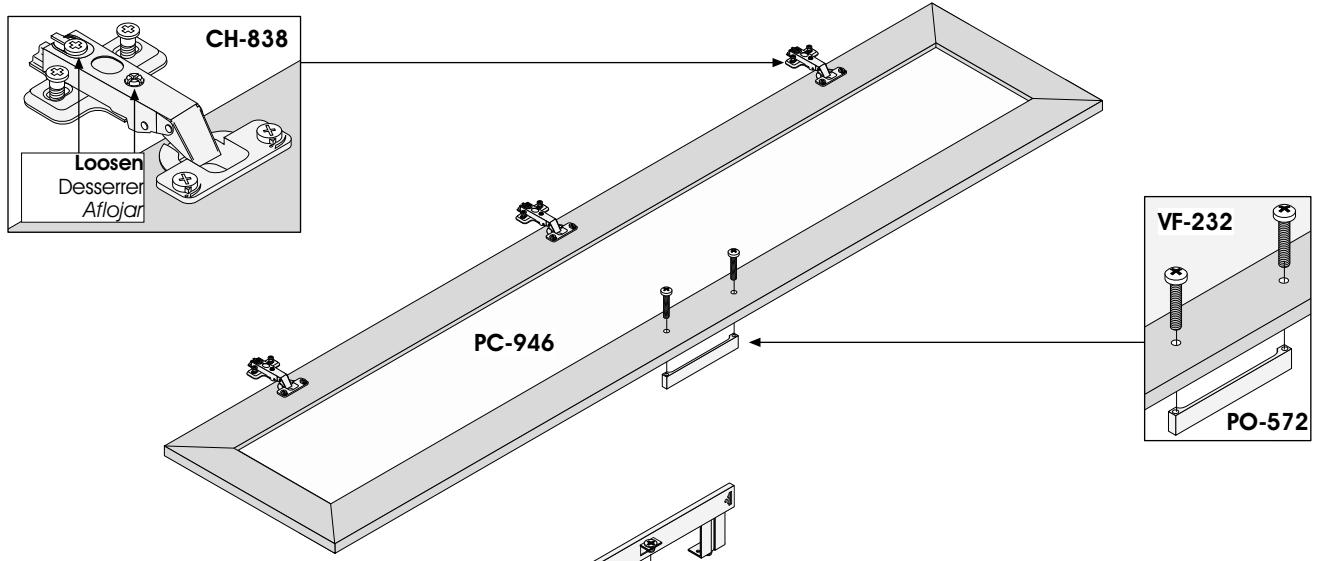

Code / Código CO-843	screws / vis / tornillos CO-249	EC-744	CH-838	PO-572	VR-207 1/2" (13 mm)	VF-232 7/8" (22 mm)	door / porte / puerta 12 3/4" x 57 7/16" (324 mm x 1459 mm)
Qty / Qté / Cant. x 1	x 1	x 4	x 3	x 3	x 6	x 6	x 1

14 ASSEMBLY / ASSEMBLAGE / ENSAMBLAJE

Drawer / Tiroir / Cajón

Assembling sequence
 Séquence d'assemblage
 Secuencia de ensamble
Parts / Pièces / Piezas:

CA05A CA03A CA03A + **bottom / fond / fondo** + **CA05A 66**

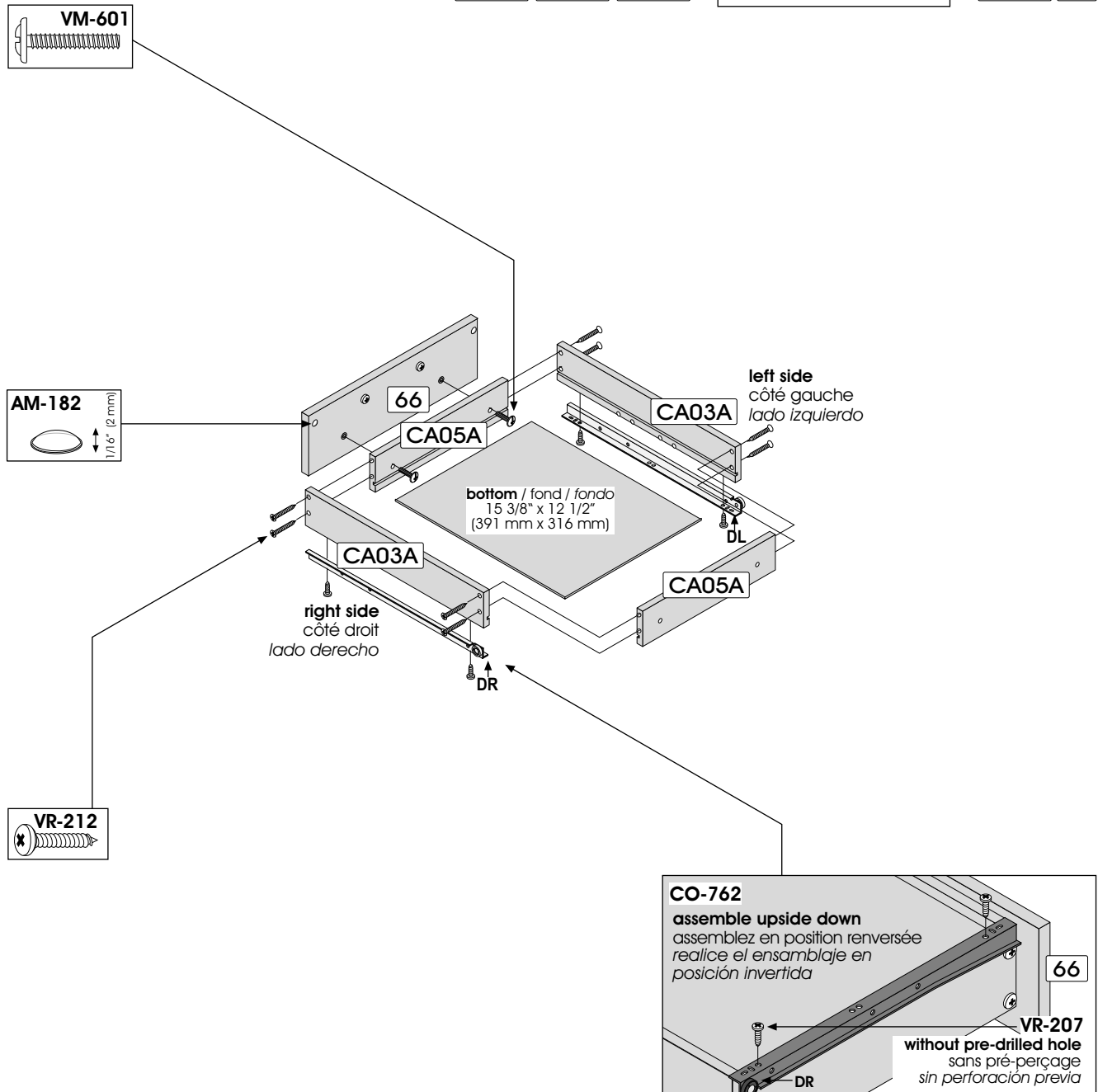

14

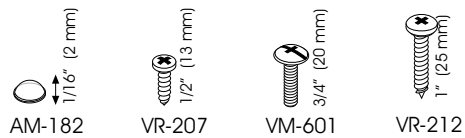
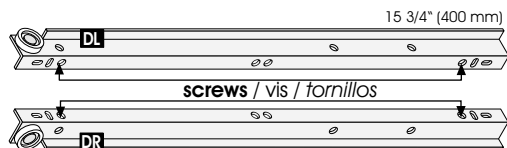

Code / Código	CO-762	AM-182	VR-207	VM-601	VR-212
Qty / Qté / Cant.	x 1	x 2	x 4	x 2	x 8

SERVICE/SERVICIO: 1-888 8BESTAR (1-888 823-7827)

15 ASSEMBLY / ASSEMBLAGE / ENSAMBLAJE

Drawer / Tiroir / Cajón

Assembling sequence

Séquence d'assemblage

Secuencia de ensamblaje

Parts / Pièces / Piezas:

CA13A EX-681 + **CA09A EX-702** + **CA09A EX-702** +
bottom / fond / fondo + **CA13A EX-681** + **67**

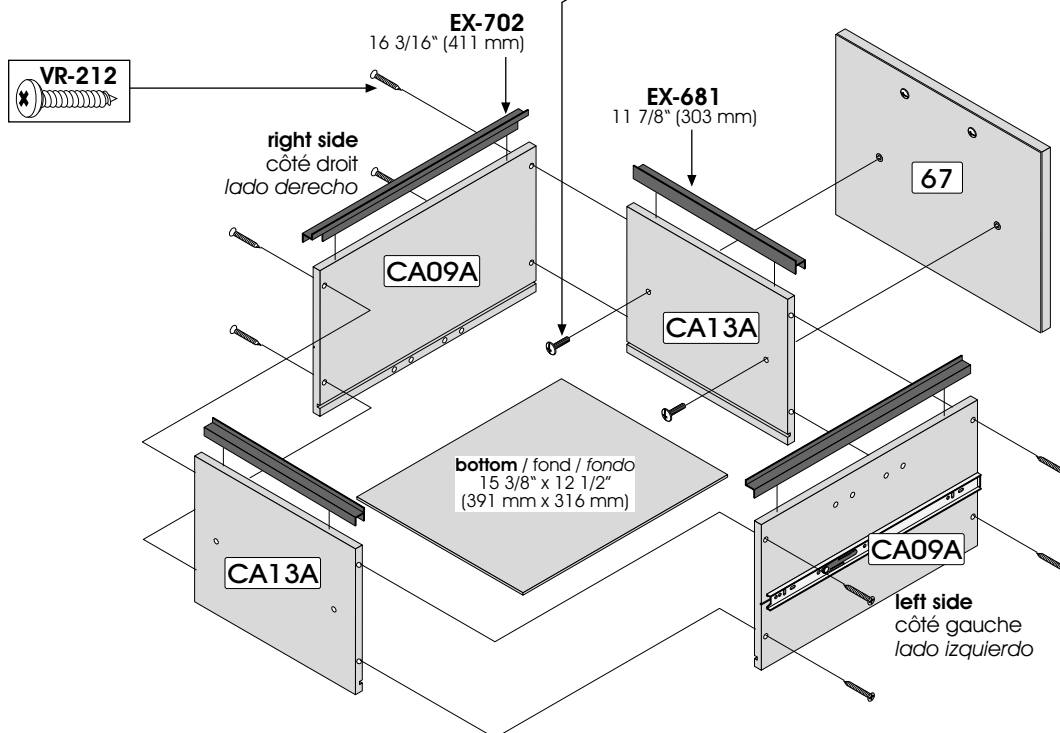
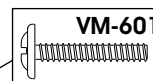

15

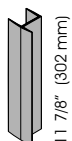

EX-681

x 2

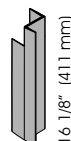

EX-702

x 2



VM-601

x 2



VR-212

x 8

Code / Código

Qty / Qté / Cant.

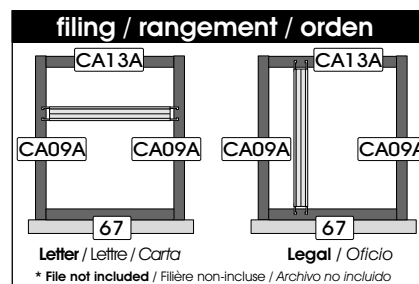

* File not included / Fichier non-inclus / Archivo no incluido

SERVICE/SERVICIO: 1-888 8BESTAR (1-888 823-7827)

Assembling sequence

Séquence d'assemblage

Secuencia de ensamblaje

Parts / Pièces / Piezas:

42 **40** + **AC-786** + **TC40D**

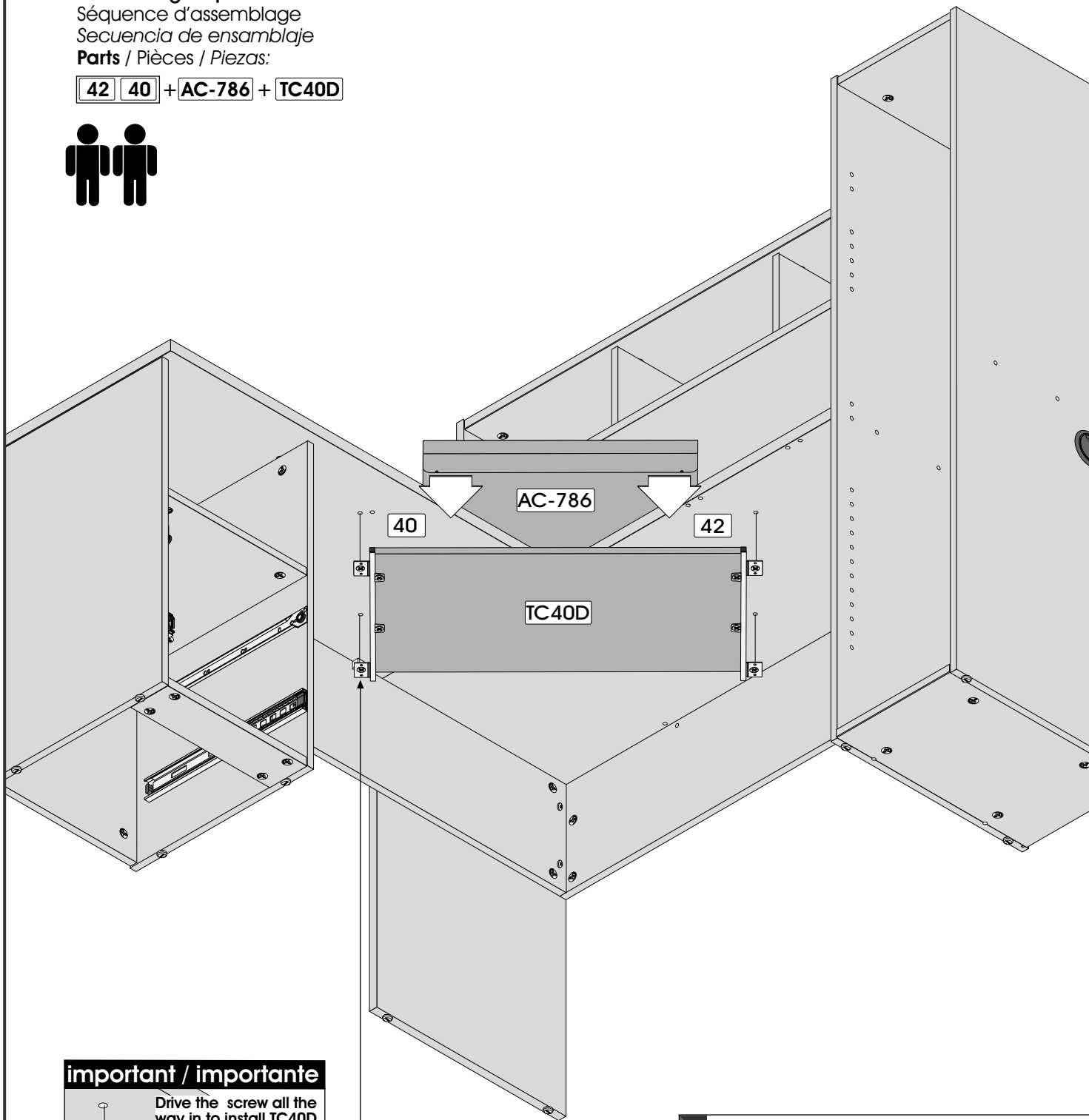

important / importante

Drive the screw all the way in to install TC40D

Vissez à fond avant d'installer la TC40D

Atornille a fondo antes de instalar el TC40D

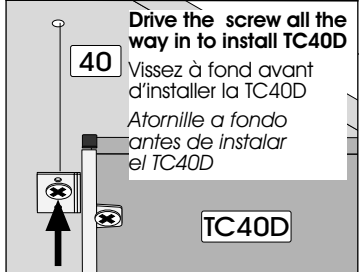

16

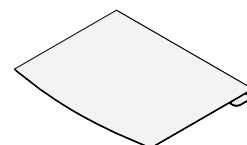

Code / Código

AC-786

Qty / Qté / Cant.

x 1

SERVICE/SERVICIO: 1-888 8BESTAR (1-888 823-7827)

To level your furniture, use leg levelers.

Pour niveler votre meuble utilisez les pattes ajustables.
 Para nivelar su mueble utilice las patas ajustables.

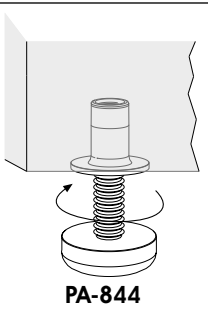

PA-844

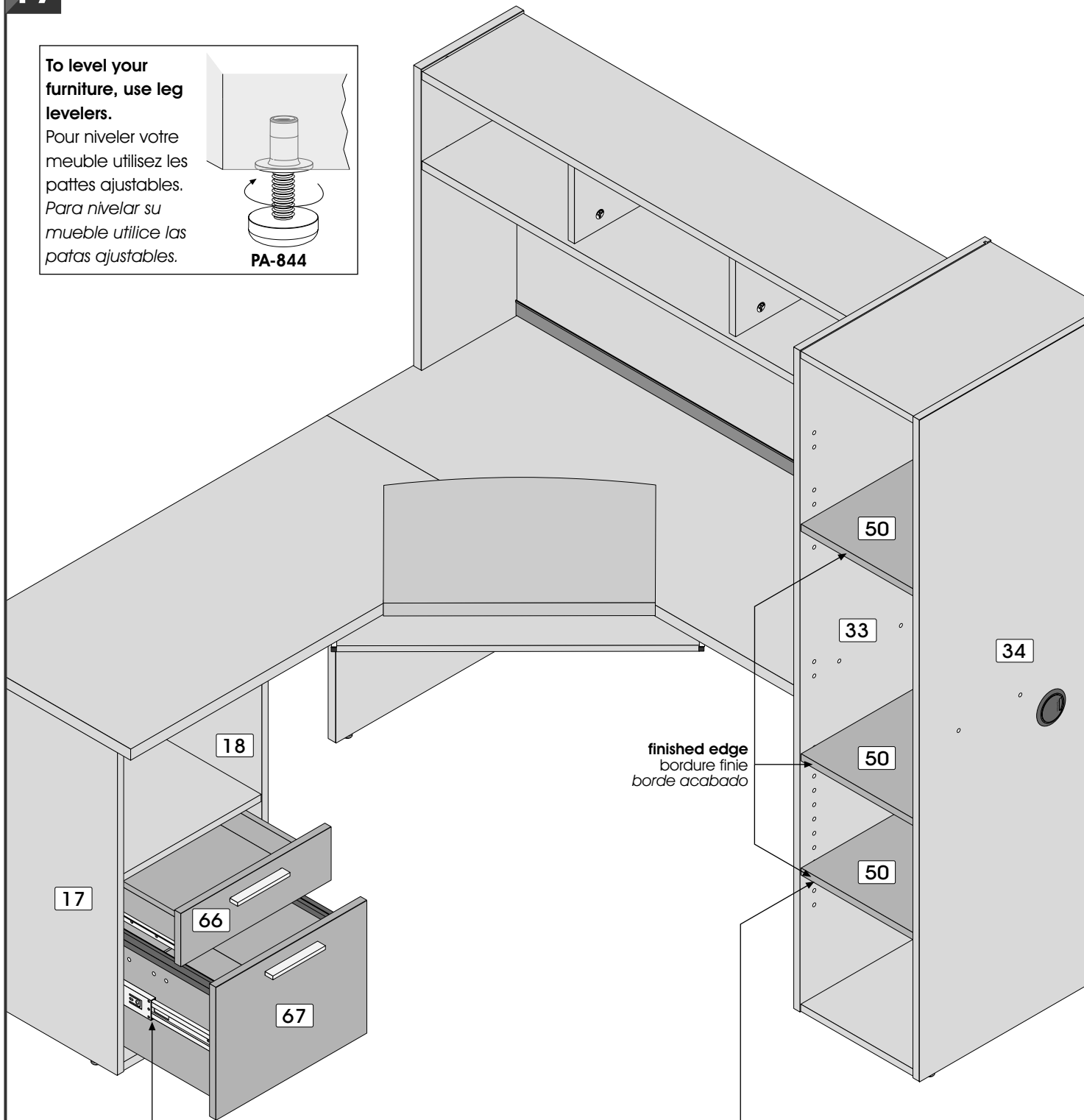

finished edge
 bordure finie
 borde acabado

Important/Importante

Ball bearings must be on front part of slider when installing drawers.

Les roulements à billes doivent être sur la partie avant du coulisseau lors de l'installation des tiroirs.

Los cojinetes de bolas deben ubicarse sobre la parte delantera de guía en el momento de instalar los cajones.

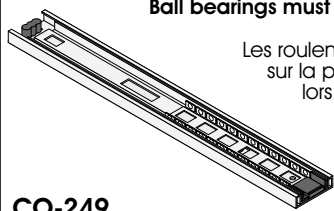

CO-249

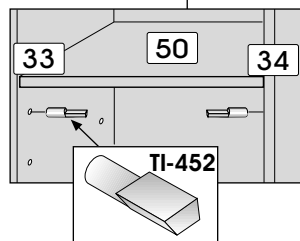

TI-452

17

Code / Código TI-452
Qty / Qté / Cant. x 12

18 INSTALLATION / INSTALLATION / INSTALACIÓN

DOOR / PORTE / PUERTA

Use screw A for horizontal adjustment, screw B for depth adjustment and screws C for vertical adjustment.

Utilisez la vis A pour l'ajustement horizontal, la vis B pour l'ajustement en profondeur et les vis C pour l'ajustement vertical.

Utilice el tornillo A para realizar el ajuste horizontal, el tornillo B para el ajuste de profundidad y los tornillos C para el ajuste vertical.

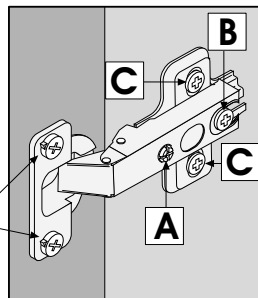

To remove hinges (CH-838), start by loosening these two screws to free the locking system.

Pour enlever les pentures (CH-838), desserrez ces deux vis d'abord pour libérer le système de verrouillage.

Para retirar las bisagras (CH-838), afloje primero estos dos tornillos para liberar el sistema de fijación.

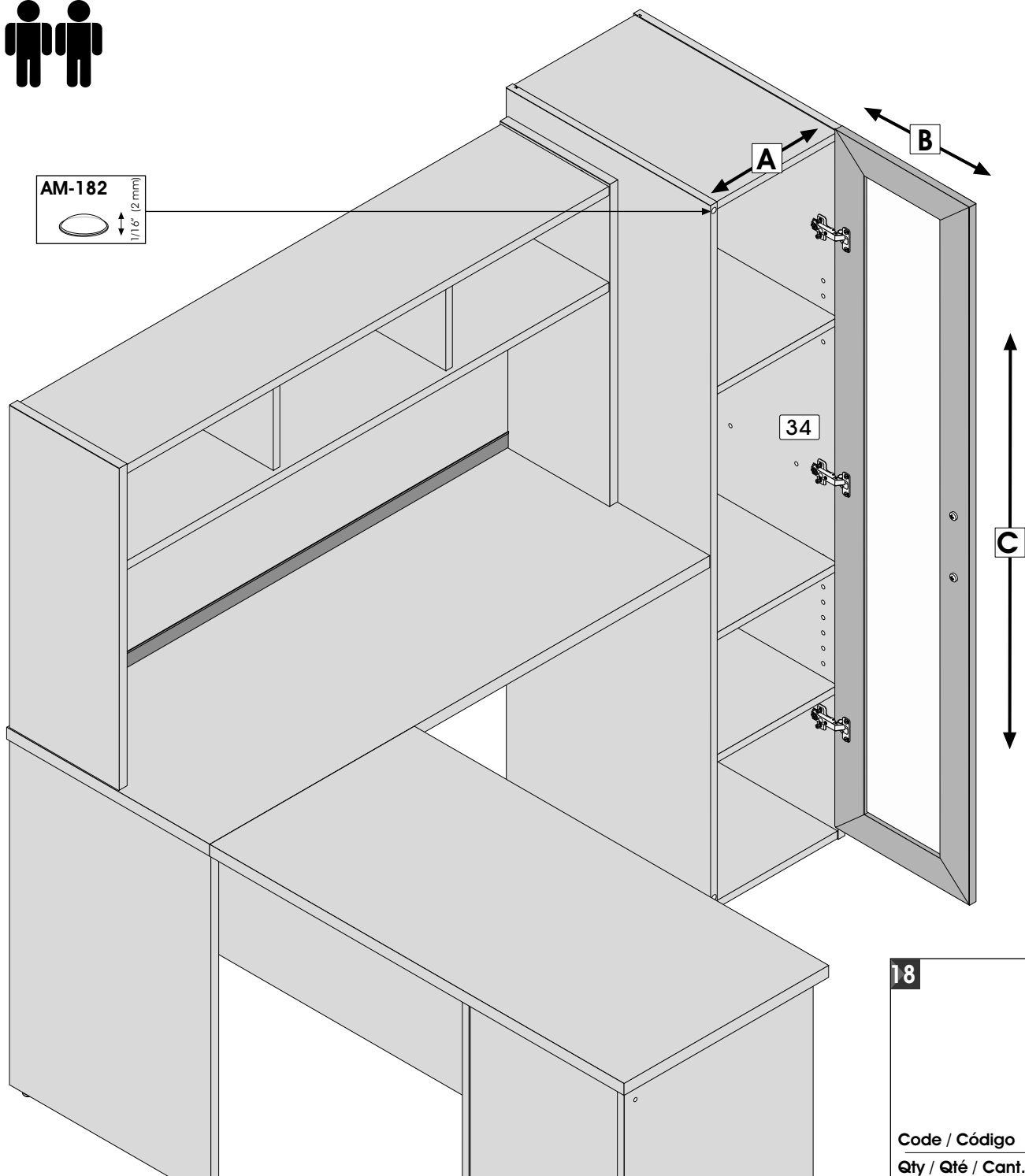

18

Code / Código

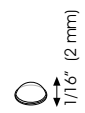

AM-182

Qty / Qté / Cant.

x 2

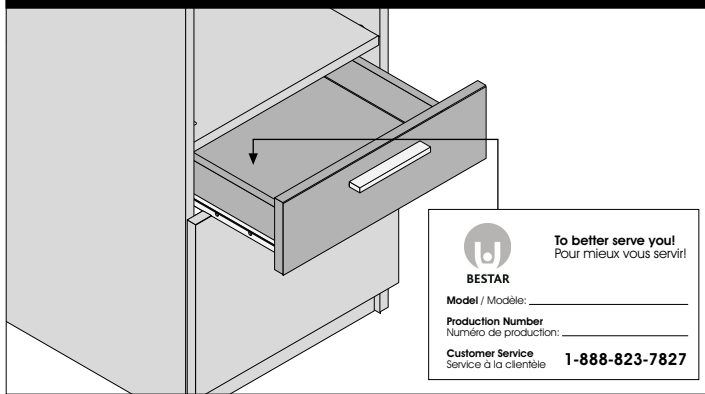
Important/Importante

For future reference and to better serve you, please apply the self-adhesive sticker in an accessible space such as inside a drawer.

Pour mieux vous servir en cas de besoin, veuillez apposer l'autocollant dans un endroit facilement accessible tel que l'intérieur d'un tiroir.

Para uno mejor servicio en caso de necesidad, poner la etiqueta en uno lugar de fácil acceso como por ejemplo al interior de un cajón.

When you have completed the assembly of your new furniture, install plastic caps

Lorsque vous avez complété l'assemblage de votre meuble, installez les capuchons de plastique
Una vez que haya completado el ensamblaje del mueble, coloque los capuchones de plástico

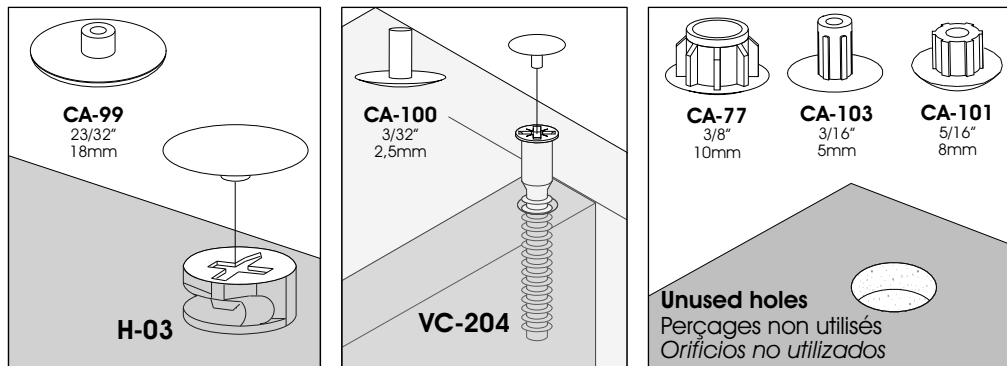
**PRODUCT CARE / ENTRETIEN DU PRODUIT / MANTENIMIENTO DEL PRODUCTO**

Avoid placing the furniture in the sunlight or near a source of heat. Use a soft dry cloth for dusting. To clean heavy dirt, use a cloth dipped in a solution of mild detergent and water. Avoid leaving wet objects on the surface or using commercial chemical cleaning products.

Évitez d'exposer le meuble au soleil ou près de toute source de chaleur. Pour le nettoyage, utilisez un chiffon doux et sec. Pour la grosse saleté, utilisez un chiffon humidifié avec un peu de détergent dilué dans l'eau. Évitez de laisser des objets mouillés sur la surface de votre meuble ou d'utiliser des nettoyeurs chimiques.

Evite exponer el mueble al sol o las fuentes de calor. Para limpiarlo, utilice un paño suave y seco. Para limpiar las manchas rebeldes, utilice un trapo húmedo con un poco de detergente diluido en agua. No deje objetos mojados encima del mueble ni utilice limpiadores que contengan productos químicos.

CONGRATULATIONS! YOU ARE NOW THE OWNER OF A QUALITY PRODUCT
FÉLICITATIONS! VOUS AVEZ MAINTENANT EN VOTRE POSSESSION UN PRODUIT DE QUALITÉ
FELICITACIONES! AHORA ES USTED DUEÑO DE UN PRODUCTO DE CALIDAD.

SERVICE/SERVICIO: 1-888 8BESTAR (1-888 823-7827)

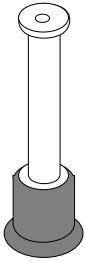

You are at a step of hardware installation and some H-36 are missing:

Before calling to order your missing bolts (H-36), please make sure you have not installed any bolts (H-36) in the wrong place. To remove a bolt (H-36) which is not in the correct place, please refer to your instruction manual.

Vous êtes à une étape d'installation de quincaillerie et il vous manque des H-36 :

Avant d'appeler pour commander des boulons (H-36), assurez-vous de ne pas avoir installé des boulons (H-36) au mauvais endroit. Pour enlever un boulon (H-36) mal situé, consultez le feuillet d'instructions.

Usted está en alguna etapa de la instalación de quincallas y le faltan las H-36 :

Antes de llamar para pedir los pernos (H-36), asegúrese de que no los haya instalado en el lugar equivocado.

Para retirar un perno (H-36) mal puesto, consulte el folleto de instrucciones.

How to separate and install your CO-249 and CO-684 slides:

The CO-249 & CO-684 slides consist of two sections which you must separate. To separate the slides, please refer to your instruction manual. The slides are installed on distinct parts which will be re-grouped only when the drawers are installed on the furniture.

Comment séparer et installer les coulisseaux CO-249 et CO-684 :

Les coulisseaux CO-249 et CO-684 sont constitués d'une partie que vous devez séparer en deux sections. Pour séparer le coulisseau, référez-vous au feuillet d'instructions. Les coulisseaux sont installés sur deux pièces distinctes et seront regroupés seulement lors de l'installation des tiroirs dans le meuble.

Cómo separar y instalar las guías correderas CO-249 y CO-684 :

Las guías correderas CO-249 y CO-684 están constituidas por una parte que usted debe separar en dos secciones. Para separar las guías correderas, consulte el folleto de instrucciones. Las guías correderas se instalan en dos piezas distintas y sólo serán reagrupadas una vez que se instalen los cajones en el mueble.

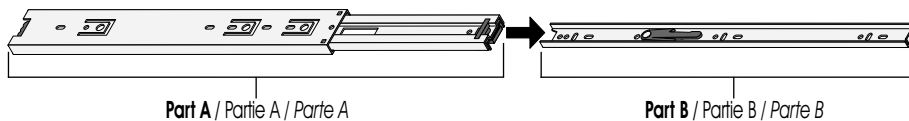

The doors on your furniture are crooked or the space between the doors is uneven:

It is very important to install the hinges and hinge plates on the correct parts while respecting the instruction manual. For the installation and adjustment of the doors, please refer to your instruction manual or log on to the BESTAR internet site (www.bestar.ca).

Les portes de votre meuble sont croches ou l'espace qui les sépare est inégal :

Il est important d'installer les pentures et les plaques sur les bonnes pièces en respectant le feuillet d'instructions. Pour l'installation des portes et leur ajustement, référez-vous à l'étape d'installation des portes dans le feuillet d'instructions ou sur le site internet de BESTAR (www.bestar.ca).

Las puertas de su mueble están chuecas o el espacio que las separa es desigual :

Es importante instalar las bisagras y las placas sobre las piezas adecuadas respetando el folleto de instrucciones. Para la instalación de las puertas y su ajuste, consulte la etapa de instalación de las puertas en el folleto de instrucciones o en el sitio Internet de BESTAR (www.bestar.ca).

The drawers on your furniture are crooked or the space between the drawers is uneven:

While referring to the section indicating the actual sizes of the screws in your instruction manual , please insure that you are using the correct size screws needed when installing your drawer slides and drawer fronts. They must be installed straight. While installing the drawer front, make sure that the correct side is facing up. For the adjustment of the drawer fronts, please refer to your instruction manual or log on to the BESTAR internet site (www.bestar.ca).

Les tiroirs de votre meuble sont croches ou l'espace qui les sépare est inégal :

En vous référant au tableau de vis grandeur réelle du feuillet d'instructions, assurez-vous que vous avez utilisé les bonnes vis lors de l'installation des coulisseaux ainsi que du devant de tiroir et qu'elles sont posées bien droites. Assurez-vous également que le devant du tiroir n'est pas assemblé à l'envers. Référez-vous à l'étape d'ajustement des tiroirs dans le feuillet d'instructions ou sur le site internet de BESTAR (www.bestar.ca).

Los cajones de su mueble están chuecos o el espacio que los separa es desigual :

Consulte la tabla de tornillos en tamaño real del folleto de instrucciones y asegúrese de que haya utilizado los tornillos adecuados durante la instalación de las guías correderas así como también la parte delantera del cajón y que éstos estén puestos bien derechos. Asegúrese también de que la parte delantera del cajón no esté ensamblada al revés. Consulte la etapa de ajuste de cajones en el folleto de instrucciones o en el sitio Internet de BESTAR (www.bestar.ca).



For more information or to discover our new products

Pour toute information ou pour découvrir nos nouveaux produits
Para obtener más información o para obtener nuevos productos

www.bestar.ca/site/en/register_your_product
www.bestar.ca/site/fr/enregistrement_de_produit



OUR FURNITURE IS GARANTEED FOR 10 YEARS. NO MATTER THE PROBLEM, OUR CUSTOMER SERVICE IS THERE FOR YOU.

NOS MEUBLES SONT GARANTIS POUR 10 ANS. PEU IMPORTE LE PROBLÈME, N'HÉSITÉS PAS À COMMUNIQUER AVEC NOTRE SERVICE À LA CLIENTÈLE.

NUESTROS MUEBLES TIENEN UNA GARANTIA DE 10 AÑOS. NO IMPORTA EL PROBLEMA, COMUNIQUE CON NUESTRO SERVICIO A CLIENTE.



BESTAR

The new logo shows an open and radiant person. It also evokes the past of BESTAR, the fact that we were the first manufacturer of ready-to-assemble furniture to design U-Shape furniture. Finally, if you take the logo in its simplest form, it shows that BESTAR is there for its employees, for its customers and for its consumers, "BESTAR is there for you (U)".

Le nouveau logo illustre un personnage ouvert et rayonnant. Il évoque également le passé de BESTAR qui fut le premier fabricant de meubles prêt-à-assembler à concevoir des bureaux en forme de «U». Finalement, si on prend le logo sous sa forme la plus simple, il rappelle que BESTAR est présent pour ses employés, ses clients et ses consommateurs.

El logotipo ilustra un personaje abierto y radiante. Évoque igualmente, el pasado porque Bestar fue el primer fabricante de muebles listos para ensamblar a concebir escritorios en forma de "U". Finalmente, si tomamos el logotipo con su forma la más sencilla, nos recuerda que Bestar está presente para sus empleados, para sus clientes y para sus consumidores. "BESTAR está aquí para USTED (U)".