

DO NOT RETURN PRODUCT TO THE STORE
Individual stores do not stock parts.

NO REGRESAS ESTA PRODUCTO A LA TIENDA
Las tiendas no tiene partes.

NE RETOURNEZ PAS LE PRODUIT AU MAGASIN
Les magasins individuels ne gardent pas de pièces.

If a part is missing or damaged, call our toll-free customer service line. We will gladly ship your replacement parts FREE of charge.

Si falta partes o las partes estan danados llame gratis a la servicio del cliente. Con gusto mandarnos las partes. Sin alguno carga.

Si une pièce manque ou est endommagée, appelez notre numéro de téléphone sans frais pour assistance à la clientèle. Nous enverrons avec plaisir les pièces de rechange sans frais.

Need Parts or Assistance?

Nesacitas partes o Asistencia?

Besoin de pièces ou d'assistance?

1-800-489-3351

or access our website
o visitar la pagina del internet @ www.altrafurniture.com
ou accédez notre site web

For prompt, reliable service please have your assembly manual ready.

Para servicio mas rapido y reliable por favor tenga esta manual listo.

Pour un service rapide et fiable, s'il vous plaît ayez votre livret d'assemblage en main.

KEEP FOR REFERENCE

GUARDAR PARA REFERENCIA

GARDEZ POUR RÉFÉRENCE



⚠ WARNING

Unit can tip over causing severe injury or death.

- Anchor unit to stud or wall.
- DO NOT allow children to climb on unit.
- Put heavy items on lower shelves or drawers.
- Open one drawer at a time.
- Read and follow all assembly instructions.

⚠ A VISO

Este mueble puede caerse por encima causando daño serio o la muerte.

- Anclar el mueble a un esparrago o al muro.
- NO dejar que los niños suben por encima del mueble.
- Poner los articulos mas pesados en los tableros o cajones inferiores.
- Abrir un cajon a la vez.
- Leer y seguir todos de los instucciones para el montaje.

⚠ A VIS

L'unité peut basculer et causer de blessures graves ou la mort.

- Fixez l'unité au mur ou à un montant.
- Ne PAS laisser les enfants grimper sur l'unité.
- Déposez les articles lourds sur les tablettes ou dans les tiroirs du bas.
- Ouvrir un tiroir à la fois.
- Lire et suivre toutes les instructions d'assemblage.



Thank you for purchasing from Altra Furniture. *Gracias por haber comprado de Altra Furniture.*
 Visit www.altrafurniture.com to view the limited warranty valid in the U.S. and Canada.

Merci d'avoir acheté un produit Altra Furniture.
 Visitez www.altrafurniture.com pour voir la garantie limitée valide au Canada et aux États-Unis.

ALTRAFURNITURE CUSTOMER SERVICE SERVICIO AL CLIENTE DE ALTRAFURNITURE SERVICE À LA CLIENTÈLE DE ALTRAFURNITURE

Before starting – Antes de Empezar – Avant de débiter.



Read each step carefully before starting. It is very important that each step is performed in the correct order. If these steps are not followed in sequence, assembly difficulties will occur.

Lea con cuidado cada paso antes de empezar. Es muy importante que cada paso se ejecute en el orden correcto, de lo contrario, tendrá dificultades en el ensamblaje.

Lisez chaque étape soigneusement avant de commencer. Il est très important que chaque étape de l'assemblage soit exécutée dans le bon ordre. Si ces étapes ne sont pas suivies dans l'ordre, des difficultés d'assemblage se produiront.

Make sure all parts are included. Most board parts are labeled or stamped on the raw edge. *Asegúrese de tener todas las piezas. Cada pieza está marcada con una etiqueta o con un sello en el lado sin acabado.*

Assurez-vous que toutes les pièces sont incluses. La plupart des pièces en bois sont étiquetées ou estampées sur le bord non-fini.

Work in spacious area, preferably on a carpet, near the place the unit will be used. *Ejecute el ensamblaje en un área espaciosa, de preferencia sobre alfombra y cerca del lugar donde se usará el mueble.*

Travaillez dans un endroit spacieux, préférentiellement sur un tapis, près de l'endroit où le meuble sera utilisé.

Have the following tools. *Tenga las siguientes herramientas a la mano. Ayez les outils suivants à la portée de la main.*

Do not use power tools to assemble your furniture. Power tools may strip or damage the parts. *No use herramientas eléctricas para ensamblar el mueble. Las herramientas eléctricas pueden dañar la unidad.*

N'utilisez pas d'outils électriques pour assembler votre mobilier. Les outils électriques peuvent démonter ou endommager les pièces.

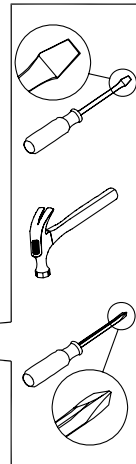

Call us at:
 Llame al:
 Téléphonez au:

1-800-489-3351



Fax:
 Envíe un facsímil:
 Envoyez une télécopie:

1-636-745-1005

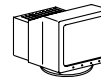

Visit our website:
 Visite nuestra página de internet: www.altrafurniture.com
 Visitez notre site Web:



Write to:
 Escriba a:
 Écrivez à l'adresse:

ALTRAFURNITURE
 P.O. Box 346
 Wright City, MO 63390 USA
 Attention: Service Dept.

Monday – Friday
 7:00 am – 8:00 pm
 Central Time

Saturday
 9:00 am – 5:00 pm
 Central Time

Lunes – Viernes
 7:00 am – 8:00 pm
 Tiempo Central

Sabado
 9:00 am – 5:00 pm
 Tiempo Central

Lundi–Vendredi
 7 h–20 h
 Heure Normale du Centre

Samedi
 9 h–17 h
 Heure Normale du Centre

HELPFUL HINTS

- Visit our website for assembly video clips.
- Identify, sort and count the parts before attempting assembly.
- Call our toll free number if you need assistance identifying parts.
- Compression dowels are tapped in with a hammer.
- Slides have lips only on the right side.
- Cam locks that are properly fastened on a horizontal board will face toward the center of the unit, on a vertical board the point on the lock will face the bottom.
- Back panels provide stability and support. Use all the nails provided.
- When nailing back panels to the unit, be sure there is equal distance on all sides to square the unit.
- Units without the back panel installed may collapse.
- Clean the product with your favorite furniture polish and a soft cloth. DO NOT USE harsh chemicals or abrasive cleaners.
- Move your new furniture carefully, with two people lift and carry the unit to a new location.
- Never push, pull or drag your furniture (especially on carpet).
- Your Altrafurniture can be disassembled and reassembled to move.
- Additional parts are available for a nominal fee.

NOTAS UTILES

- Visite nuestro página de internet para ver videos cortos del montaje de este mueble.
- Identifique, clasifique y cuente todas las partes antes de empezar el ensamblaje.
- Llame gratis al número de servicio al cliente si necesita ayuda con el montaje de la unidad.
- Las clavijas de compresión se taladran con un martillo.
- Las correderas del cajón solo tienen un borde en el lado derecho.
- En las piezas (tablas) horizontales, las cerraduras deben quedar al lado derecho cuando están colocadas apropiadamente. En el caso de una pieza (tabla) vertical, las cerraduras deben quedar hacia abajo.
- Los paneles traseros dan estabilidad al mueble. Use todos los clavos incluidos.
- Clave el panel trasero teniendo cuidado de mantener la misma distancia entre los clavos.
- Los muebles que no tienen el panel trasero pueden colapsar.
- Use cualquier producto que sea específico para limpiar muebles. No use químicos o sustancias abrasivas.
- Mueva su mueble con mucho cuidado y con la ayuda de otra persona levante y mueva el mueble a su lugar.
- Nunca empuje, jale o arrastre un mueble (especialmente sobre alfombra).
- Los muebles de Altrafurniture pueden ser ensamblados o desarmados para ser transportados.
- Por un pago nominal puede ordenar partes adicionales.

REMARQUES UTILES

- Visitez notre site Web pour voir des bandes vidéos d'instructions.
- Identifiez, séparez et comptez les pièces avant d'entreprendre l'assemblage.
- Appelez à notre numéro sans frais si vous avez besoin d'aide pour identifier les pièces.
- Les goujons de compression sont insérés avec un marteau.
- Les glissières ont des rebords seulement sur le côté droit.
- Les serrures de came qui sont serrées sur une planche horizontale doivent faire face au centre de l'unité. Sur une planche verticale, la pointe de la serrure doit être orientée vers le bas.
- Les panneaux arrière stabilisent et soutiennent le meuble. Utilisez tous les clous fournis.
- En enfonçant les clous dans une planche, assurez-vous que toutes les distances entre les coins sont égales pour que l'unité soit carrée.
- Sans leur panneau arrière, les unités peuvent s'écrouler.
- Nettoyez le produit avec votre poli à meubles préféré et un linge doux. NE PAS UTILISER de produits chimiques ou de nettoyants abrasifs.
- Déplacez votre nouveau meuble avec soin, avec l'aide d'une autre personne et portez-le jusqu'à son nouvel emplacement.
- Ne jamais pousser ou traîner votre meuble (surtout sur un tapis).
- Votre meuble Altrafurniture peut être démonté puis ré-assemblé pour être déplacé.
- Il est possible d'obtenir des pièces supplémentaires à un prix modique.

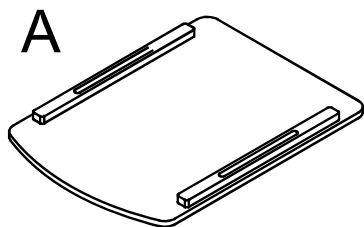

A
LEFT PANEL
Panel izquierdo
PANNEAU GAUCHE
T9234096010

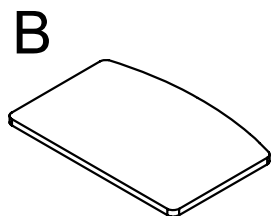

B
RIGHT PANEL
Panel lateral derecho
PANNEAU DROIT
T9234096020

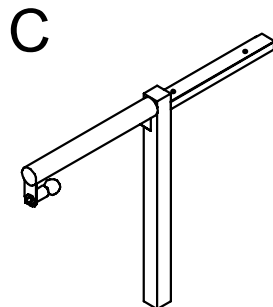

C
UPPER TUBE
tubo superior
TUBE SUPÉRIEUR
T9217096030

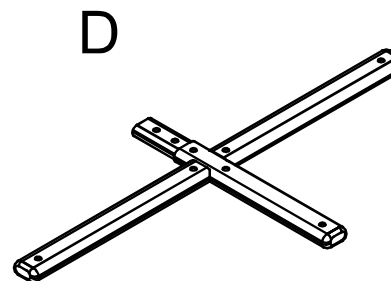

D
CROSS BASE
de cruz
CROSS DE BASE
T9217096040

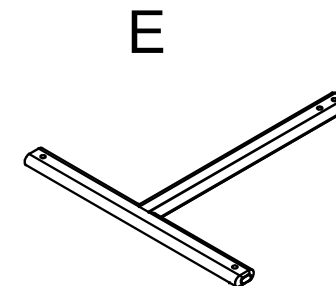

E
T BASE
base t
BASE T
T9217096050

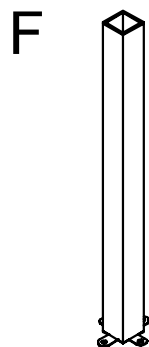

F
LOWER TUBE
tubo inferior
TUBE INFÉRIEUR
T9217096060

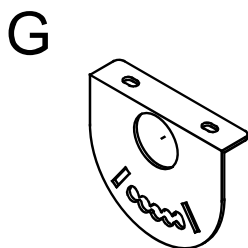

G
INDEXING PLATE
plato divisor
INDEXATION ASSIETTE
T9217096070

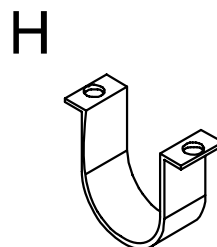

H
U BRACKET
soporte u
TRANCHE U
T9217096080
Qty:2

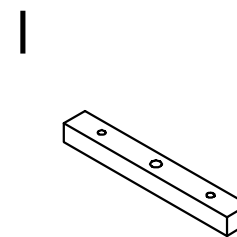

I
SUPPORT RAIL
riel de soporte
SUPPORT DE RAIL
T9217096090
Qty:2

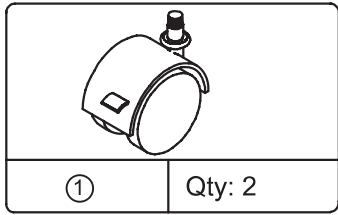

CASTER WITH LOCK
lanzador con cerradura
ROULETTE AVEC BLOCAGE
TTL7005

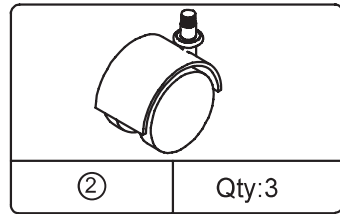

CASTER
echador
SEMOULE
TTL7006

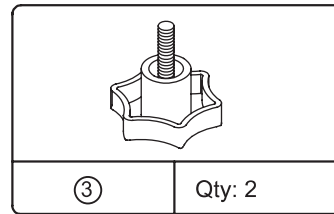

KNOB
Perilla
POIGNÉE
TTL3003

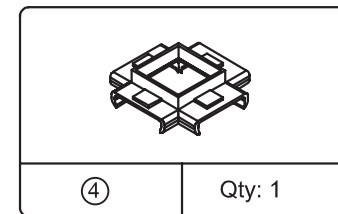

COVER
Cubre
COUVRE
TTL8100

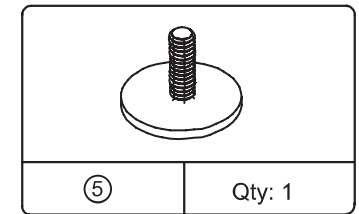

KNOB
Perilla
POIGNÉE
TTL3004

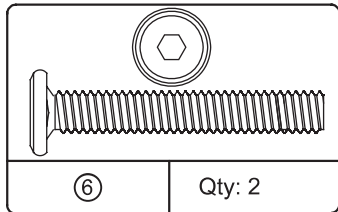

M6x35 BOLT
Tornillo M6x35
BOULON M6x35
TTL2014

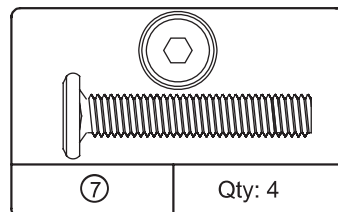

M6x30 BOLT
Tornillo M6x30
BOULON M6x30
TTL2015

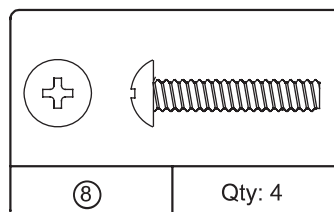

M4x25 BOLT
Tornillo M4x25
BOULON M4x25
TTL2012

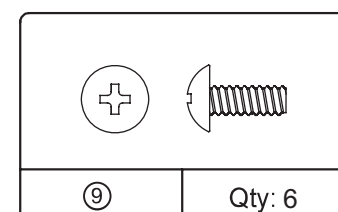

M4x11 BOLT
Tornillo M4x11
BOULON M4x11
TTL2013

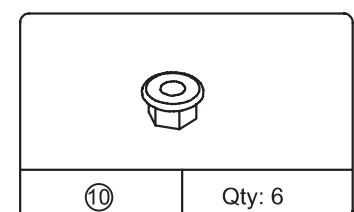

M6 NUT
Tuerca M6
ÉCROU M6
TTL2101

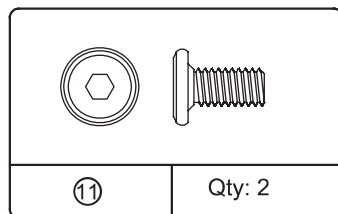

M6x13 BOLT
Tornillo M6x13
BOULON M6x13
TTL2016

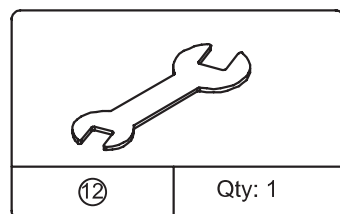

WRENCH
llave
CLÉ
TTL5101

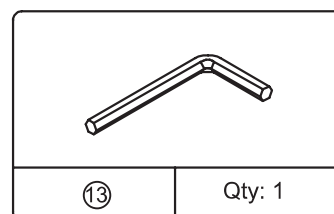

HEX KEY
Llave en L
CLÉ HEXAGONALE
TTL5003



B34923409600

1

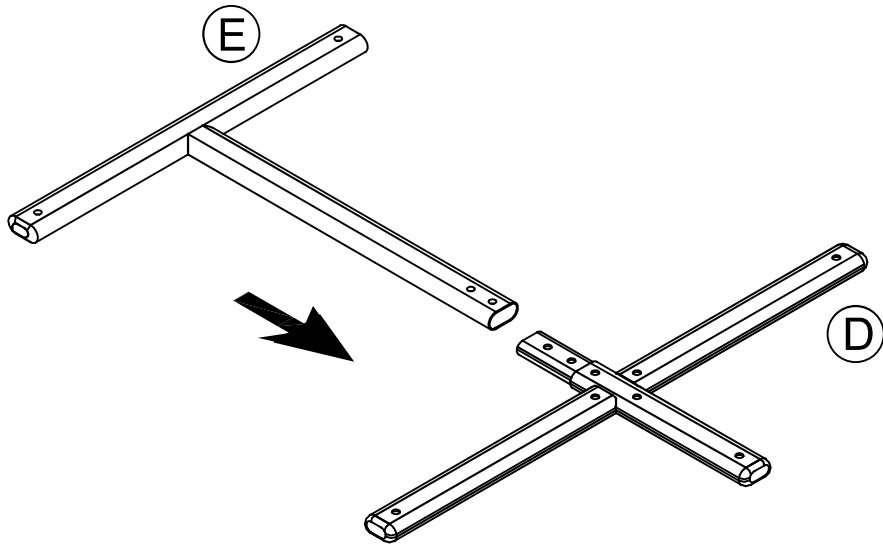

2

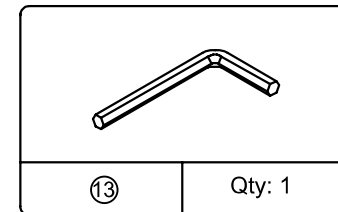
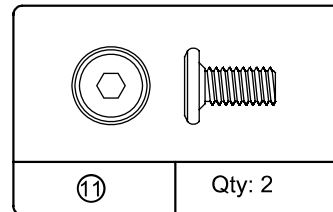
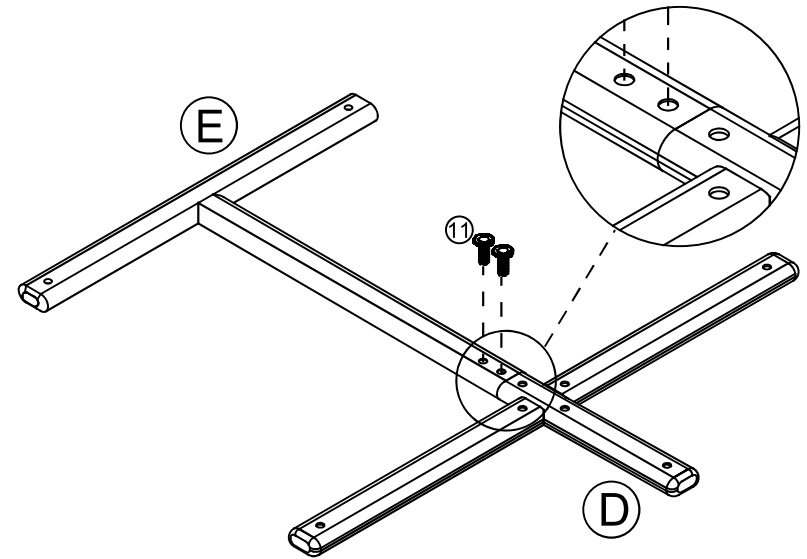

B34923409600

3

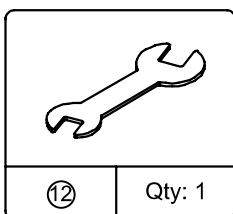
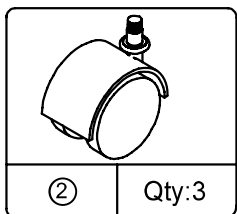
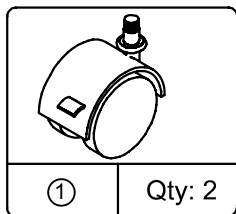
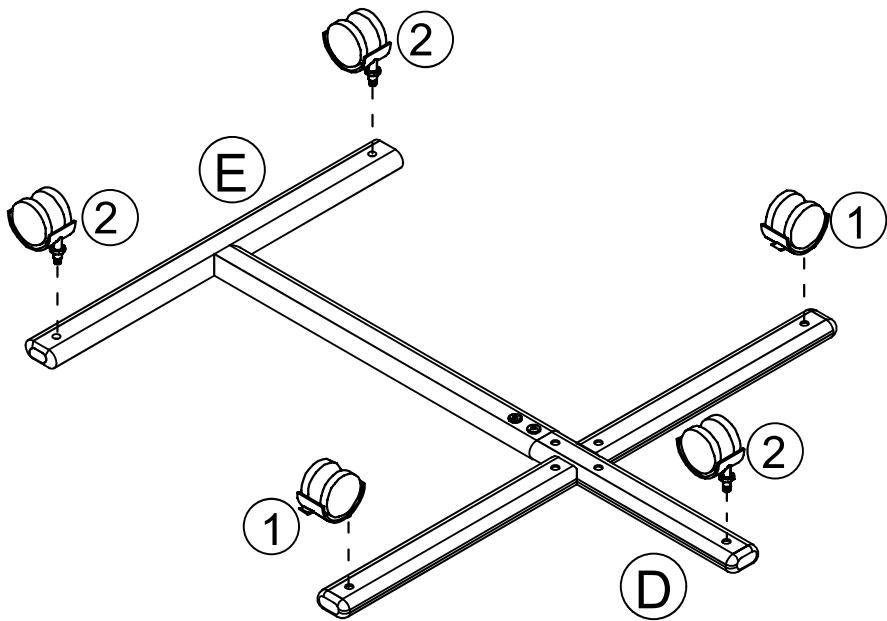

4

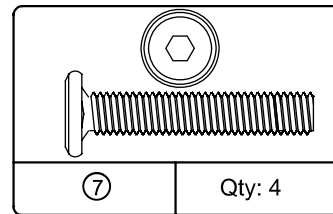
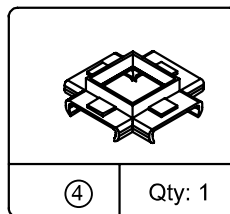
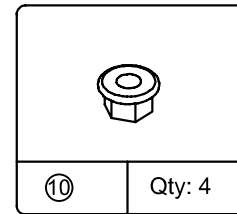
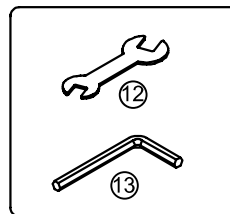
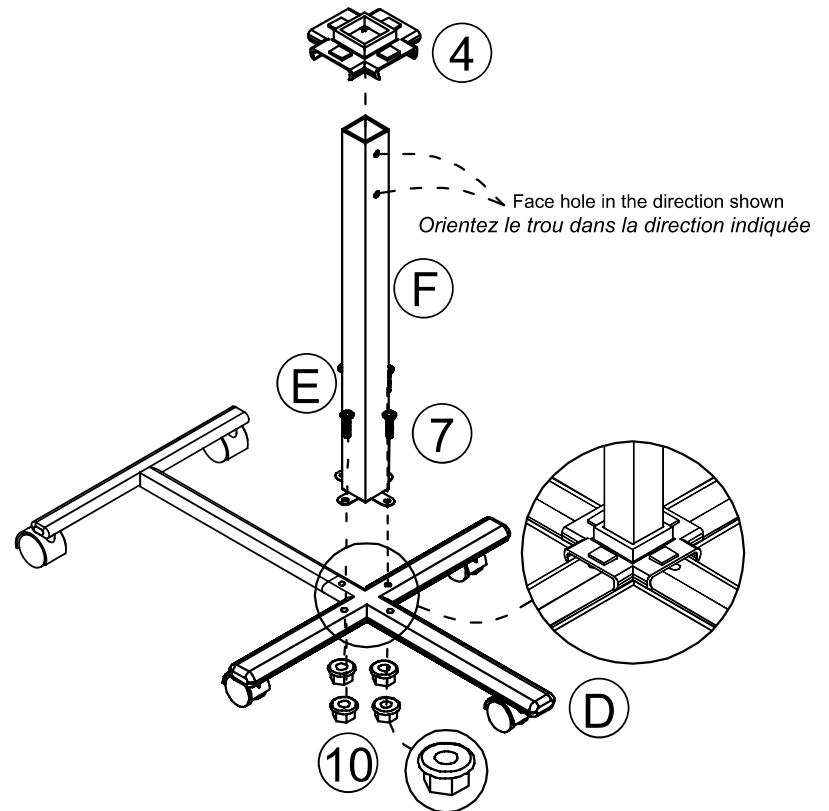

B34923409600

5

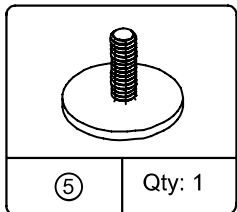
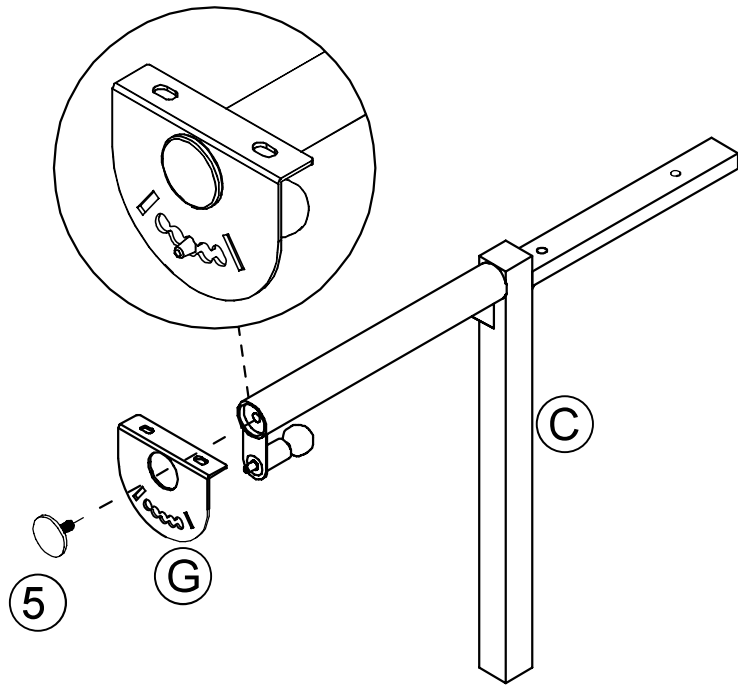

6

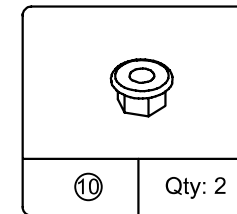
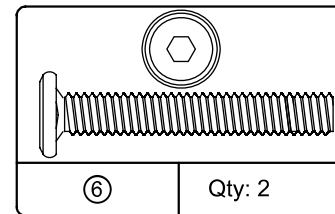
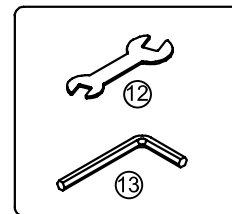
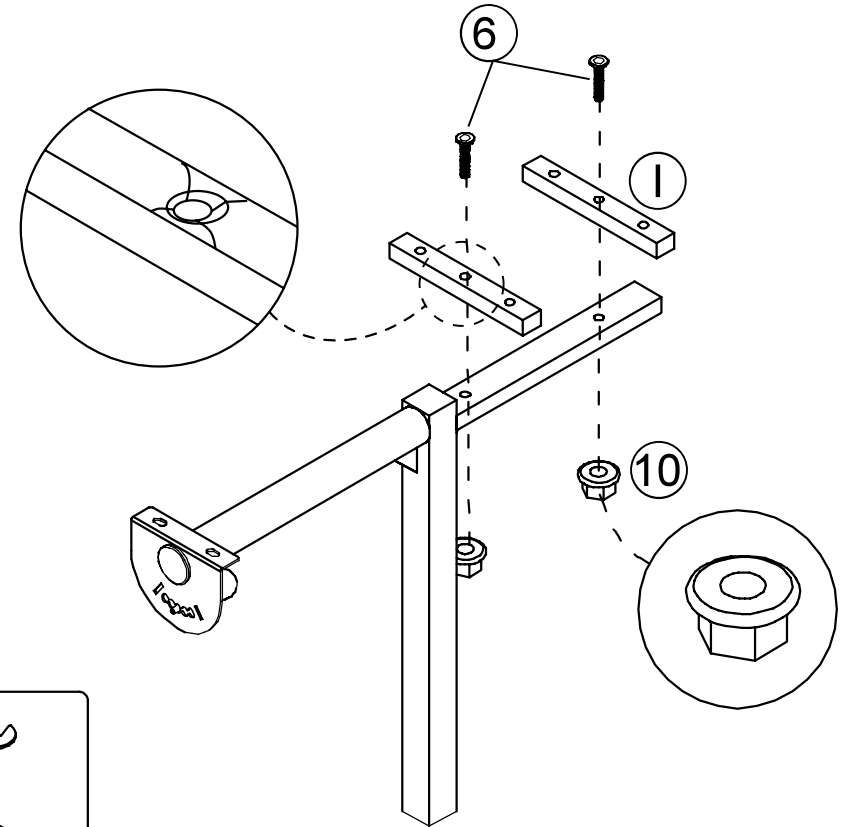

B34923409600

7

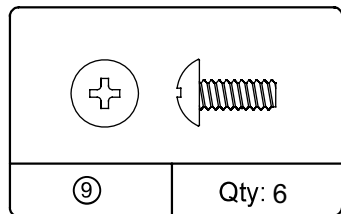
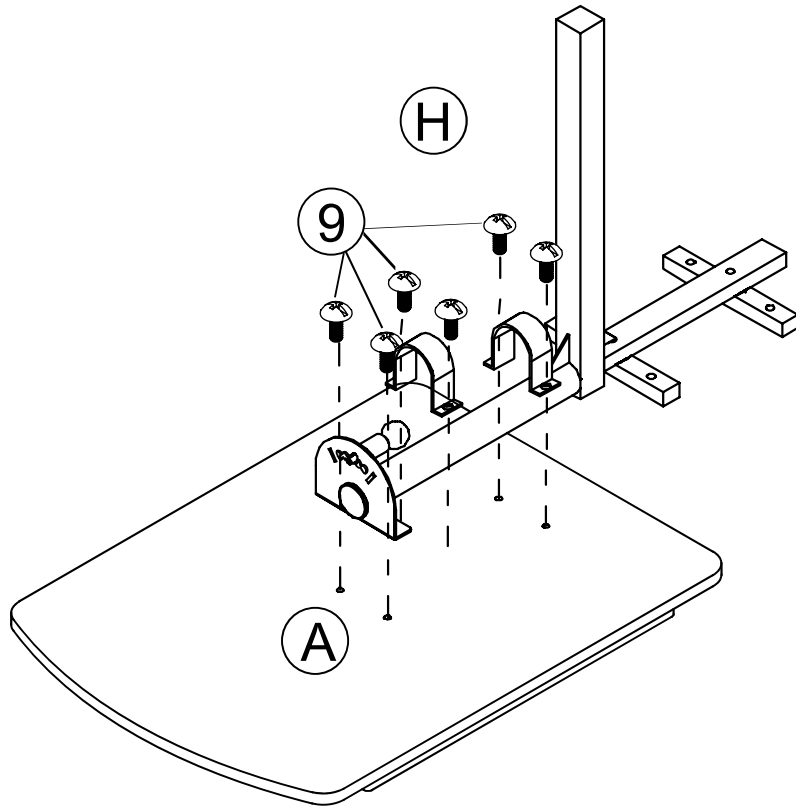

8

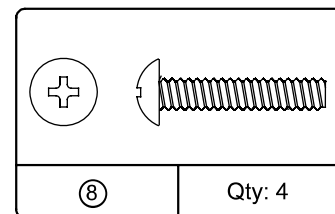
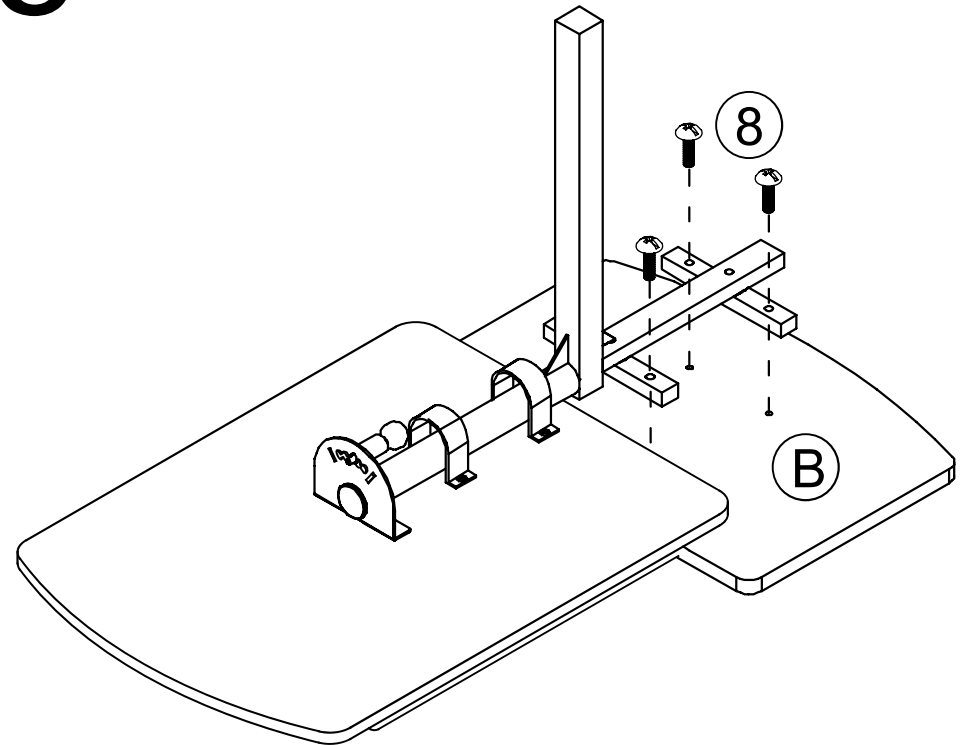

B34923409600

9

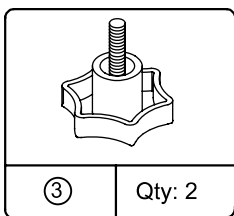
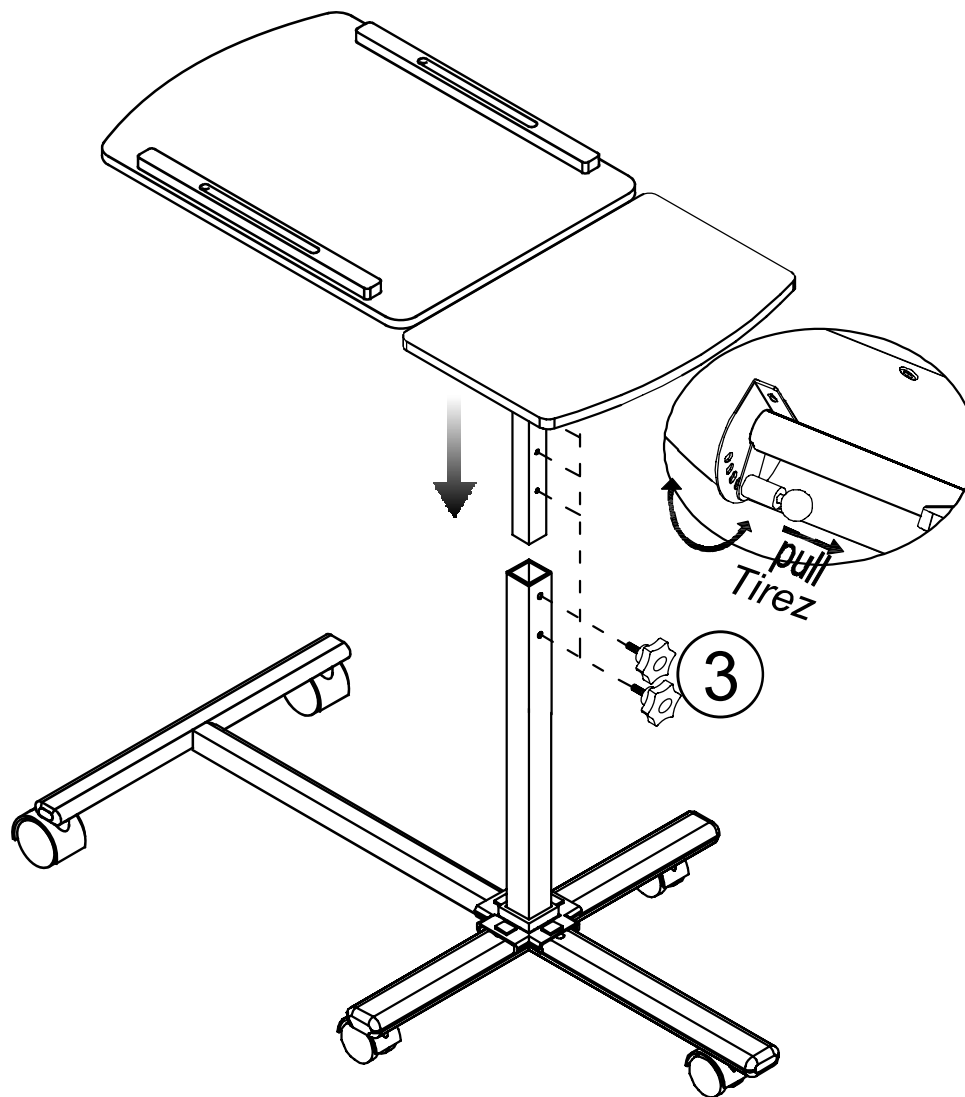

③

Qty: 2



B34923409600

WEIGHT LIMITS:

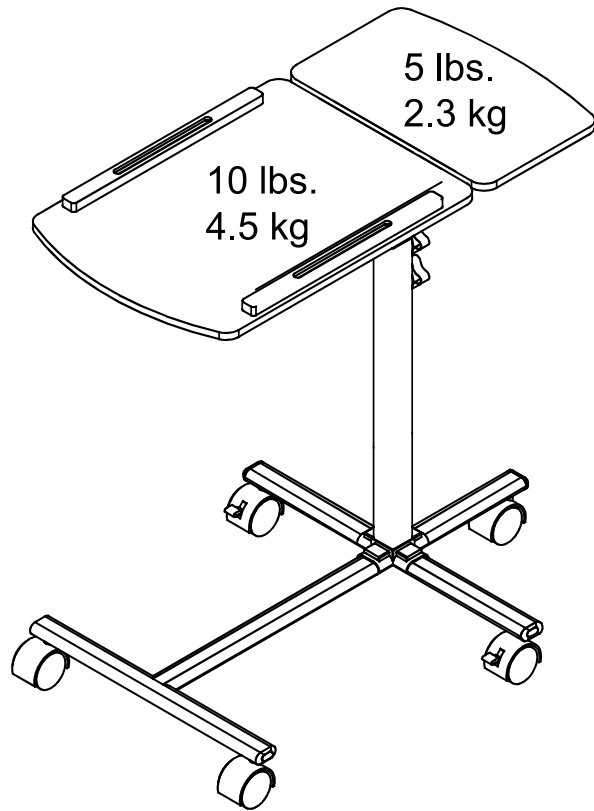

This unit has been designed to support the maximum loads shown. Exceeding these load limits could cause sagging, instability, product collapse, and/or serious injury.

Esta unidad se ha diseñado para apoyar las cargas máximas demostradas. Exceder estos límites de carga podría causar ceder, inestabilidad, tambaleamiento del producto, y/o lesión seria.

Cette unité a été conçue pour soutenir les charges maximums montrées. Depasser ces limites de charge a pu causer le fléchissement, instabilité, effondrement de produit, et/ou dommages sérieux.

Enjoy Your Furniture
PROFITEZ BIEN DE VOTRE MOBILIER
DISFRUTE DE SU MUEBLE

⚠ WARNING
please make sure that all objects are removed before moving the assembled unit. the unit must be team lifted, not dragged or pushed. failure to do so could cause instability, product collapse, and/or serious injury.

⚠ ADVERTENCIA
por favor mueva el mueble cuidadosamente con la ayuda de otra persona. levante y mueva el mueble a su lugar. no lo arrastre o empuje, de lo contrario puede haber inestabilidad en el mueble y este puede colapsar u ocasionar graves lesiones.

⚠ AVERTISSEMENT
veuillez vous assurer d'enlever tous les objets sur le meuble avant de le déplacer. ce meuble doit être soulevé en équipe et non traîné ou poussé. sinon, le meuble peut devenir instable, s'effondrer, et/ou causer des blessures graves.



B34923409600