

evertidy®

The METALTECH logo is a rectangular box with a diagonal hatched pattern. The word "METALTECH" is written in a bold, sans-serif font across the middle of the box. The letters are white, and the background is black with the hatched pattern.

ASSEMBLY INSTRUCTIONS - BIKE RACK (FOR 2 BIKES)

INSTRUCTIONS D'ASSEMBLAGE - SUPPORT À VÉLO (POUR 2 VÉLOS)

INSTRUCCIONES DE MONTAJE - SOPORTE DE BICI (POR 2 BICIS)



WARNING



Failure to follow installation instructions and warnings can result in injury or death. Use correct hardware for wall type. Do not overload.

Both bike racks can, when installed according to the supplied instructions, support up to 40 lbs (18 kg) each. The Evertidy® bike rack set, entirely assembled and installed according to the supplied instructions, can support up to 120 lbs (54.5 kg).

READ THOROUGHLY BEFORE ATTEMPTING INSTALLATION AND KEEP FOR FUTURE REFERENCE.

- Use correct hardware for wall type.
- Do not overload.
- Beware of shearing and pinching risks during assembly.
- keep this product in a cool and dry place.

MAINTENANCE: Clean only with a dry cloth. Do not use solvents or chemicals.

AVERTISSEMENT



Le non-respect des consignes d'installation et des avertissements peut entraîner des blessures graves ou mortelles. Utilisez la quincaillerie adéquate pour le type de mur. Ne pas surcharger.

Chacun des deux supports à vélos peut, si installé conformément aux instructions fournies, supporter jusqu'à 40 lb (18 kg) chacun. L'ensemble support à vélo Evertidy®, assemblé en entier et installé conformément aux instructions fournies, peut supporter jusqu'à 120 lb (54,5 kg).

À LIRE SOIGNEUSEMENT AVANT D'ENTREPRENDRE L'INSTALLATION. CONSERVER CETTE NOTICE POUR RÉFÉRENCES ULTÉRIEURES.

- Utilisez la quincaillerie adéquate pour le type de mur.
- Ne pas surcharger.
- Faire attention aux risques de cisaillement et de pincement en cours d'installation.
- Garder ce produit dans un endroit frais et sec.

ENTRETIEN: Utilisez uniquement un chiffon sec pour le nettoyage. N'utilisez pas de solvants ou de produits chimiques.

ADVERTENCIA



El incumplimiento de las instrucciones de instalación y de los avisos puede causar lesiones o la muerte. Use la ferretería adecuada para cada tipo de muro. No sobrecargue el producto.

Cada uno de los dos soportes de bici, instalado según las instrucciones puede aguantar hasta 40 lbs. (18 kg). El soporte de bici Evertidy® propiamente montado e instalado de acuerdo con las instrucciones incluidas puede soportar hasta 120 lbs. (54.5 kg)

LEER ESTE FOLLETO MINUCIOSAMENTE ANTES DE INTENAR LA INSTALACIÓN Y GUARDAR ESTAS INSTRUCCIONES PARA REFERENCIAS EN UN FUTURO.

- Use la ferretería adecuada para cada tipo de muro.
- No sobrecargue el producto.
- Tenga cuidado con el peligro de cizallamiento y pellizcando durante la instalación.
- Mantenga este producto en un lugar fresco y seco.

MANTENIMIENTO: Límpielo sólo con un trapo seco. No utilice solventes o productos químicos.

BOX CONTENT CONTENU DE L'EMBALLAGE CONTENIDO DEL PAQUETE

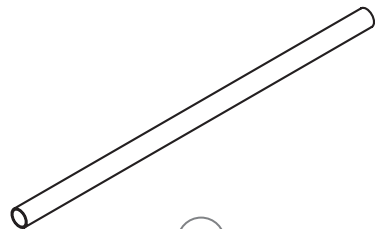

2x

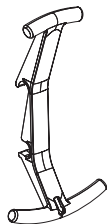

2x



2x

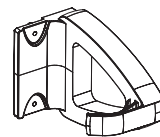

2x



1x

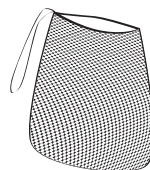

1x



4x



REQUIRED TOOLS

Level
Phillips Screwdriver
Pencil
Measuring tape
Stud sensor

OUTILS NÉCESSAIRES

Niveau
Tournevis Phillips
Crayon
Ruban à mesurer
Détecteur de montants

HERRAMIENTAS NECESARIAS

Nivel
Destornillador de cabeza Phillips
Lápiz
Cinta métrica
Detector de montantes

1

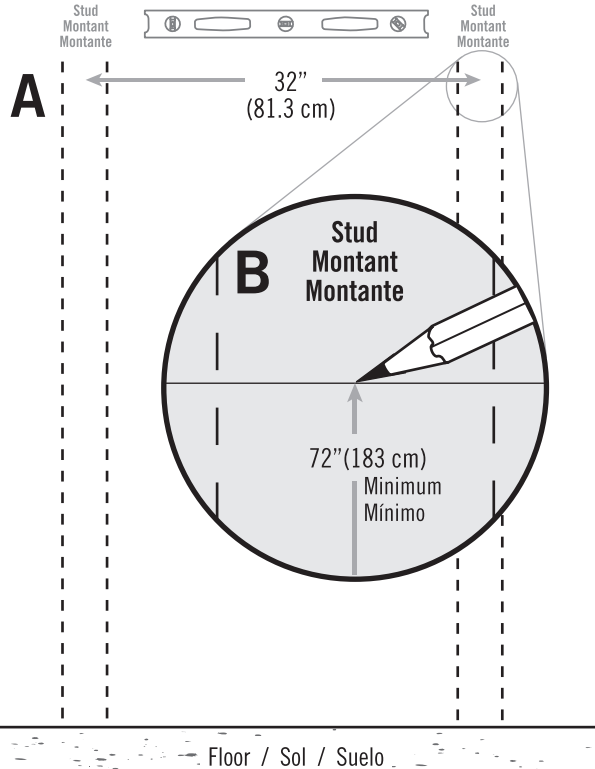

EN

A. The Evertidy® bike rack must be installed into two studs spaced 32" (81.3 cm) center to center.

B. Locate the studs. Mark studs with a level line, at a minimum height of 72" (183 cm) from floor.

FR

A. Le support à vélo Evertidy® doit être installé dans deux montants espacés de 32" (81,3 cm) centre à centre.

B. Localiser les montants. Marquer d'une ligne à niveau les montants à une hauteur minimale de 72" (183 cm) du sol.

ES

A. El soporte de bici Evertidy® tiene que ser instalado sobre dos montantes de pared con un espacio de 32" (81,3 cm) de centro a centro.

B. Localice los montantes. Márquelos con una línea a nivel que tenga una altura mínima de 72" (183 cm) desde el suelo.

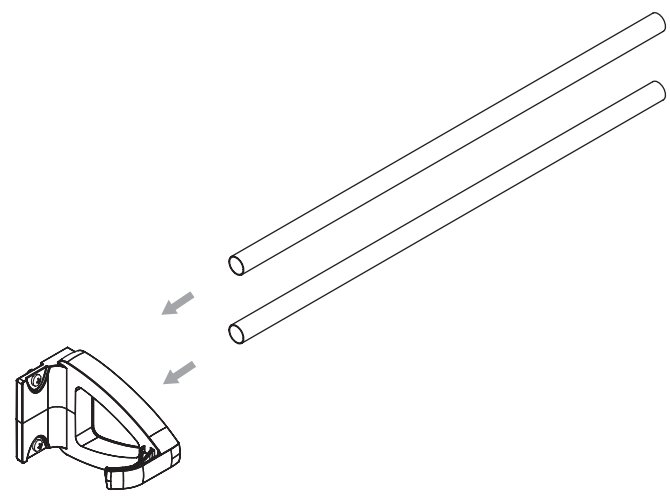
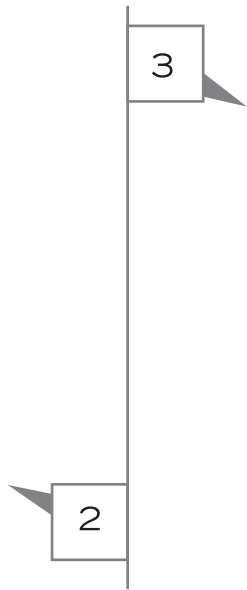
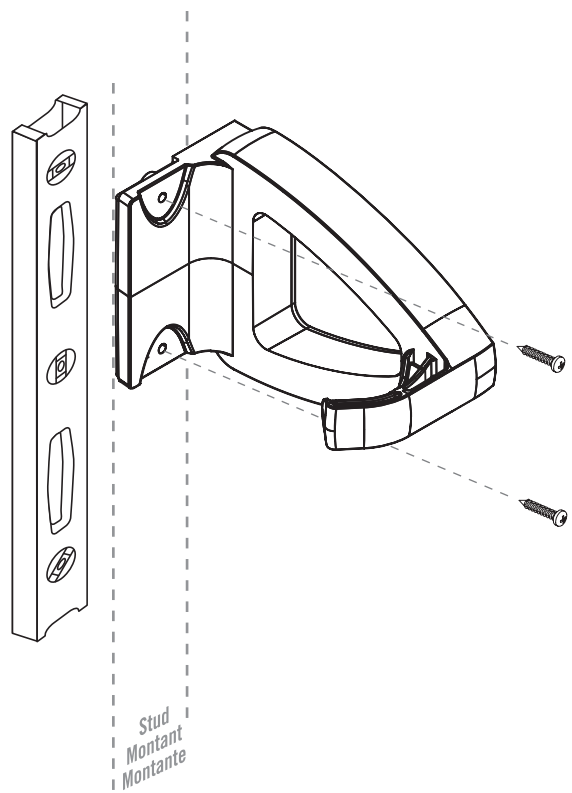

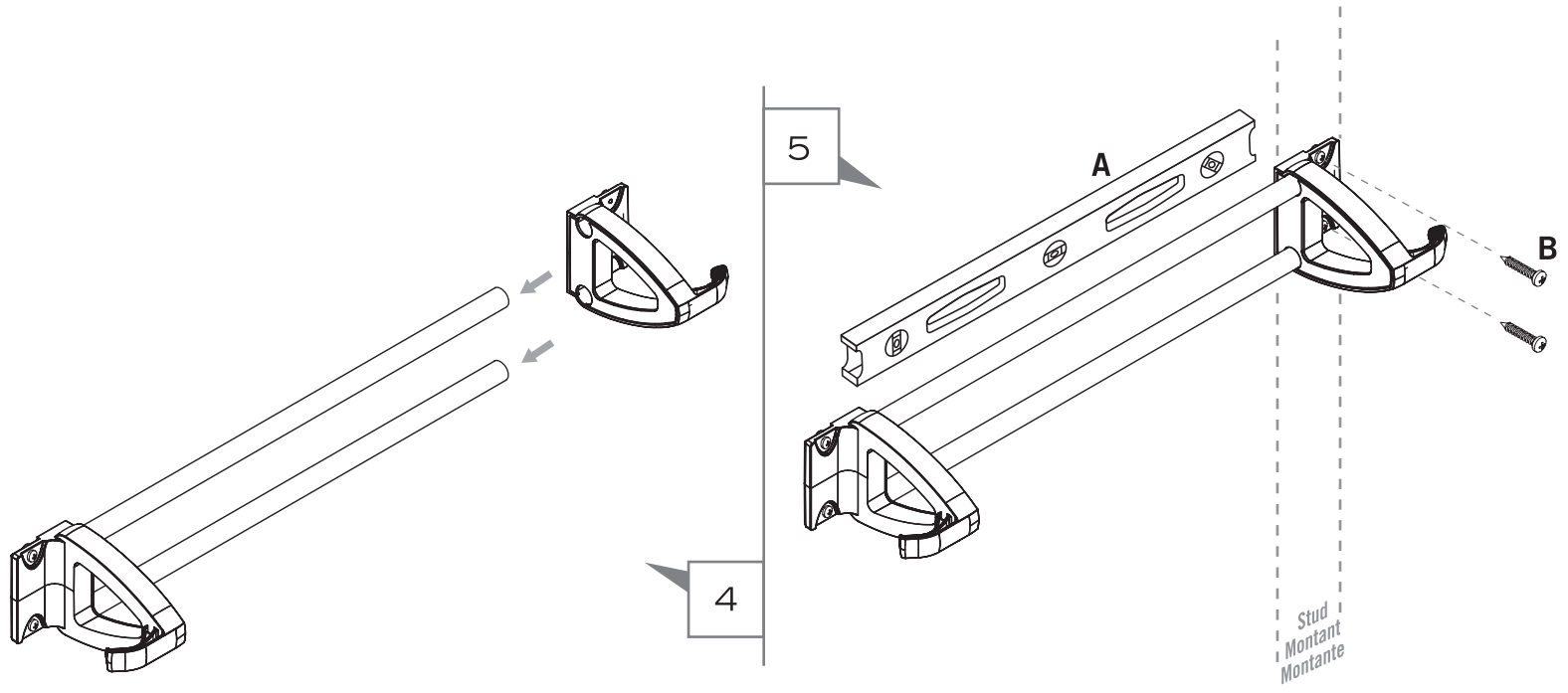

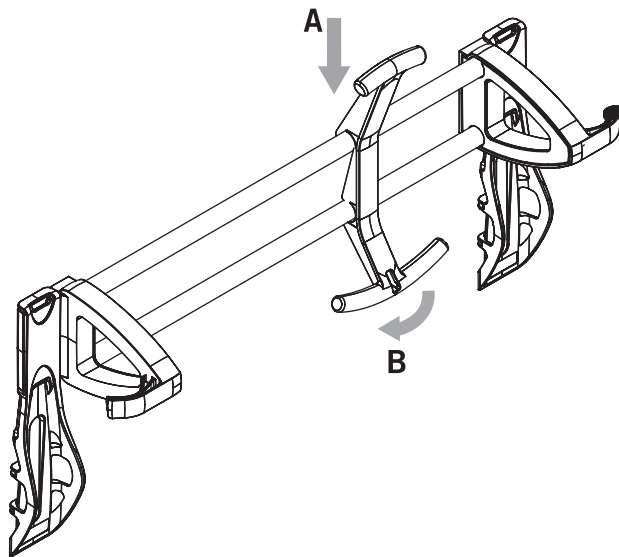
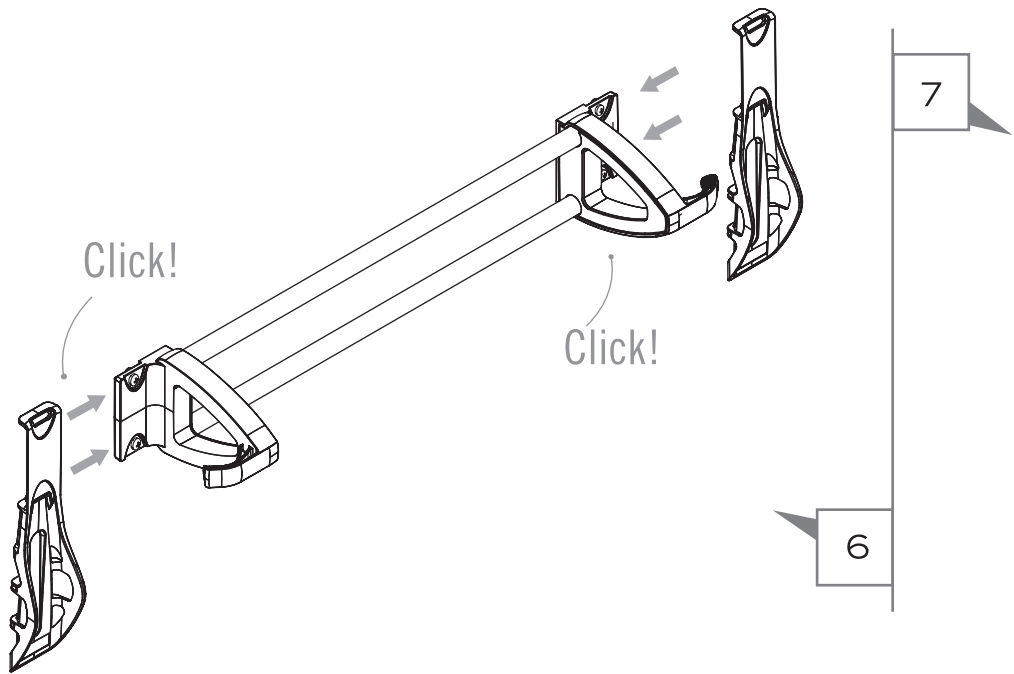

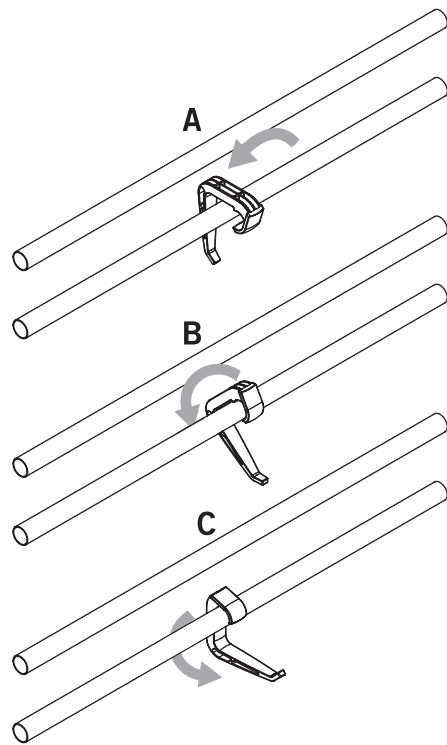
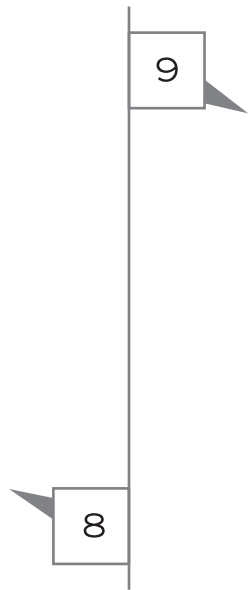
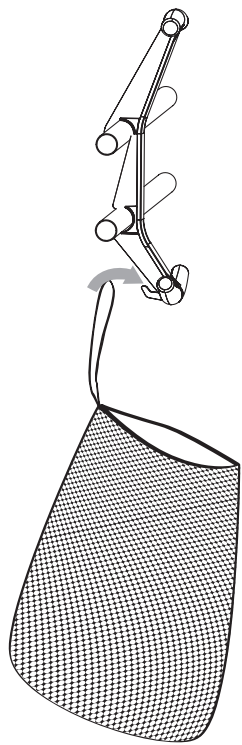

LIMITED ONE-YEAR WARRANTY

Metaltech-Omega inc. guarantees this product against any material defect. Please return this product to the shop where bought it. At its discretion, Metaltech-Omega inc. will replace or repair this product and return it within a reasonable time. This warranty does not cover any damage(s) caused by any incorrect or inappropriate use, care or maintenance. Proof of purchase must accompany the return.

GARANTIE LIMITÉE DE 1 AN

Metaltech-Omega inc. garantit ce produit contre toute défectuosité matérielle ou de fabrication. Retourner ce produit au magasin où vous l'avez acheté. Metaltech-Omega inc. s'engage à réparer ou à remplacer, à sa discrétion, ce produit gratuitement et vous le retourner dans un délai raisonnable. Cette garantie ne couvre pas les dommages causés par un entretien incorrect ou inadéquat ou un usage abusif. Une preuve d'achat doit accompagner le retour.

GARANTÍA LIMITADA DE 1 AÑO

Metaltech-Omega inc. garantiza este producto contra toda defectuosidad material o de fabricación. Devolver este producto a Metaltech-Omega inc. puerto pagado. Metaltech-Omega inc. se compromete a reparar o reemplazar, a su discreción, este producto gratuitamente y devolvérselo en un plazo razonable. Esta garantía no cubre los daños causados por un mantenimiento incorrecto o inadecuado o un uso abusivo. Una prueba de compra debe acompañar la devolución.

Questions or comments?
Questions ou commentaires?
¿Preguntas o comentarios?



1 800 363-7587
www.evertidy.com

evertidy

1735, boul. St-Elzear O. Laval, QC, Canada H7L 3N6 / 1 800 363-7587

© Evertidy and Metaltech are registered trademarks of Metaltech-Omega inc. / Evertidy et Metaltech sont des marques déposées de Metaltech-Omega inc. / Evertidy y Metaltech son marcas comerciales registradas de Metaltech-Omega inc.
www.metaltech-omega.com