

CHAIR GANGING AND MAGAZINE HOLDER

INSTALLATION INSTRUCTIONS

Illustration 1

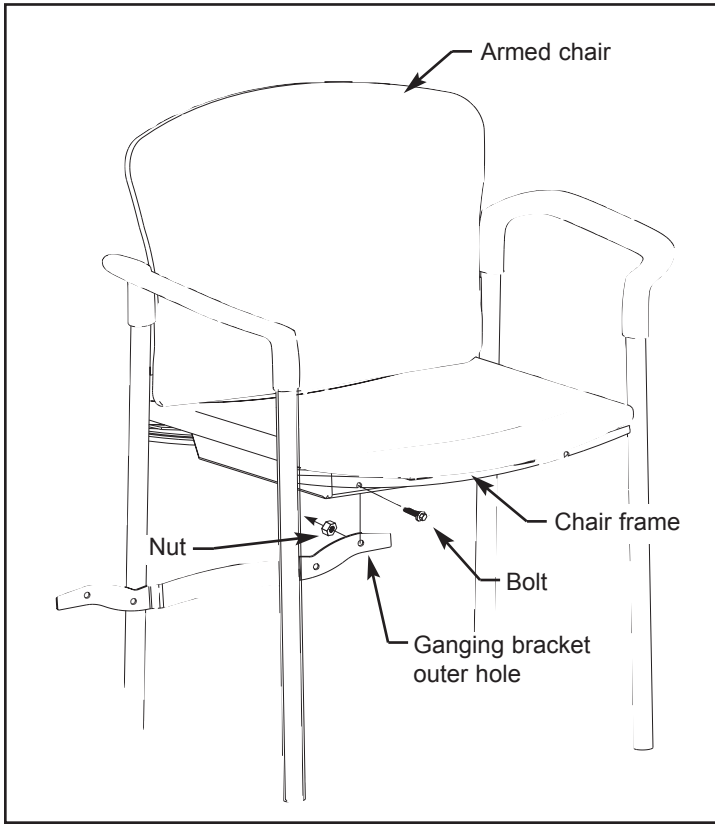
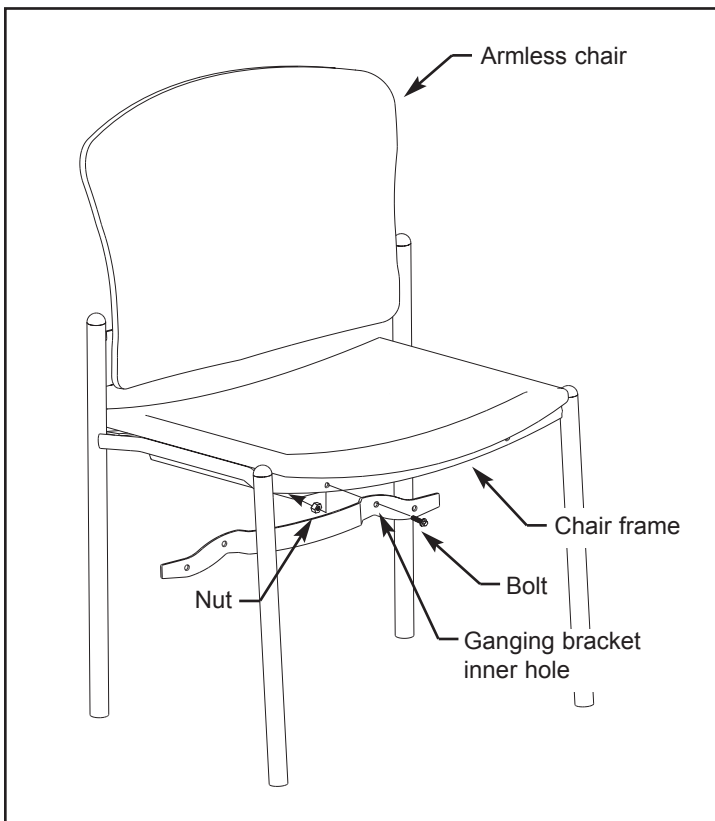

Illustration 2



Read all instructions and review illustrations before installing.

Tools required for ganging:
Phillips screwdriver
 $\frac{7}{16}$ " wrench

Ganging assembly includes:
(2) Ganging bracket
(4) Bolt
(4) Nut

Armed Chair Ganging (refer to Illustration 1):

1. Position two guest chairs next to each other.
2. On first chair, locate hole in chair frame just below front edge of seat.
3. Position ganging bracket behind frame of first chair as shown. Align outer hole in ganging bracket with hole in chair frame.
4. Insert a bolt (from hardware pack) through hole in chair frame and into outer hole on ganging bracket. Thread a nut (from hardware pack) onto bolt. **Do not tighten nut at this time.**
5. On second chair, position opposite end of ganging bracket (attached to first chair) behind the chair frame and align hole in chair frame with the outer hole in ganging bracket.
6. Insert a bolt (from hardware pack) through hole in chair frame and into outer hole on ganging bracket. Thread a nut (from hardware pack) onto bolt. **Do not tighten nut at this time.**
7. Repeat this procedure for rear of chairs.
8. Use the Phillips screwdriver and $\frac{7}{16}$ " wrench to fully tighten all nuts.

Armless Chair Ganging (refer to Illustration 2):

1. Position two guest chairs next to each other.
2. On first chair, locate hole in chair frame just below front edge of seat.
3. Position ganging bracket behind frame of first chair as shown. Align inner hole in ganging bracket with hole in chair frame.
4. Insert a bolt (from hardware pack) through hole in chair frame and into inner hole on ganging bracket. Thread a nut (from hardware pack) onto bolt. **Do not tighten nut at this time.**
5. On second chair, position opposite end of ganging bracket (attached to first chair) behind the chair frame and align hole in chair frame with the inner hole in ganging bracket.

CHAIR GANGING AND MAGAZINE HOLDER

Illustration 3

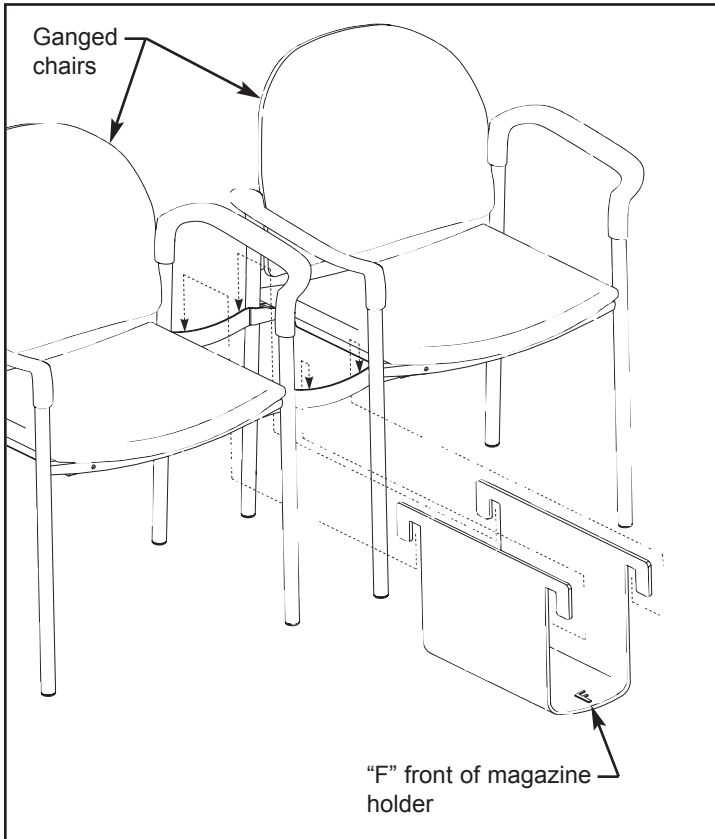

6. Insert a bolt (from hardware pack) through hole in chair frame and into inner hole on ganging bracket. Thread a nut (from hardware pack) onto bolt. **Do not tighten nut at this time.**
7. Repeat this procedure for rear of chairs.
8. Use the Phillips screwdriver and $\frac{7}{16}$ " wrench to fully tighten all nuts.

Magazine Holder Installation (refer to Illustration 3):

1. Refer to chair ganging instructions to connect chairs.
2. Locate the "F" stamped along front edge of magazine holder.
3. Fold magazine holder in half as shown.
4. Below chair ganging brackets, insert magazine holder between chairs.
5. Tip magazine holder as needed to position magazine holder hooks above chair ganging brackets.
6. Set magazine holder hooks onto chair ganging brackets.

ACOPLAMIENTO DE SILLAS Y REVISTERO

INSTRUCCIONES DE INSTALACION

Ilustración 1



Ilustración 2



Lea todas las instrucciones y examine las ilustraciones antes de instalar.

Herramientas requeridas para el acoplamiento:
Destornillador Phillips
Llave de tuercas de 7/16 pulg

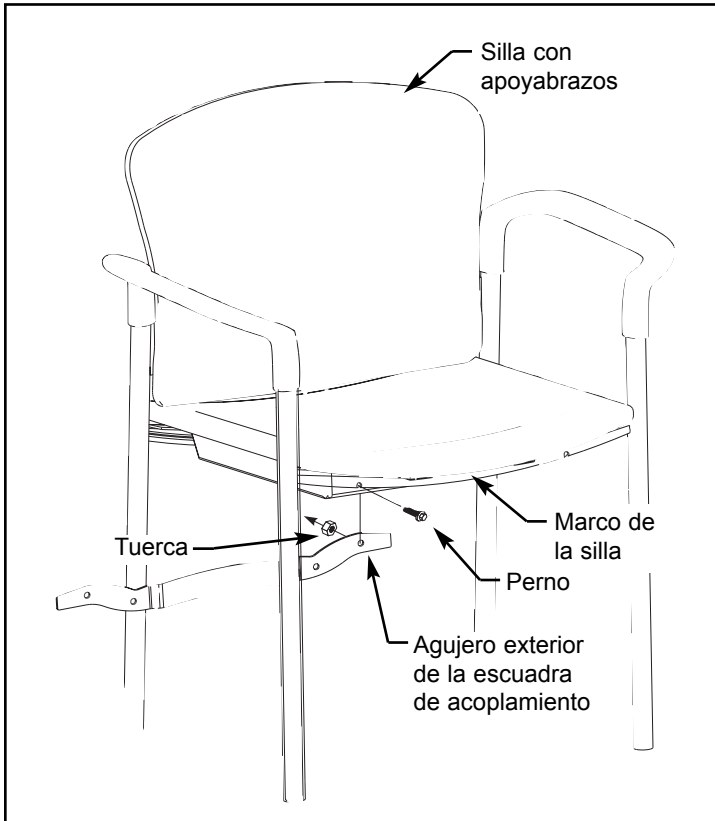
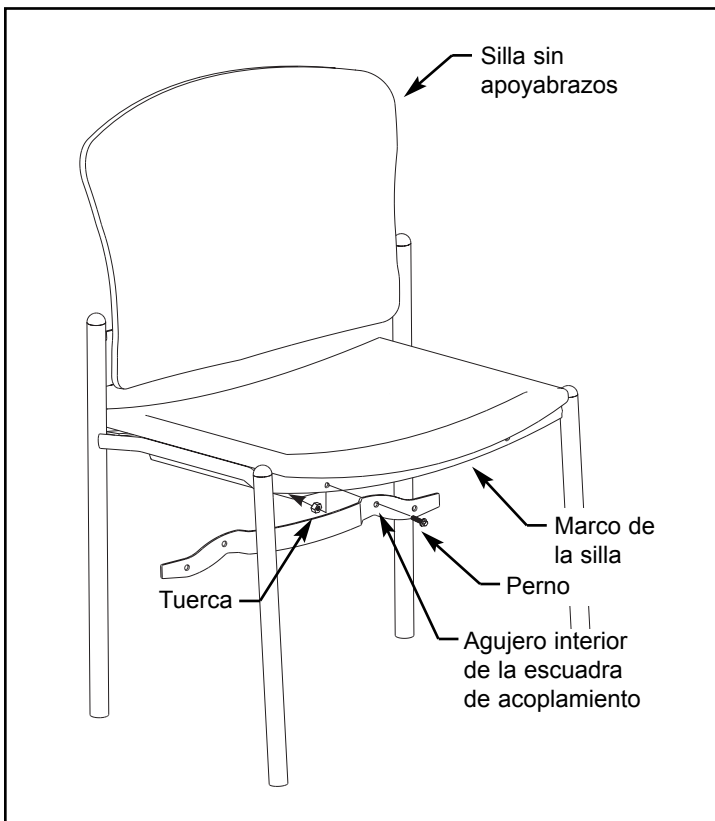
El conjunto de acoplamiento incluye:
(2) Escuadras de acoplamiento
(4) Pernos
(4) Tuercas

Acoplamiento de sillas con apoyabrazos (vea la ilustración 1):

1. Coloque dos sillas una al lado de la otra.
2. En la primera silla, ubique el agujero en el marco de la silla justo debajo del borde anterior del asiento.
3. Coloque la escuadra de acoplamiento detrás del marco de la primera silla, como se muestra. Alinee el agujero exterior en la escuadra de acoplamiento con el agujero en el marco de la silla.
4. Pase un perno (del paquete de tornillería) a través del agujero en el marco de la silla e insértelo en el agujero exterior de la escuadra de acoplamiento. Enrosque una tuerca (del paquete de tornillería) en el perno. **No apriete la tuerca completamente por ahora.**
5. En la segunda silla, coloque el extremo opuesto de la escuadra de acoplamiento (fijada a la primera silla) detrás del marco de la silla y alinee el agujero en el marco con el agujero exterior en la escuadra de acoplamiento.
6. Pase un perno (del paquete de tornillería) a través del agujero en el marco de la silla e insértelo en el agujero exterior de la escuadra de acoplamiento. Enrosque una tuerca (del paquete de tornillería) en el perno. **No apriete la tuerca completamente por ahora.**
7. Repita este procedimiento para la parte trasera de las sillas.
8. Utilice el destornillador Phillips y la llave de tuercas de 7/16 pulg para apretar completamente todas las tuercas.

Acoplamiento de sillas sin apoyabrazos (vea la ilustración 2):

1. Coloque dos sillas una al lado de la otra.
2. En la primera silla, ubique el agujero en el marco de la silla justo debajo del borde anterior del asiento.
3. Coloque la escuadra de acoplamiento detrás del marco de la primera silla, como se muestra. Alinee el agujero interior en la escuadra de acoplamiento con el agujero en el marco de la silla.

ACOPLAMIENTO DE SILLAS Y REVISTERO

Ilustración 3

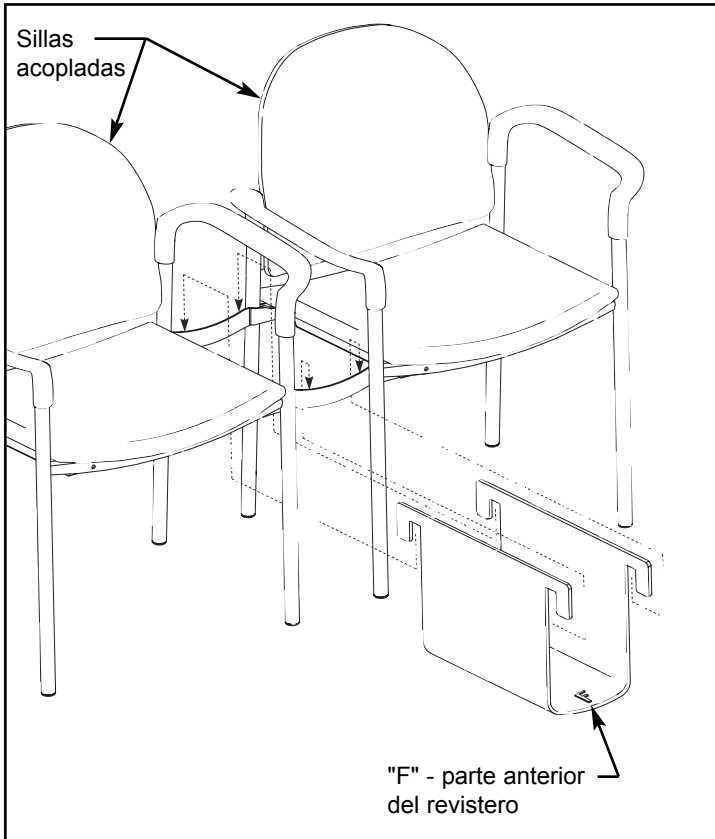

4. Pase un perno (del paquete de tornillería) a través del agujero en el marco de la silla e insértelo en el agujero interior de la escuadra de acoplamiento. Enrosque una tuerca (del paquete de tornillería) en el perno. **No apriete la tuerca completamente por ahora.**
5. En la segunda silla, coloque el extremo opuesto de la escuadra de acoplamiento (fijada a la primera silla) detrás del marco de la silla y alinee el agujero en el marco con el agujero interior en la escuadra de acoplamiento.
6. Pase un perno (del paquete de tornillería) a través del agujero en el marco de la silla e insértelo en el agujero interior de la escuadra de acoplamiento. Enrosque una tuerca (del paquete de tornillería) en el perno. **No apriete la tuerca completamente por ahora.**
7. Repita este procedimiento para la parte trasera de las sillas.
8. Utilice el destornillador Phillips y la llave de tuercas de 7/16 pulg para apretar completamente todas las tuercas.

Instalación del revistero (vea la ilustración 3):

1. Para conectar las sillas, consulte las instrucciones de acoplamiento de sillas.
2. Ubique la letra "F" grabada en el borde anterior del revistero.
3. Pliegue el revistero en el centro, como se muestra.
4. Debajo de las escuadras de acoplamiento, inserte el revistero entre las sillas.
5. Incline el revistero según sea necesario para colocar los ganchos por encima de las escuadras de acoplamiento de las sillas.
6. Enganche los ganchos del revistero en las escuadras de acoplamiento de las sillas.

MONTAGE CÔTE À CÔTE DE CHAISES ET PORTE-REVUES

INSTRUCTIONS D'INSTALLATION

Illustration 1

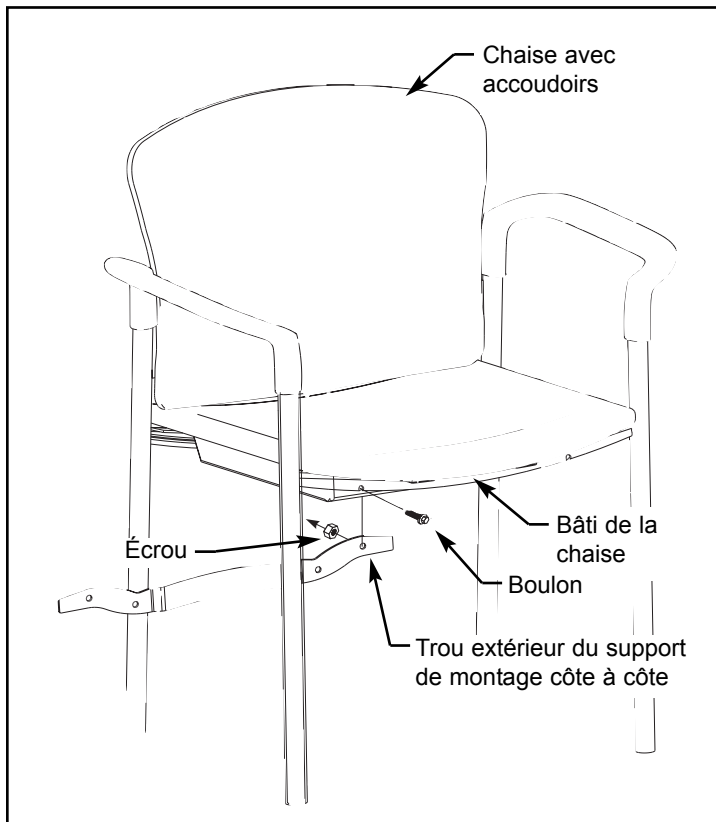
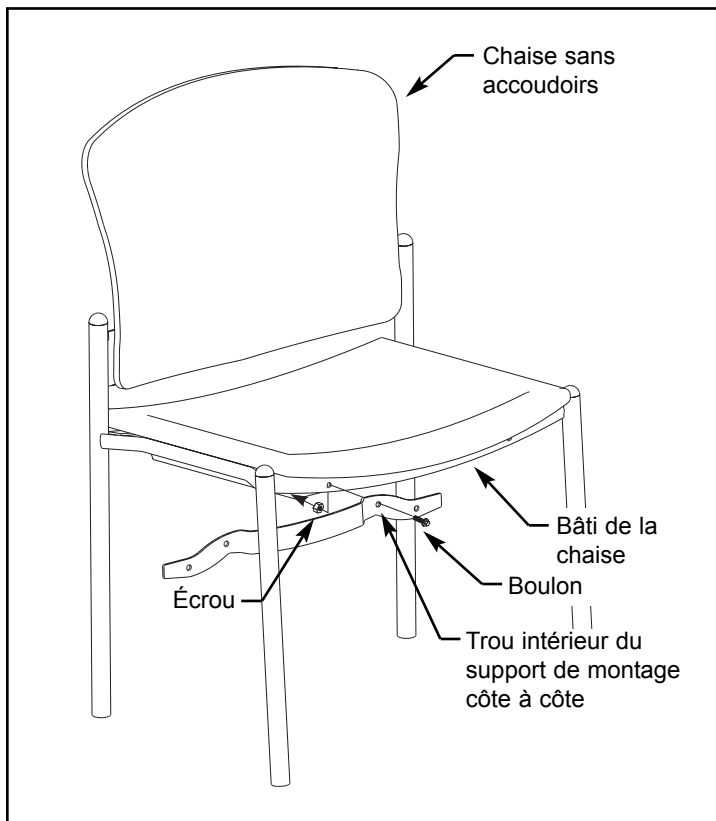

Illustration 2



Lire toutes les instructions et étudier les illustrations avant l'installation.

Outils requis pour le montage côte à côte :
Tournevis cruciforme
Clé de 7/16 po

L'ensemble de montage côte à côte comprend :
(2) Support de montage côte à côte
(4) Boulon
(4) Écrou

Montage côte à côte de chaises avec accoudoirs (se reporter à l'illustration 1) :

1. Placer deux chaises pour visiteurs l'une à côté de l'autre.
2. Repérer le trou situé juste au-dessous du bord avant du siège dans le bâti de la première chaise.
3. Placer le support de montage côte à côte derrière le bâti de la première chaise comme illustré. Aligner le trou extérieur du support de montage côte à côte avec le trou du bâti de la chaise.
4. Introduire un boulon (dans la trousse de visserie) dans le trou du bâti de la chaise et dans le trou extérieur du support de montage côte à côte. Visser un écrou (dans la trousse de visserie) sur le boulon. **Attendre pour serrer l'écrou.**
5. Placer l'extrémité opposée du support de montage côte à côte (fixé à la première chaise) derrière le bâti de la deuxième chaise et aligner le trou se trouvant dans ce bâti avec le trou extérieur du support de montage côte à côte.
6. Introduire un boulon (dans la trousse de visserie) dans le trou du bâti de la chaise et dans le trou extérieur du support de montage côte à côte. Visser un écrou (dans la trousse de visserie) sur le boulon. **Attendre pour serrer l'écrou.**
7. Répéter cette opération pour la partie arrière des chaises.
8. Serrer tous les écrous à fond à l'aide du tournevis cruciforme et de la clé de 7/16 po.

Montage côte à côte de chaises sans accoudoirs (se reporter à l'illustration 2) :

1. Placer deux chaises pour visiteurs l'une à côté de l'autre.
2. Repérer le trou situé juste au-dessous du bord avant du siège dans le bâti de la première chaise.

MONTAGE CÔTE À CÔTE DE CHAISES ET PORTE-REVUES

Illustration 3

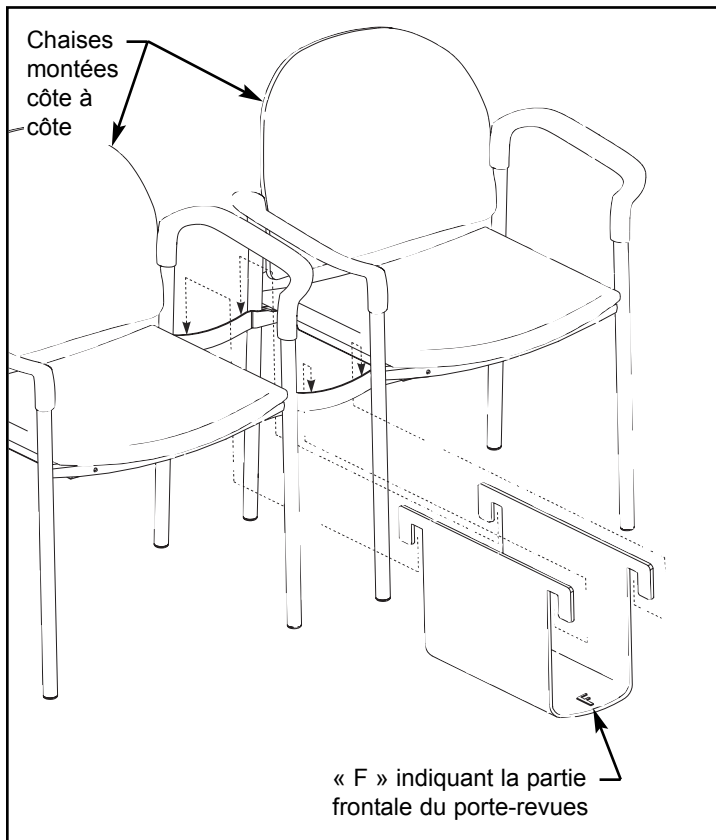

3. Placer le support de montage côte à côte derrière le bâti de la première chaise comme illustré. Aligner le trou intérieur du support de montage côte à côte avec le trou du bâti de la chaise.
4. Introduire un boulon (dans la trousse de visserie) dans le trou du bâti de la chaise et dans le trou intérieur du support de montage côte à côte. Visser un écrou (dans la trousse de visserie) sur le boulon. **Attendre pour serrer l'écrou.**
5. Placer l'extrémité opposée du support de montage côte à côte (fixé à la première chaise) derrière le bâti de la deuxième chaise et aligner le trou se trouvant dans ce bâti avec le trou intérieur du support de montage côte à côte.
6. Introduire un boulon (dans la trousse de visserie) dans le trou du bâti de la chaise et dans le trou intérieur du support de montage côte à côte. Visser un écrou (dans la trousse de visserie) sur le boulon. **Attendre pour serrer l'écrou.**
7. Répéter cette opération pour la partie arrière des chaises.
8. Serrer tous les écrous à fond à l'aide du tournevis cruciforme et de la clé de 7/16 po.

Installation du porte-revues (se reporter à l'illustration 3) :

1. Se reporter aux instructions de montage côte à côte pour fixer les chaises ensemble.
2. Repérer le « F » apparaissant le long du bord avant du porte-revues.
3. Plier le porte-revues comme illustré.
4. Faire passer le porte-revues entre les chaises au-dessous de leurs supports de montage côte à côte.
5. Incliner le porte-revues de sorte à faire passer ses crochets au-dessus des supports de montage côte à côte des chaises.
6. Placer les crochets du porte-revues sur les supports de montage côte à côte des chaises.