

IMPORTANT!-IMPORTANT!-IMPORTANTE! To receive free replacement, Control No. and Proof-of-Purchase from an authorized dealer/retailer MUST be provided with request within 60 days from date of purchase. - Pour obtenir un remplacement gratuit, le numéro de contrôle et la preuve d'achat auprès d'un concessionnaire/magasin autorisé DOIVENT être fournis avec une demande soumise dans les 60 jours suivant la date d'achat. - Para recibir un reemplazo gratis, # de Control y prueba de compra de un comerciante/vendedor autorizado, DEBE ser recibido dentro de 60 días desde la fecha de compra.

Item No. 34137 R6	Foldable Kitchen Cart - Chariot de cuisine pliant - Carro plegable de cocina	Control No.:
---------------------------------	---	---------------------

Missing parts request: To obtain replacement part(s), fill in quantity in the "missing" box under the "Check-list/Part Replacement request" section. Complete contact and shipping information in address box accurately and clearly. Replacement WILL NOT be processed without Control Number found on the upper right hand corner of this sheet and a proof of purchase from an authorized dealer/retailer, and is free of charge within 60 days from date of purchase. Please allow 7-14 days for delivery.

Demande de pièces manquantes: Pour obtenir une (des) pièce(s) de remplacement, remplissez la case « manquant » sous la section « Liste de contrôle/Demande de remplacement de pièce ». Fournissez vos coordonnées et informations d'expédition dans la case Adresse de manière claire et précise. Le remplacement ne sera PAS effectué si le numéro de contrôle se trouvant sur le coin supérieur droit de cette fiche et une preuve d'achat auprès d'un concessionnaire/revendeur agréé ne sont pas fournis; ce remplacement est effectué gratuitement dans les 60 jours suivant la date d'achat. La livraison aura lieu dans un délai de 7 à 14 jours.

Petición de partes perdidas: Para obtener parte(s) de reemplazo, llené en número la cantidad en el cuadro de "missing" debajo de "Check-List/Part Replacement Request" sección. Llené su información de contacto y envío en el cuadro de dirección clara y correcta. Reemplazo no será procesado sin # de Control encontrado en la esquina de arriba ala derecha de esta hoja y prueba de compra de un comerciante/vendedor autorizado, y son gratis sin cobro dentro de 60 días desde la fecha de compra. Por favor permita 7-14 días para envío.

Check list-Parts request

Name/Nom/Nombre _____

Address/Adresse/Dirección _____

(City/State/Zip) / (Ville/Province/Code postal)/(Ciudad/Estado/Zona Postal) _____

Phone/Téléphone/Teléfono: () _____

Email: _____

Reason of replacement

Raison de remplacement- Razón del reemplazo:

Screw holes
Orifices des vis
Agujeros de tornillos

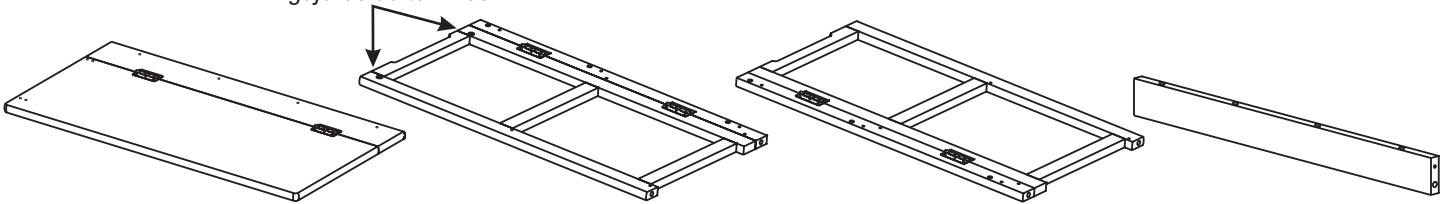

A1	Top Panel Panneau supérieur Tapa	Quantity Quantité Cantidad	1	Missing Manquant Ausente	
-----------	---	----------------------------------	---	--------------------------------	--

A2	Left Panel Panneau gauche Costado izquierdo	Quantity Quantité Cantidad	1	Missing Manquant Ausente	
-----------	--	----------------------------------	---	--------------------------------	--

A3	Right Panel Panneau droit Costado derecho	Quantity Quantité Cantidad	1	Missing Manquant Ausente	
-----------	--	----------------------------------	---	--------------------------------	--

A4	Cross Bar (Upper) Traverse (Supérieur) Travesoño (Superior)	Quantity Quantité Cantidad	1	Missing Manquant Ausente	
-----------	--	----------------------------------	---	--------------------------------	--

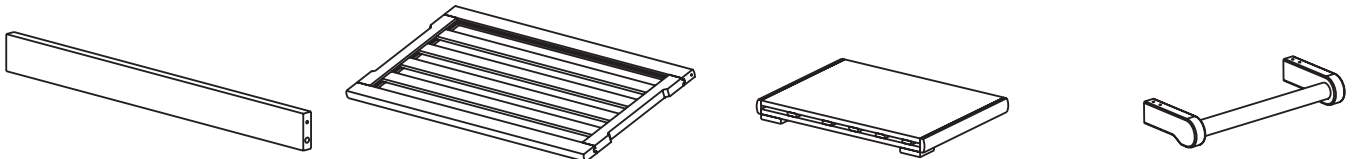

A5	Cross Bar (Lower) Traverse (Inférieur) Travesoño (Inferior)	Quantity Quantité Cantidad	2	Missing Manquant Ausente	
-----------	--	----------------------------------	---	--------------------------------	--

A6	Shelf Étagère Entrepaoño	Quantity Quantité Cantidad	2	Missing Manquant Ausente	
-----------	---------------------------------------	----------------------------------	---	--------------------------------	--

B	Knife Block Porte-couteaux Tarjeta Del Cuchillo	Quantity Quantité Cantidad	1	Missing Manquant Ausente	
----------	--	----------------------------------	---	--------------------------------	--

C	Handle Poignée Manija	Quantity Quantité Cantidad	1	Missing Manquant Ausente	
----------	------------------------------------	----------------------------------	---	--------------------------------	--

IMPORTANT!-IMPORTANT!-IMPORTANTE! To receive free replacement, Control No. and Proof-of-Purchase from an authorized dealer/retailer **MUST** be provided with request within 60 days from date of purchase. - Pour obtenir un remplacement gratuit, le numéro de contrôle et la preuve d'achat auprès d'un concessionnaire/magasin autorisé **DOIVENT** être fournis avec une demande soumise dans les 60 jours suivant la date d'achat. - Para recibir un reemplazo gratis, # de Control y prueba de compra de un comerciante/vendedor autorizado, **DEBE** ser recibido dentro de 60 días desde la fecha de compra.

Item No. 34137 R6	Foldable Kitchen Cart - Chariot de cuisine pliant - Carro plegable de cocina	Control No.:
--------------------------	---	---------------------

Check list-Parts request

Name/Nom/Nombre

Address/Adresse/Dirección

(City/State/Zip) / (Ville/Province/Code postal)/(Ciudad/Estado/Zona Postal)

Phone/Téléphone/Teléfono: () _____

Email: _____

Reason of replacement

Raison de remplacement-Razón del reemplazo:

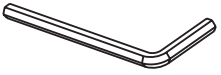
Wrench Clé Llave			
Quantity Quantité Cantidad	1	Missing Manquant Ausente	

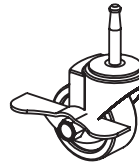



D	Screw Hex(Short) Vis hex(Cort) Tornillo hex(Corto)		
Quantity Quantité Cantidad	2	Missing Manquant Ausente	

E	Wheel Roulette Ruedas		
Quantity Quantité Cantidad	2	Missing Manquant Ausente	

F	Locking Wheel Roulette à verrouillage Ruedas con cerrójo		
Quantity Quantité Cantidad	2	Missing Manquant Ausente	

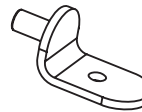
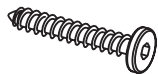
G	Screw*(Long) Vis*(Long) Tornillo*(Largo)		
Quantity Quantité Cantidad	4	Missing Manquant Ausente	



K Wood Dowel Goujon en bois Clavija de madera			
Quantity Quantité Cantidad	6	Missing Manquant Ausente	

H	Screw Hex(Long) Vis hex(Long) Tornillo hex(Largo)		
Quantity Quantité Cantidad	10	Missing Manquant Ausente	

I	Small Screw* Petite vis* Tornillo Pequeño*		
Quantity Quantité Cantidad	4	Missing Manquant Ausente	

J	Shelf Support Support pour tablette Soporte para repisa		
Quantity Quantité Cantidad	4	Missing Manquant Ausente	

L Wood Plug Bouchon en bois Tapón de Madera			
Quantity Quantité Cantidad	6	Missing Manquant Ausente	

* Screw Driver is required and not included in the package. * Un tournevis est nécessaire mais n'est pas inclus avec cet ensemble.

* Se requiere desarmador de cruz y no viene incluido.

Care instructions:

Proper care and treatment are essential to preserve the natural beauty of this wood product. To clean wood surfaces, wipe with wet cloth and dry thoroughly. Use mild soap if necessary. Occasional mineral oil treatment will revitalize wood. Use good furniture oil and follow manufacturer's instruction for application. Avoid use of commercial waxes or polishes, glass cleaners or abrasive cleaning materials.

Instructions d'entretien:

Il est très important de bien entretenir et de bien traiter ce produit en bois pour en préserver la beauté naturelle. Pour nettoyer les surfaces en bois, essuyez avec un linge humide et séchez à fond. Utilisez un savon doux au besoin. Un traitement occasionnel avec de l'huile minérale revitalisera le bois. Utilisez une bonne huile à meuble et suivez les instructions du fabricant pour l'application. Évitez d'utiliser des cires ou produits à polir de type commercial, des produits pour vitres ou des matériaux de nettoyage abrasifs.

Instrucciones para el cuidado:

Cuidado y trato apropiado son esenciales para preservar la belleza natural de este producto de madera. Para limpiar las superficies de madera, frótelas con algo húmedo y séquelas bien. Use un jabón suave si es necesario. Un tratamiento ocasional con aceite mineral revitalizará la madera. Use un buen aceite para muebles y siga las instrucciones del fabricante para aplicarlo. Evite el uso de ceras o pulidores comerciales, limpiadores de cristales o materiales abrasivos.

1

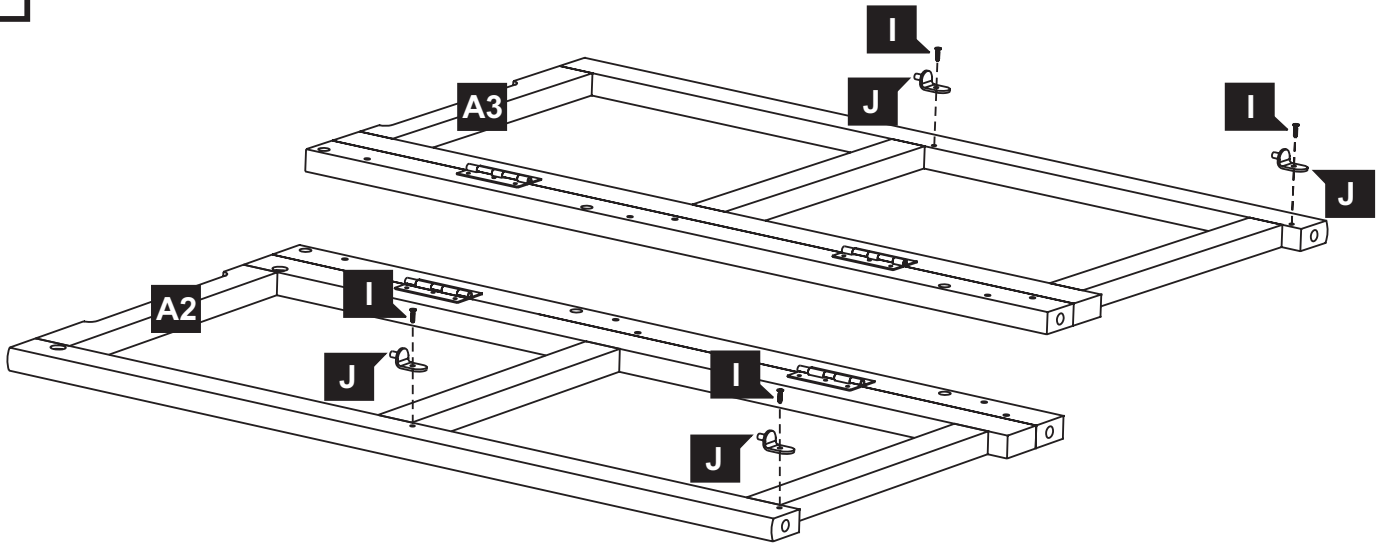

2

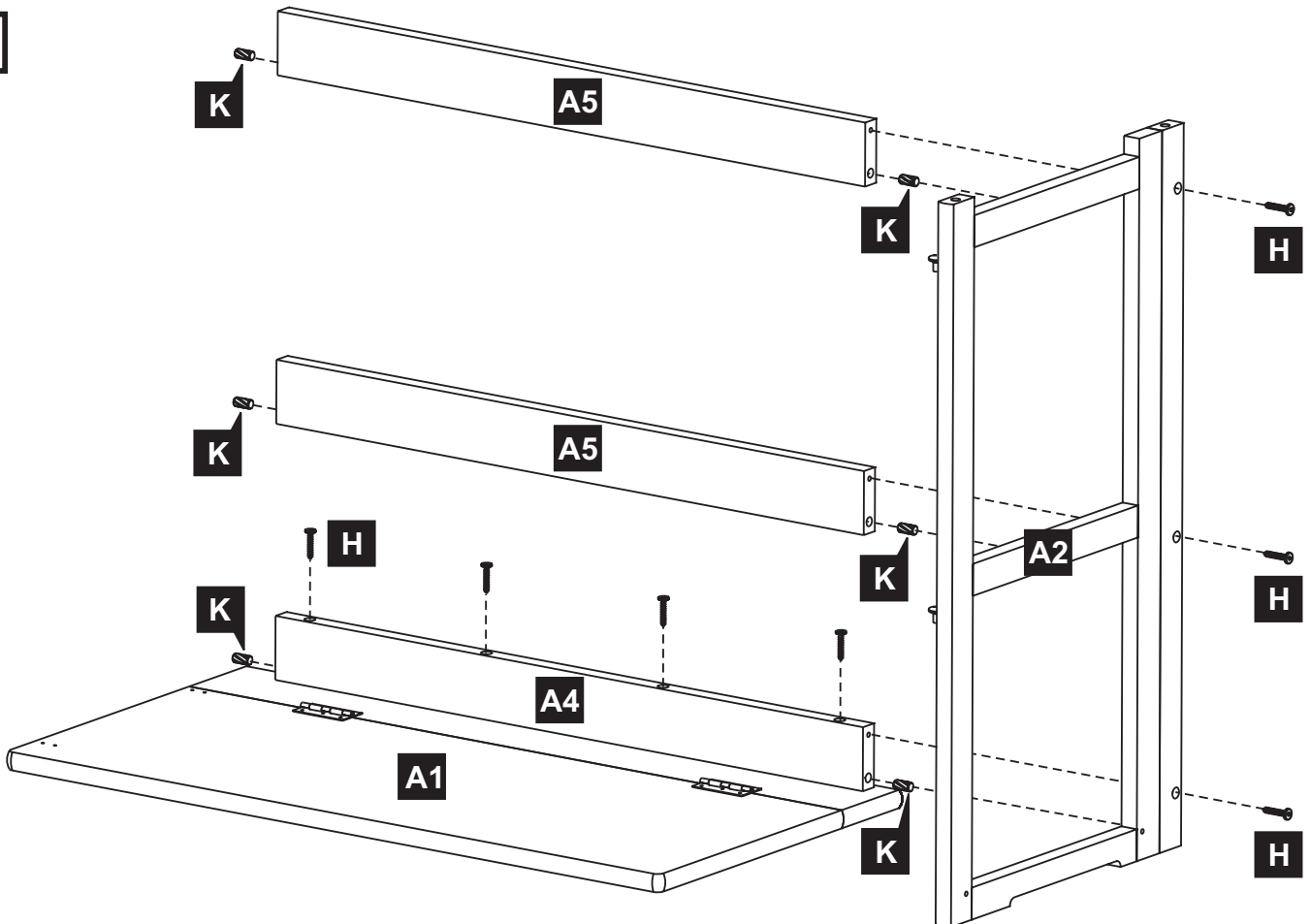

3

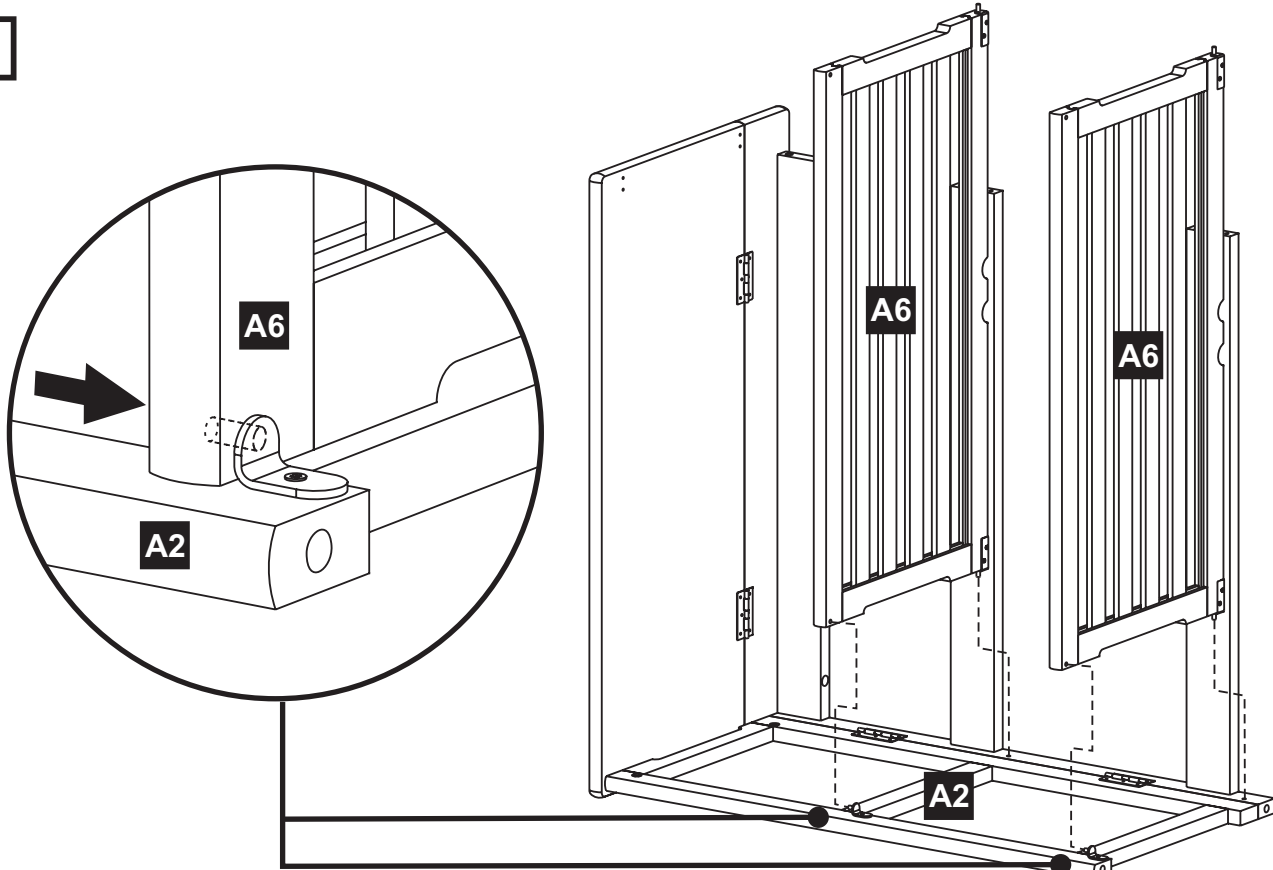

4

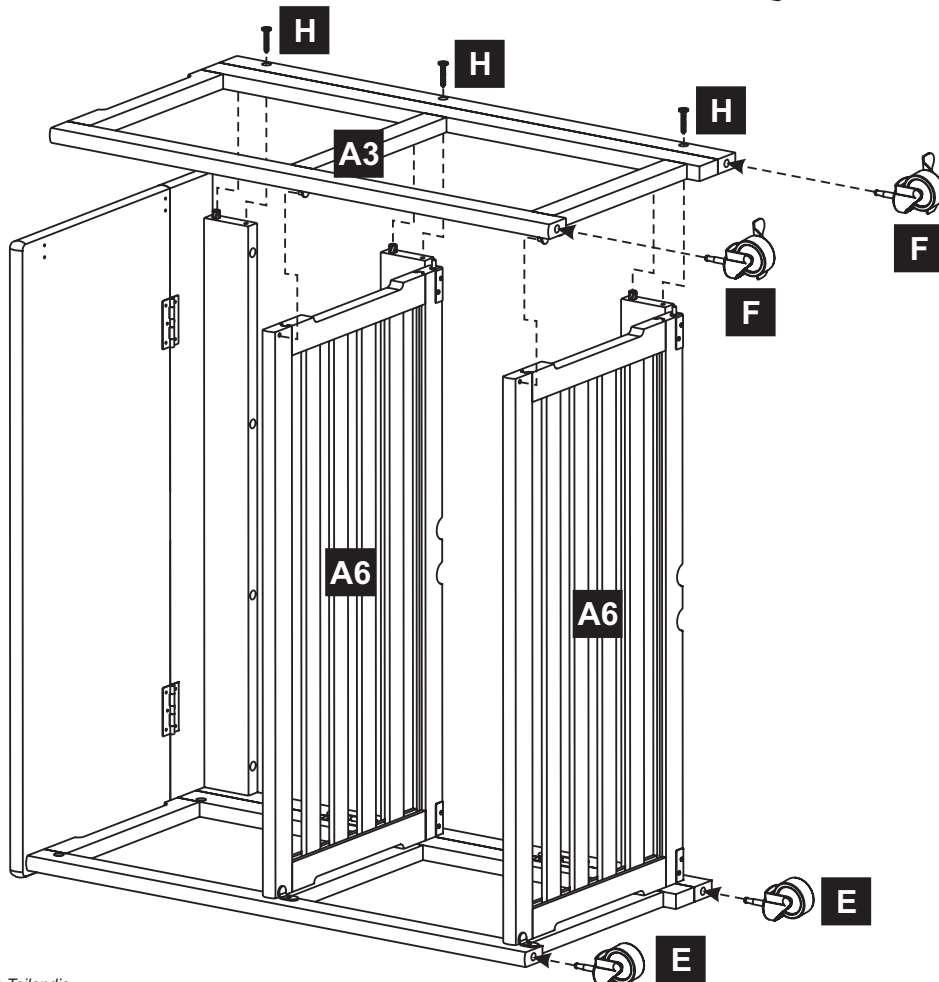

5

