

# CLOSETMAID®

24 in. 2-Door Raised Panel  
Storage Cabinet

Armoire de rangement de 61 cm à 2 portes et panneau embossé  
Gabinete de almacenaje de 61 cm con panel elevado y 2 puertas

01-15225 9/15

13001

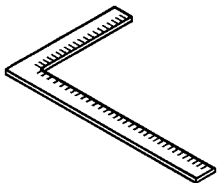
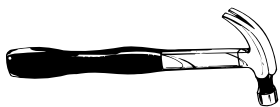
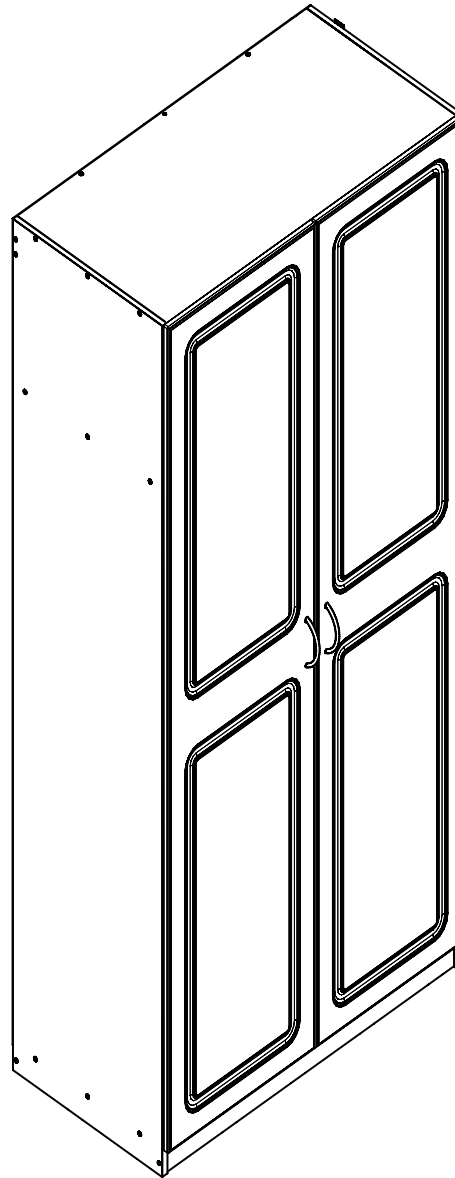

Items you will need to provide for assembly:  
Articles que vous devrez fournir pour le montage:  
Elementos que necesitará para el montaje:

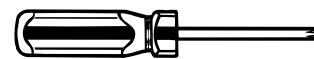
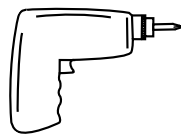

  
**EMERSON™**

# PARTS | PIÈCES | PIEZAS

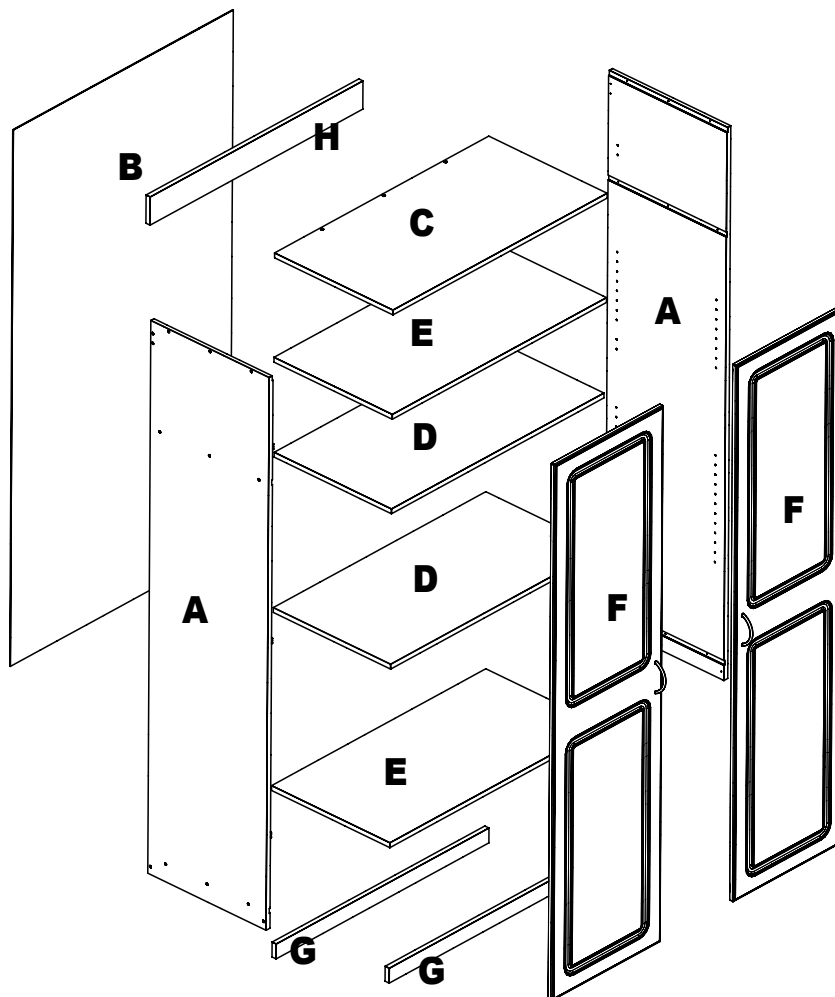
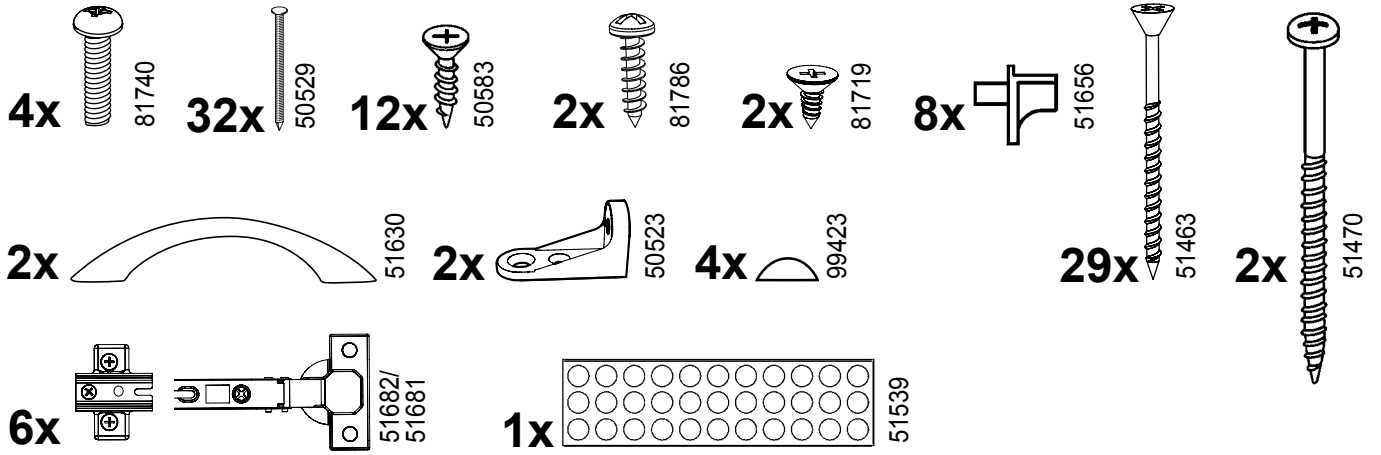

- A** 2x
- B** 1x
- C** 1x
- D** 2x
- E** 2x
- F** 2x
- G** 2x
- H** 1x

**▲ WARNING**

- This unit contains small parts which could be a choking hazard for small children. Children should be under adult supervision at all times or serious injury could occur.
- Always unload unit prior to moving the unit. The weight of personal belongings can cause the unit to become unstable and either tip or collapse. Serious bodily injury and/or damage to personal belongings may occur.
- Do not overload unit. If any shelf, top, or bottom of unit bows or bends, it is overloaded. The shelf, top, or bottom could collapse and cause serious bodily injury and/or damage to personal belongings.
- Do not climb or step on the unit. The unit may become unstable and either tip or collapse. Serious bodily injury and/or damage to personal belongings may occur.
- Do not mount or attach anything to the sides, rear or front of the unit as this can create a force which can cause the unit to tip. Serious bodily injury and/or damage to personal belongings may occur.
- Do not stack units. Stacking of units can cause an unsafe tip-over hazard which may cause serious bodily injury and/or damage to personal belongings.
- Do not hang this unit on the wall. The product structure is not designed for wall hanging. Serious bodily injury, damage to personal belongings, and/or damage to the wall may occur.
- All units must be secured individually to wood wall studs using provided hardware. Failure to do so may create an unsafe tipping hazard that could lead to serious bodily injury and/or damage to personal belongings.
- Follow proper safety procedures when using power tools and ladders (when applicable).
- We recommend you protect your work surface during assembly to prevent scratching or damage to table tops, wood floors, etc.

**▲ MISE EN GARDE**

- Ce module contient de petites pièces avec lesquelles de petits enfants peuvent s'étouffer. Les enfants doivent toujours être sous la surveillance constante d'adulte faute de quoi des blessures graves peuvent se produire.
- Toujours vider le module avant de le déplacer. Le poids des effets personnels qui s'y trouvent peut causer l'instabilité du module et le faire basculer ou s'affaisser. Cela pourrait provoquer des blessures graves ou des dommages matériels.
- Ne pas surcharger les modules. Lorsqu'une étagère ou encore le haut ou le bas d'un module plie ou arque, cela indique une surcharge. L'étagère ou les panneaux supérieur ou inférieur pourraient s'affaisser, provoquant des blessures graves ou des dommages matériels.
- Ne pas grimper ou se tenir debout ou assis sur le module. Le module risque de devenir instable et basculer ou s'affaisser. Cela pourrait provoquer des blessures graves ou des dommages matériels.
- Ne rien ancrer ou fixer sur les côtés, l'arrière ou l'avant du module, car cela pourrait le faire basculer. Cela pourrait provoquer des blessures graves ou des dommages matériels.
- Ne pas empiler les modules! L'empilage des modules peut causer le basculement des panneaux, provoquant des blessures graves ou des dommages matériels.
- Ne pas suspendre ce module au mur. La structure de ce produit n'est pas conçue pour suspendre au mur. Cela pourrait provoquer des blessures graves, des dommages matériels ou endommager le mur.
- Tous les modules doivent être fixés individuellement aux montants de charpente en bois à l'aide de la quincaillerie fournie. Négliger de le faire peut provoquer un danger de basculement susceptible d'occasionner des blessures graves ou des dommages matériels.
- Respecter toutes les consignes de sécurité lors de l'utilisation d'outils à moteur et d'échelles (le cas échéant).
- Nous recommandons de protéger la surface de travail durant le montage afin d'éviter d'égratigner ou d'endommager les dessus de table, plancher de bois, etc.

**▲ ADVERTENCIA**

- Este producto contiene piezas pequeñas que pueden causar peligro de asfixia a niños pequeños. Los niños deben estar bajo la supervisión de un adulto en todo momento, de lo contrario pueden ocurrir lesiones graves.
- Vacíe siempre la unidad antes de moverla de lugar. El peso de los objetos personales puede resultar en que la unidad quede inestable, se vuelque o colapse pudiendo causar lesiones graves corporales y / o daños a los objetos personales.
- No sobrecargue la unidad. Si cualquier repisa o la parte superior o inferior de la unidad se arquea, significa que está sobrecargada. La repisa o la parte superior o inferior puede colapsarse, causando lesiones graves corporales y/o daños a objetos personales.
- No escale o suba a la unidad. La unidad puede resultar inestable y puede volcarse o colapsar pudiendo causar lesiones graves corporales y daños a los objetos personales.
- No instale o fije nada a los laterales de la unidad o partes delantera o trasera ya que puede crear peso y resultar en que la misma se vuelque pudiendo causar lesiones graves corporales y daños a los objetos personales.
- No apile las unidades. Las unidades apiladas pueden volcarse y sufrir daños pudiendo causar lesiones graves corporales y daños a los objetos personales.
- No cuelgue esta unidad a la pared. La estructura del producto no está diseñada para colgarse en la pared. Puede ocurrir lesiones graves corporales y daños a los objetos personales y / o a la pared.
- Todas las unidades deben sujetarse individualmente a montantes de la pared de madera usando los herrajes incluidos. El no instalar este producto correctamente podría resultar en que la unidad se vuelque y en lesiones graves corporales y/o daños a objetos personales.
- Siga los procedimientos de seguridad adecuados al usar herramientas eléctricas y escaleras (si resulta necesario).
- Recomendamos que proteja su área de trabajo durante el ensamblaje para no rayar las superficies de las mesas, pisos de madera, etc.

# HELPFUL HINTS | CONSEILS UTILES | CONSEJOS PRÁCTICOS

Use these helpful hints to ensure proper assembly. Review and refer back to these hints when prompted to do so in an assembly step.

We recommend you protect your work surface during assembly to prevent scratching or damage to table tops, wood floors, etc.

## DOOR HINGES

The door hinge may be packaged together as one unit. You must separate the hinge parts to install.

Suivre ces conseils utiles pour assurer une installation sûre et adéquate. Revenir à ces conseils lorsque c'est indiqué lors des étapes de montage.

Nous recommandons de protéger la surface de travail durant le montage afin d'éviter d'égratigner ou d'endommager les dessus de table, plancher de bois, etc.

## CHARNIÈRES DE PORTE

La charnière peut être emballée comme une seule pièce. Il faut séparer la charnière en deux sections pour l'installer.

Use estos consejos prácticos para asegurarse de una instalación apropiada. Lea y revise de nuevo estos consejos cuando se le indique en los pasos de instalación.

Recomendamos que proteja su área de trabajo durante el ensamblaje para no rayar las superficies de las mesas, pisos de madera, etc.

## BISAGRAS DE PUERTA

La bisagra de puerta puede venir de fábrica como una sola unidad. Debe separar las piezas de la bisagra para su instalación.

**TURN THIS SCREW CLOCKWISE TO LOOSEN!  
TOURNER CETTE VIS DANS LE SENS DES AIGUILLES D'UNE MONTRE POUR DESSERRER!  
¡GIRE ESTE TORNILLO EN DIRECCIÓN DE LAS MANIJAS DEL RELOJ PARA AFLOJARLO!**

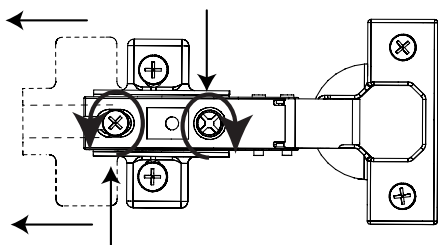

**LOOSEN THIS SCREW FULLY- BUT DO NOT REMOVE!  
DESSERRER COMPLÈTEMENT CETTE VIS, MAIS SANS LA RETIRER!  
¡AFLOJE COMPLETAMENTE ESTE TORNILLO – PERO NO LO quite!**

If door needs to be adjusted, see below to adjust hinges accordingly. Adjust doors with doors open, then close to check alignment. Repeat as necessary.

S'il est nécessaire d'ajuster la porte, voir les directives ci-dessous pour régler les charnières en conséquence. Régler les portes alors qu'elles sont ouvertes, puis fermer pour vérifier l'alignement. Répéter au besoin.

Si la puerta necesita ser ajustada vea a continuación cómo ajustar las bisagras. Ajuste las puertas cuando estén abiertas, luego ciérrelas para verificar si están alineadas. Si resulta necesario, repita los pasos.

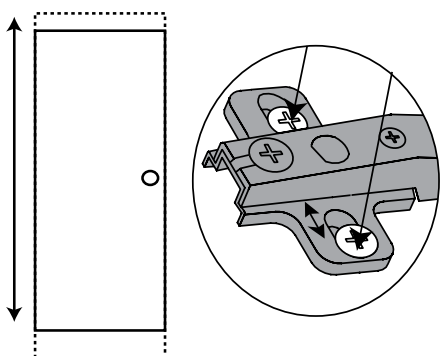

Hardware quantities may vary, depending upon your model. Please check hardware quantities carefully in each step.

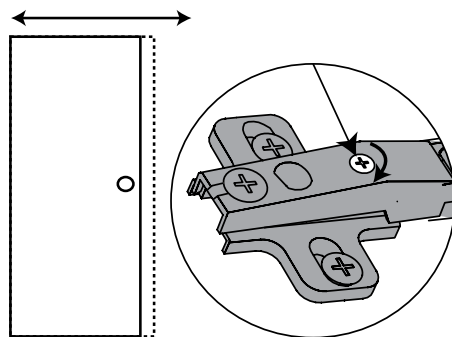

Le nombre de pièces de quincaillerie peut varier selon le modèle. Prière de vérifier soigneusement les quantités de pièces à chaque étape.

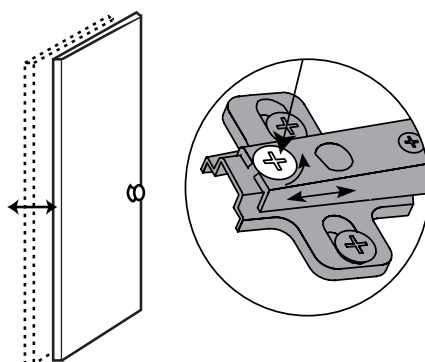

La cantidad de los herrajes puede variar, según el modelo. Verifique con cuidado la cantidad de los herrajes en cada paso.

# 1

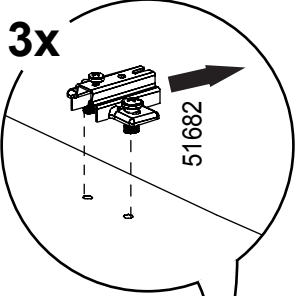
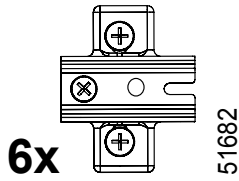

LEFT SIDE PANEL  
PANNEAU LATÉRAL DE GAUCHE  
PANEL LATERAL IZQUIERDO

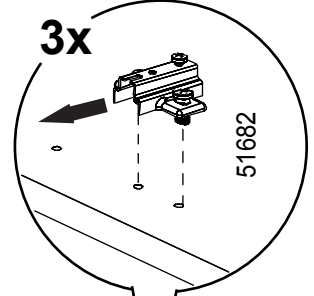

FINISHED EDGE  
BORDURE OUVRÉE  
BORDE ACABADO

RIGHT SIDE PANEL  
PANNEAU LATÉRAL DE DROITE  
PANEL LATERAL DERECHO

**NOTE:**

- See "HELPFUL HINTS" for specific information on hinge installation.

**REMARQUE :**

- Consulter les directives détaillées sur la manière d'installer les charnières dans les « CONSEILS UTILES ».

**NOTA:**

- Vea "CONSEJOS PRÁCTICOS" para información específica sobre cómo instalar las bisagras.

**CLOSETMAID®**

**EMERSON**

# 2

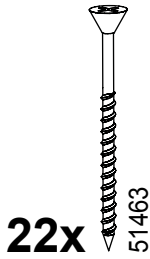

22x

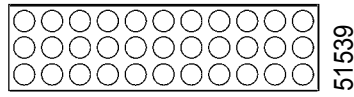

51539

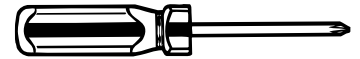

**ALL UNFINISHED EDGES UP!**  
**TOUTES LES BORDURES BRUTES VERS LE HAUT!**  
**¡TODOS LOS BORDES SIN ACABAR ORIENTADOS HACIA ARRIBA!**

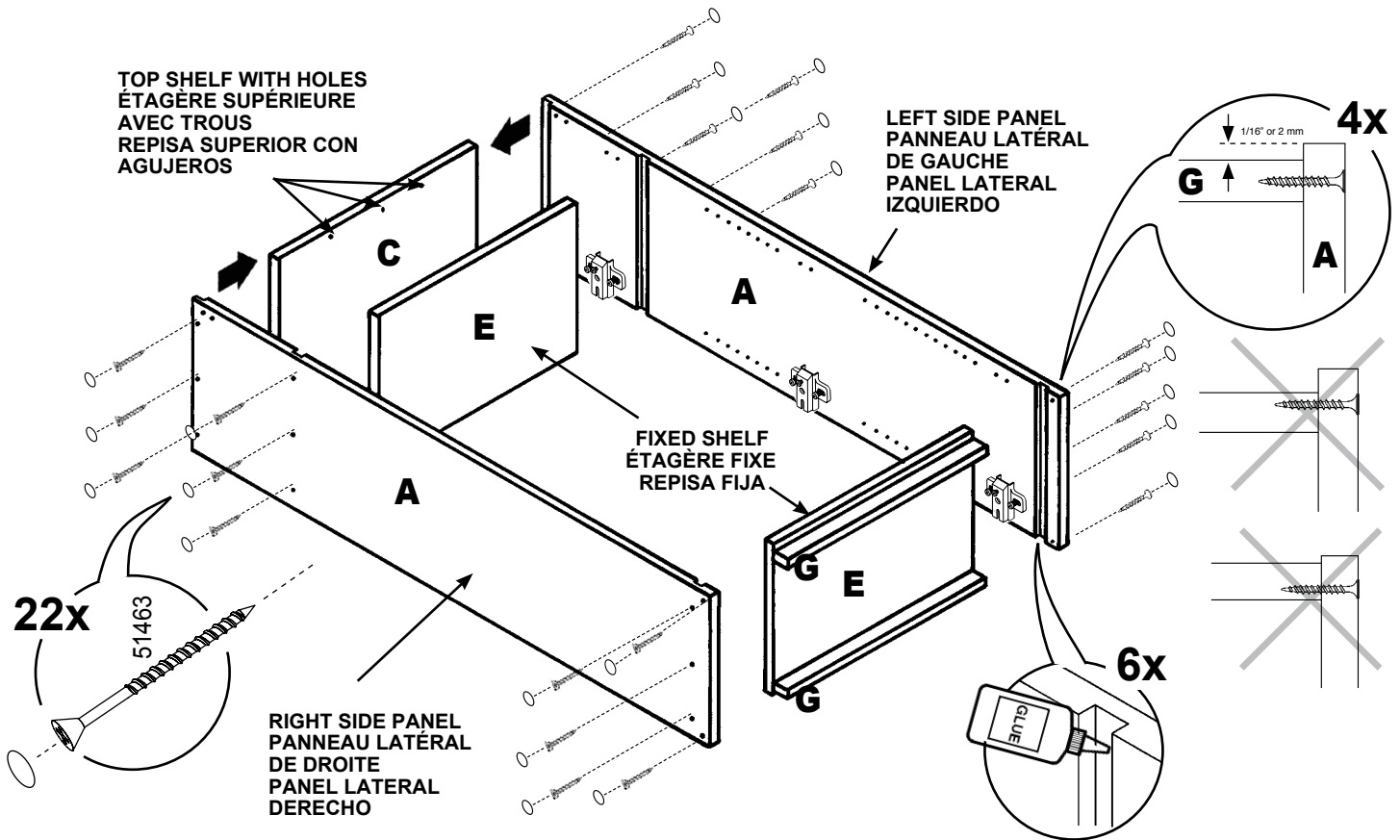

### NOTE:

- Apply a bead of glue in each groove (the entire length) of right side panel (A). Attach the top shelf (C) and fixed shelves (E) at each location shown using screws.
- Attach both kick plates (G) to the right side panel.
- Apply a bead of glue inside the entire length of each groove in the left side panel.
- Attach the side panel to top shelf and kick plates.
- Cover all screw heads with a screw cover.

### REMARQUE :

- Appliquer un peu de colle dans chaque rainure (sur toute la longueur) du panneau latéral de droite (A). Fixer l'étagère supérieure (C) et les étagères fixes (E) à chaque emplacement illustré, à l'aide de vis.
- Fixer les deux garde-pieds (G) au panneau latéral de droite.
- Appliquer un peu de colle à l'intérieur de chaque rainure (sur toute la longueur) du panneau latéral de gauche.
- Fixez le panneau latéral en haut du plateau et du le coup des plaques.
- Recouvrir toutes les têtes de vis à l'aide d'un capuchon de vis.

### NOTA:

- Aplique una gota de pegamento en cada ranura (a todo lo largo) del panel lateral derecho (A). Fije la repisa superior (C) y las repisas fijas (E) a cada ubicación indicada usando tornillos.
- Fije las dos placas inferiores (G) al panel lateral derecho.
- Aplique una gota de pegamento en todo lo largo de cada ranura en el panel lateral izquierdo.
- Fije el panel lateral para estante superior y patada placas.
- Cubra todas las cabezas de tornillos con un tapón de tornillo.

**CLOSETMAID®**

**EMERSON**

# 3

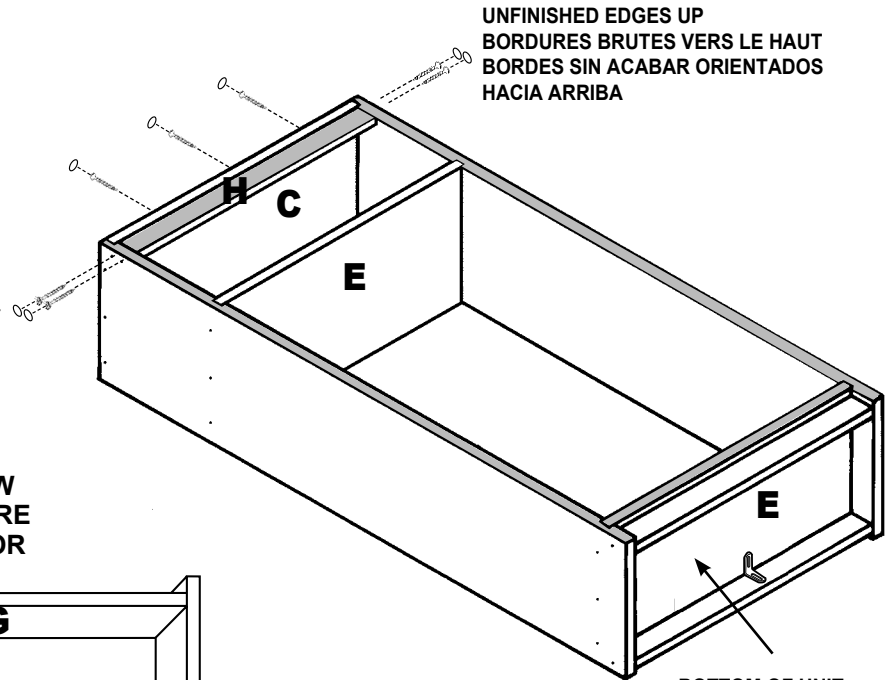
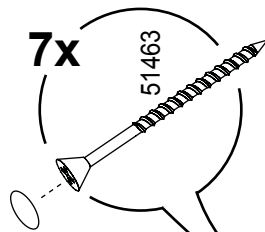
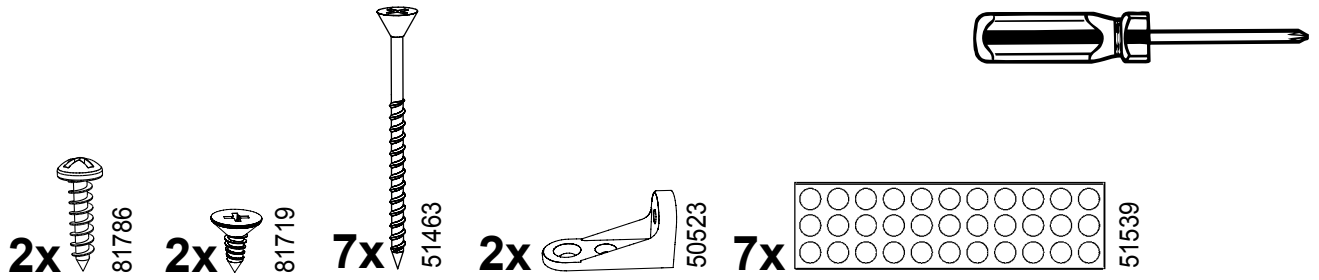

BOTTOM VIEW  
VUE INFÉRIEURE  
VISTA INFERIOR

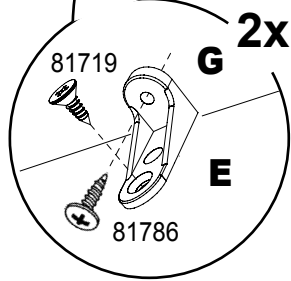
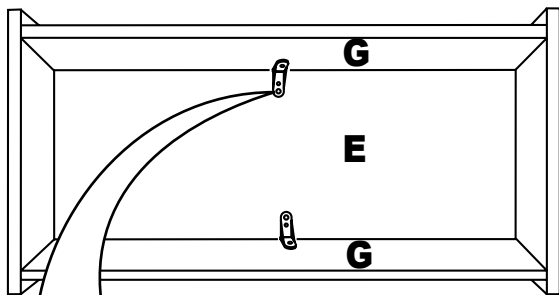

BOTTOM OF UNIT  
FOND DU MODULE  
LA PARTE INFERIOR DE LA UNIDAD

**NOTE:**

- Place top support between side panels and under top shelf. Be sure **finished EDGE** points toward **bottom of unit**.
- \* Cover screw heads with a screw cover.

**REMARQUE :**

- Placer le support supérieur entre les panneaux latéraux et sous l'étagère supérieure. S'assurer que la **BORDURE ouverte** est orientée vers le **bas du module**.
- \* Recouvrir les têtes de vis à l'aide d'un capuchon de vis.

**NOTA:**

- Coloque el soporte superior entre los paneles laterales y debajo de la repisa superior. Asegúrese de que el **BORDE** acabado quede orientado hacia la **parte inferior de la unidad**.
- \* Cubra cabezas de tornillo con los tapones de tornillos.

# 4

32x  
50529

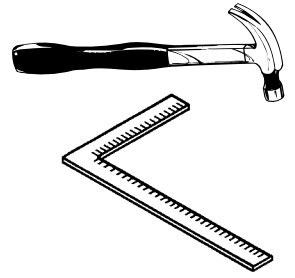

### CAUTION

Do not move or stand the unit upright until the back panel(s) is nailed in place.



### ATTENTION

Ne pas déplacer le module ni le placer à la verticale tant que le(s) panneau(x) arrière n'est pas cloué en place.



### PRECAUCIÓN

No mueva ni levante la unidad hasta que coloque los clavos en el/los panel(es) trasero(s).

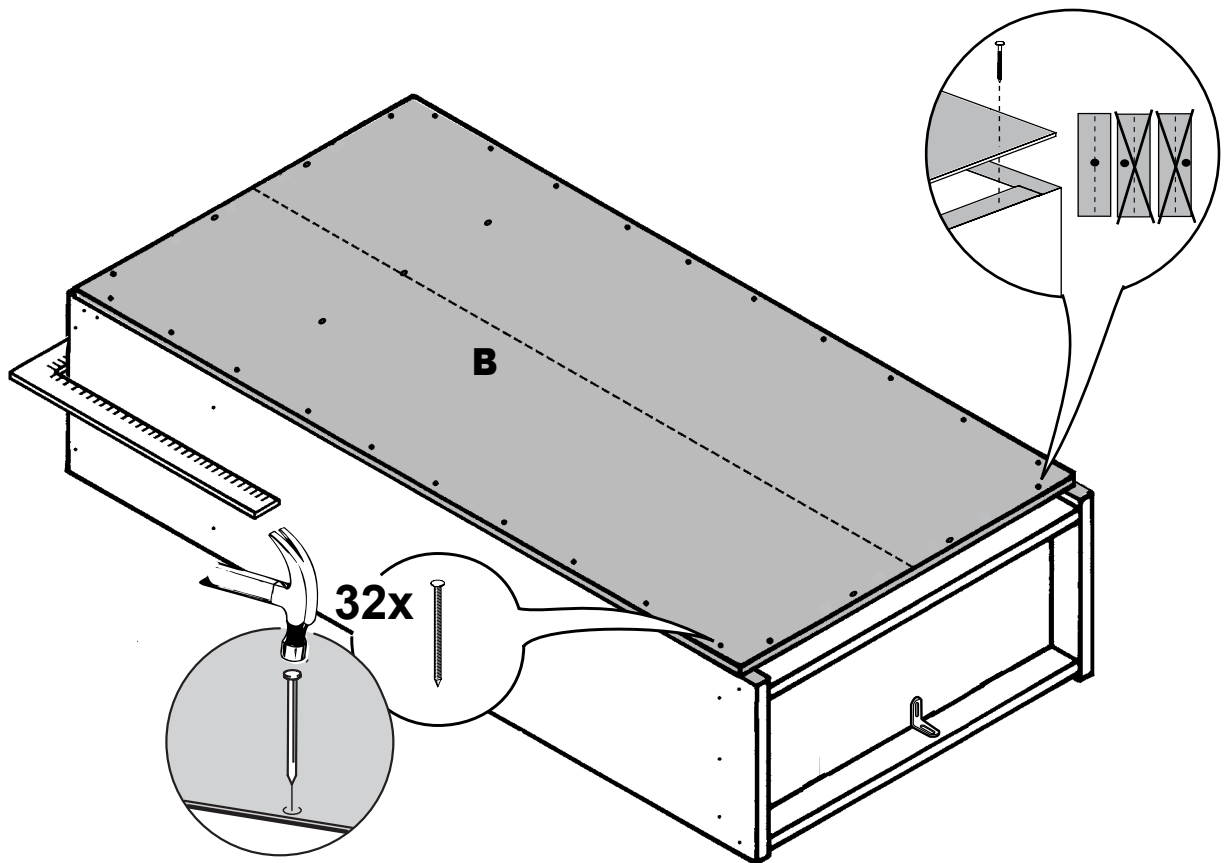

#### NOTE:

- Place back panel onto back (unfinished) side of unit. Be sure unfinished (raw) surface is up (finished side of back panel will face into unit).
- Square up unit.
- Pound nails in as shown. **DO NOT install nails into corners!** Use care not to angle nails.

#### REMARQUE :

- Placer le panneau arrière sur le côté arrière (brut) du module. S'assurer que la surface brute (non ouvrée) soit orientée vers le haut (le côté ouvré du panneau arrière est visible de l'intérieur du module).
- Square up unit.
- Clouer tel qu'illustré. Prendre soin de bien clouer les clous perpendiculairement.

#### NOTA:

- Colóquelo en el lado trasero (sin acabar) de la unidad. Asegúrese de que la superficie sin acabar (sin tratar) quede orientada hacia arriba (el lado acabado del panel trasero quedará orientado hacia la unidad).
- Square up unit.
- Golpee los clavos como se muestra. Tenga cuidado de no colocar los clavos en ángulo.

**CLOSETMAID®**

**EMERSON**



# 5

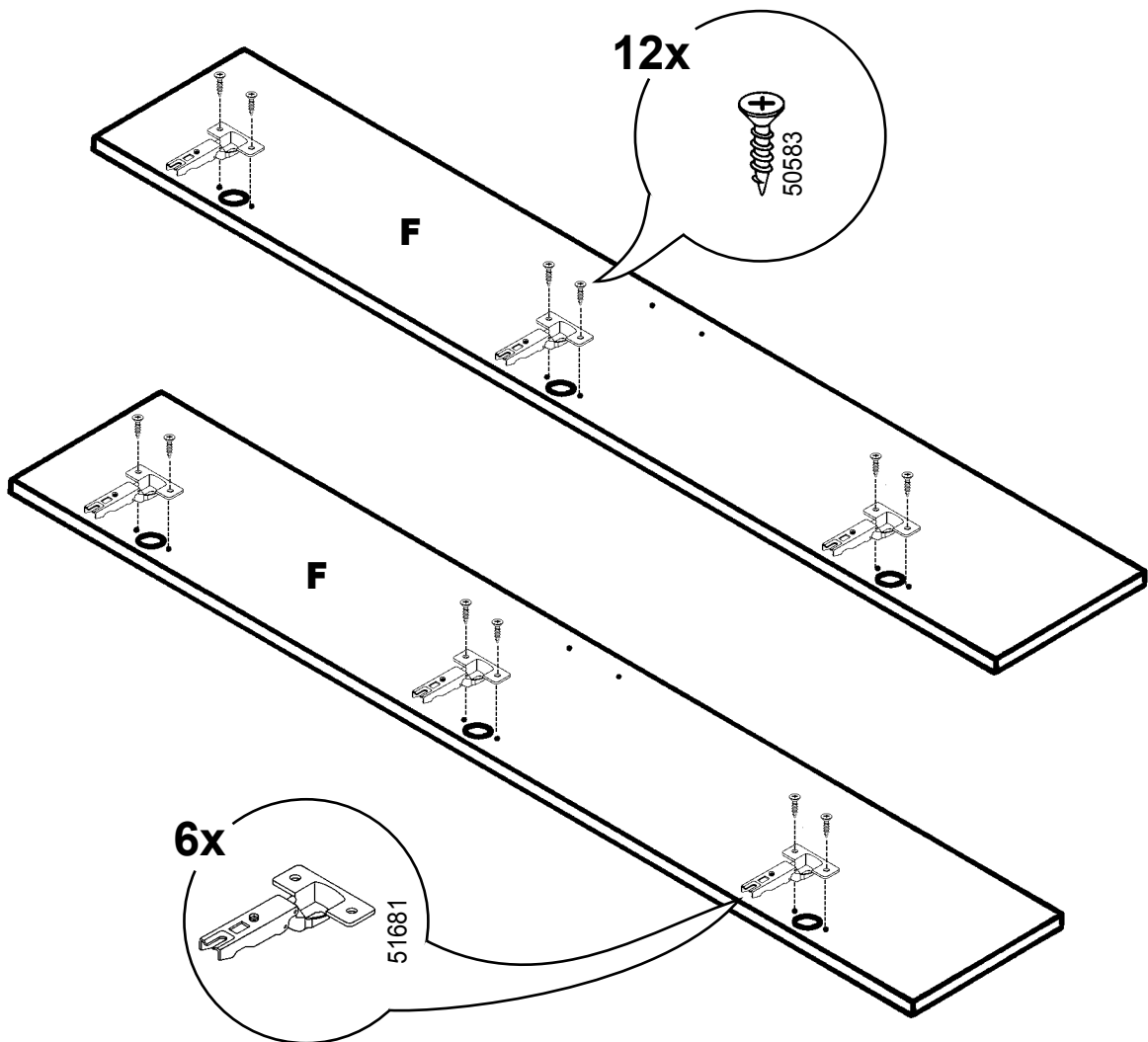
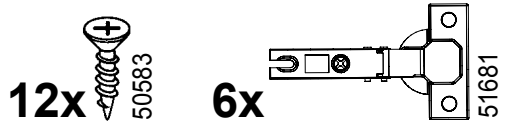

# 6

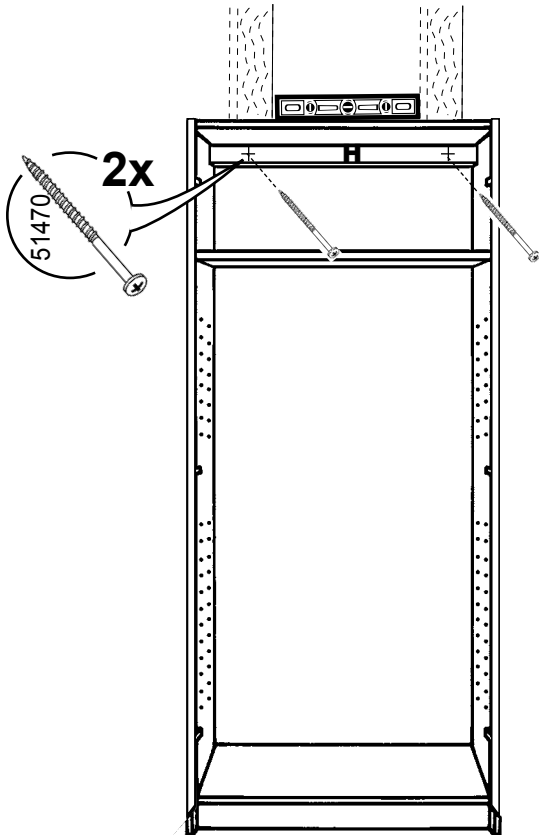
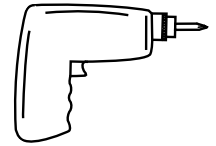
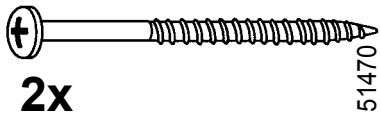

**WARNING**  
**TIP OVER HAZARD**  
 Attach cabinet to wall studs using furnished hardware.  
 Failure to comply could result in property damage or serious personal injury.

**AVERTISSEMENT**  
**RISQUE DE BASCULEMENT**  
 Fixer l'armoire aux montants muraux à l'aide de la visserie fournie.  
 Le non-respect de cette consigne pourrait occasionner des dommages matériels et des blessures graves.

**ADVERTENCIA**  
**EL MUEBLE PUEDE VOLCARSE**  
 Fije el gabinete a los montantes de la pared con el herraje suministrado.  
 El incumplimiento de esta instrucción puede resultar en lesiones personales graves o daños materiales.

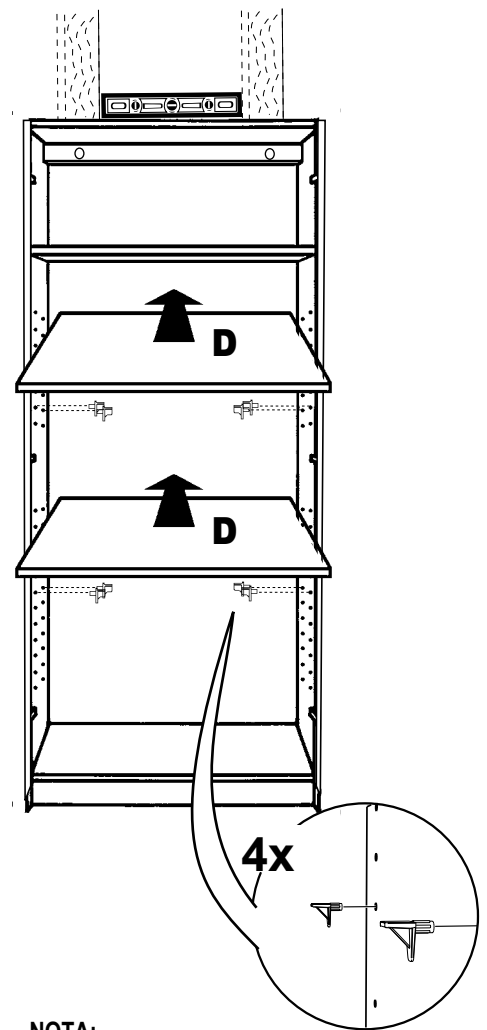

**NOTE:**

- **Locate wall studs.**
- Drive screws through top support (H) and drive directly into wood studs. To ease installation, use a power screwdriver.
- Push adjustable shelf supports into predrilled holes at desired locations.
- Place adjustable shelves onto shelf supports. Be sure finished edge of shelf faces out.

**REMARQUE :**

- **Localiser les montants de charpente.**
- Visser les vis dans le support supérieur (H) et directement dans les poteaux de cloison en bois. Pour faciliter l'installation, utiliser un tournevis électrique.
- Pousser les supports d'étagère réglables dans les trous de guidage, aux endroits désirés.
- Placer les étagères réglables sur les supports d'étagère. S'assurer que la bordure ouvrée de l'étagère est orientée vers l'extérieur.

**NOTA:**

- **Ubique los montantes de pared.**
- Coloque los tornillos en el soporte superior (H) y atornillelos directamente en los montantes. Para facilitar la instalación, utilice un destornillador eléctrico.
- Empuje los soportes de las repisas ajustables en los agujeros perforados de antemano en las ubicaciones deseadas.
- Coloque las repisas ajustables en los soportes de repisa. Asegúrese que el borde acabado de la repisa quede orientado hacia fuera.

**CLOSETMAID®**

**EMERSON**

# 7

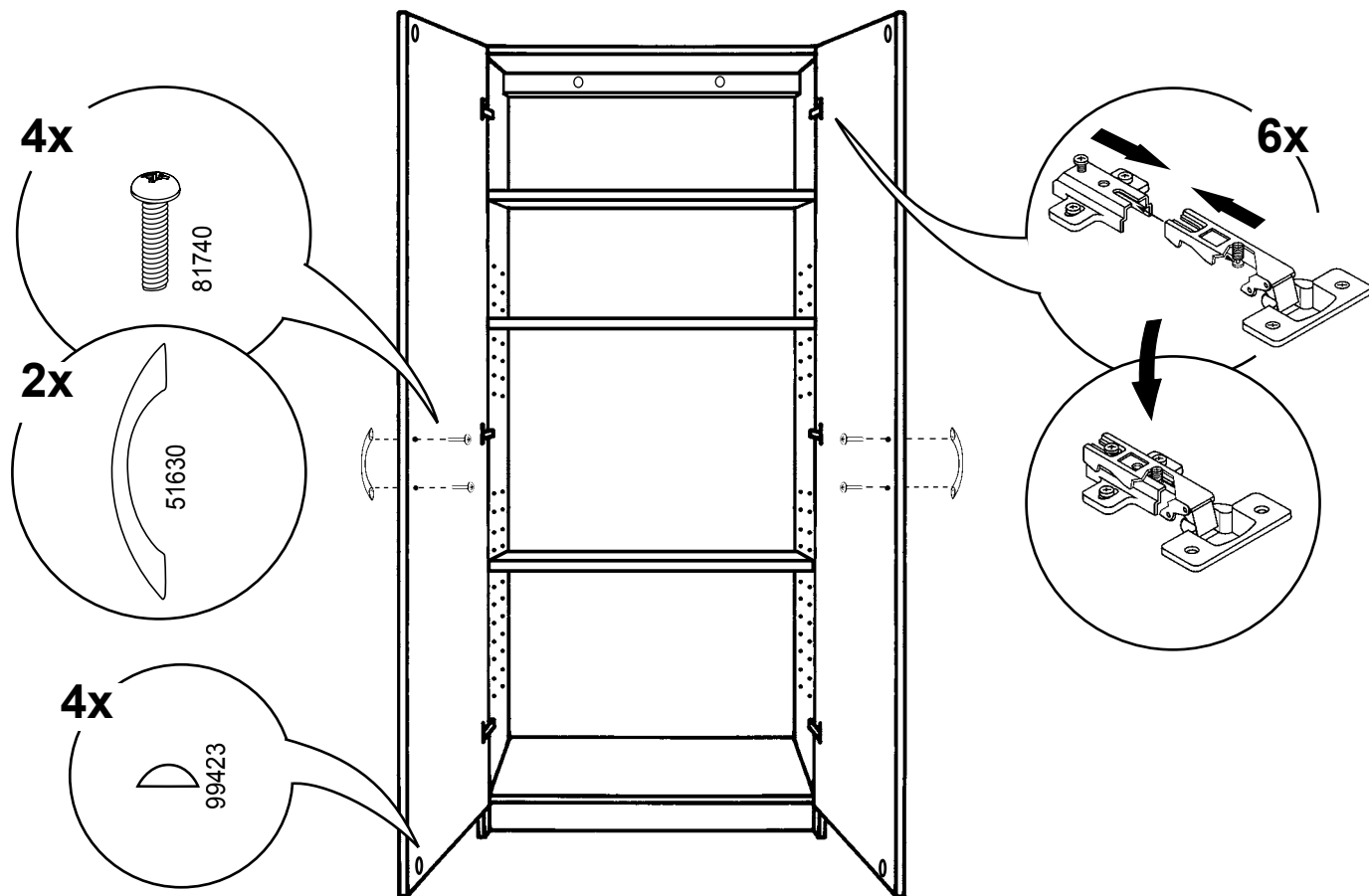
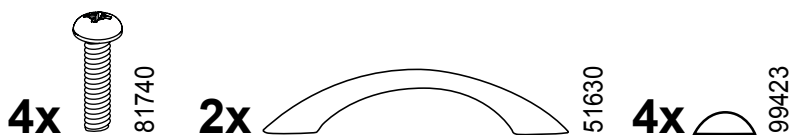
**NOTE:**

- Attach the doors to unit by sliding each door hinge arm onto each frame hinge and tighten screws.
- Attach a handle to each door with screws.
- Adjust doors as necessary. See "HELPFUL HINTS" for how to adjust hinges.
- Align door bumpers with shelves on each door.

**REMARQUE :**

- Fixer les portes au module en glissant chaque bras de charnière dans la portion de charnière fixée au cadre et en resserrant les vis.
- Fixer une poignée à chaque porte à l'aide de vis.
- Régler la position des portes au besoin. Consulter les directives sur la manière de régler les charnières dans les « CONSEILS UTILES ».
- Aligner les butoirs de chaque porte avec les étagères.

**NOTA:**

- Fije las puertas a la unidad deslizando cada brazo de las bisagras de la puerta en cada bisagra de la estructura y apretando los tornillos.
- Instale una manija en cada puerta con tornillos.
- Ajuste las puertas si resulta necesario. Vea "CONSEJOS PRÁCTICOS" para instrucciones sobre cómo ajustar las bisagras.
- Alinee los parachoques de la puerta con las repisas en cada puerta.

**CLOSETMAID®****EMERSON**