

The **stories** of your life.

5-Shelf Bookcase

Collection |

Share your journey!



NOTE: THIS INSTRUCTION BOOKLET CONTAINS **IMPORTANT** SAFETY INFORMATION.

PLEASE READ AND KEEP FOR FUTURE REFERENCE.

English pg 1-16
Français pg 17-18
Español pg 19-20

Lot #
Purchased: _____

Be sure to give us a ring before making any returns.

Table of Contents

Assembly Tools Required

Part Identification	2-3
Hardware Identification	4
Assembly Steps	5-16
Français	17-18
Español	19-20
Safety	21-22
Warranty	23

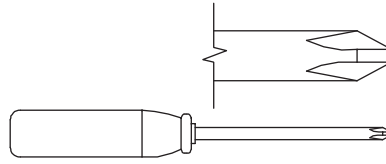

No. 2 Phillips Screwdriver
Tip Shown Actual Size

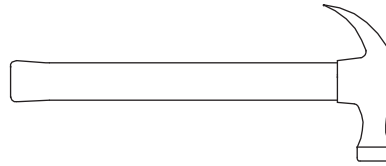

Hammer
Not actual size 😊

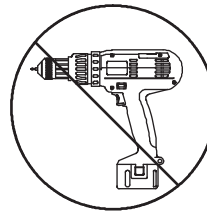

Skip the power trip.
This time.

Part Identification

⚠ While not all parts are labeled, some of the parts will have a labeled letter on the edge to help distinguish similar parts from each other. Use this part identification to help identify similar parts.

A	RIGHT END (1)	E	FIXED SHELF (1)	I	END MOLDING (2)
B	LEFT END (1)	F	ADJUSTABLE SHELF (3)	J	BASE MOLDING (1)
C	TOP (1)	G	BACK (1)	K	SHELF MOLDING (4)
D	BOTTOM (1)	H	TOP MOLDING (1)		

Part Identification

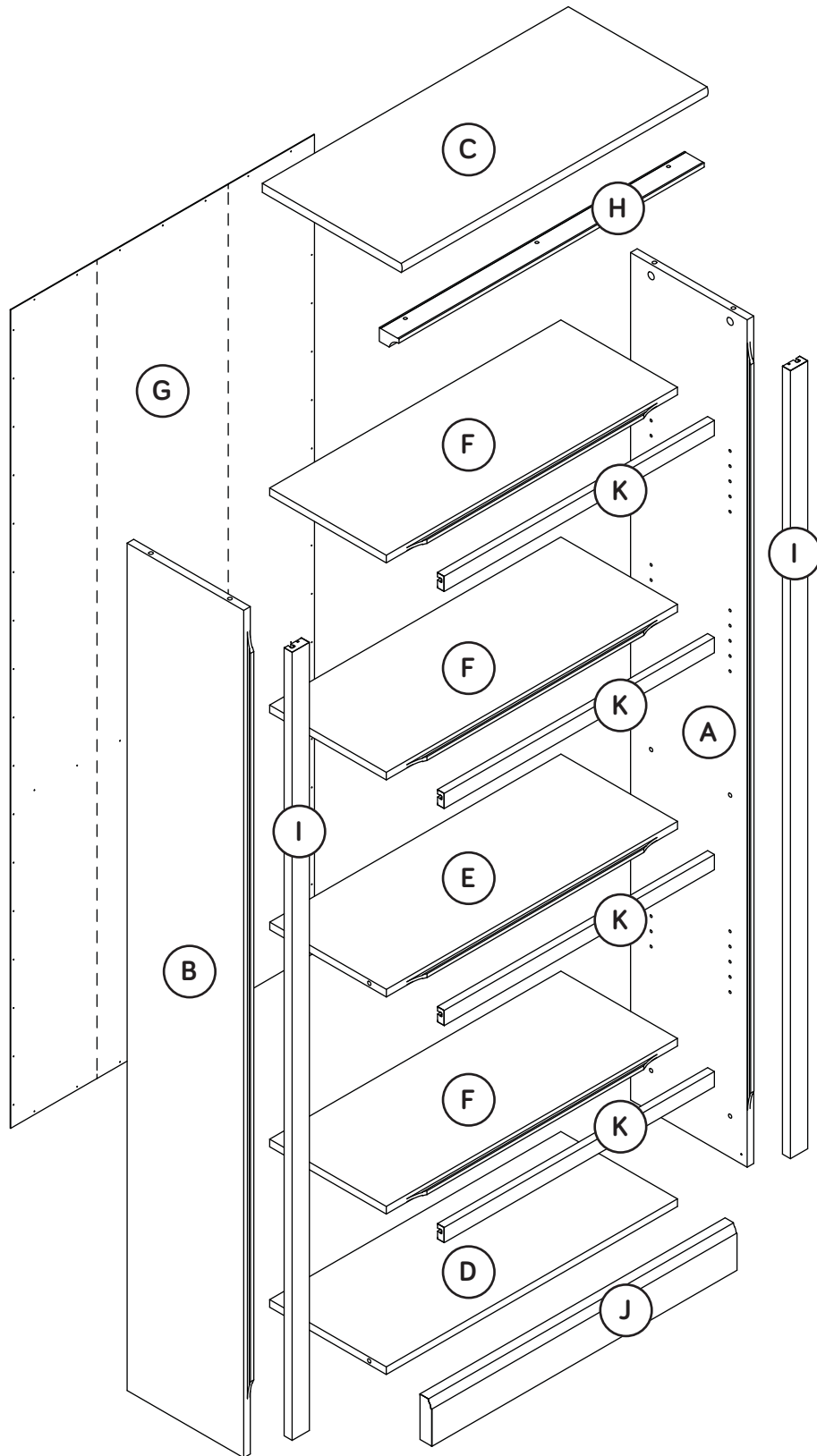

Hardware Identification

† Screws are shown actual size. You may receive extra hardware with your unit.

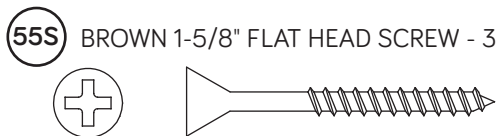
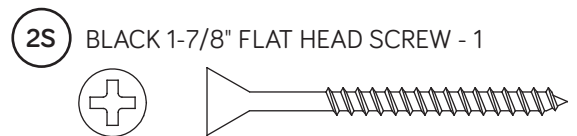
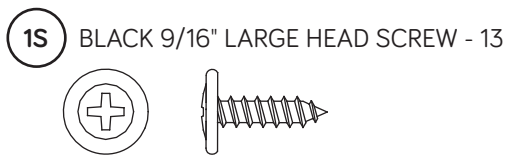
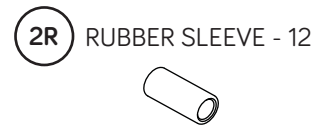
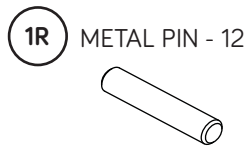
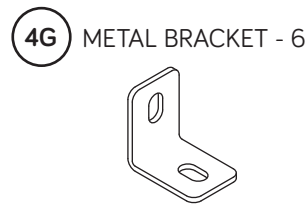
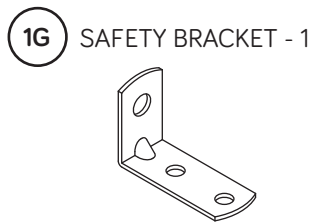
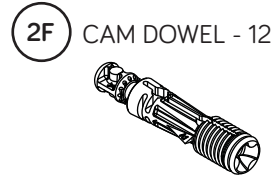

Step 1

Look for this icon. It means a video assembly tip is available



- ✚ Assemble your unit on a carpeted floor or on the empty carton to avoid scratching your unit or the floor.
- ✚ Push twelve HIDDEN CAMS (1F) into the ENDS (A and B), BOTTOM (D), and SHELF (E). Then, insert the metal end of a CAM DOWEL (2F) into each HIDDEN CAM.

Do not tighten the HIDDEN CAMS in this step.

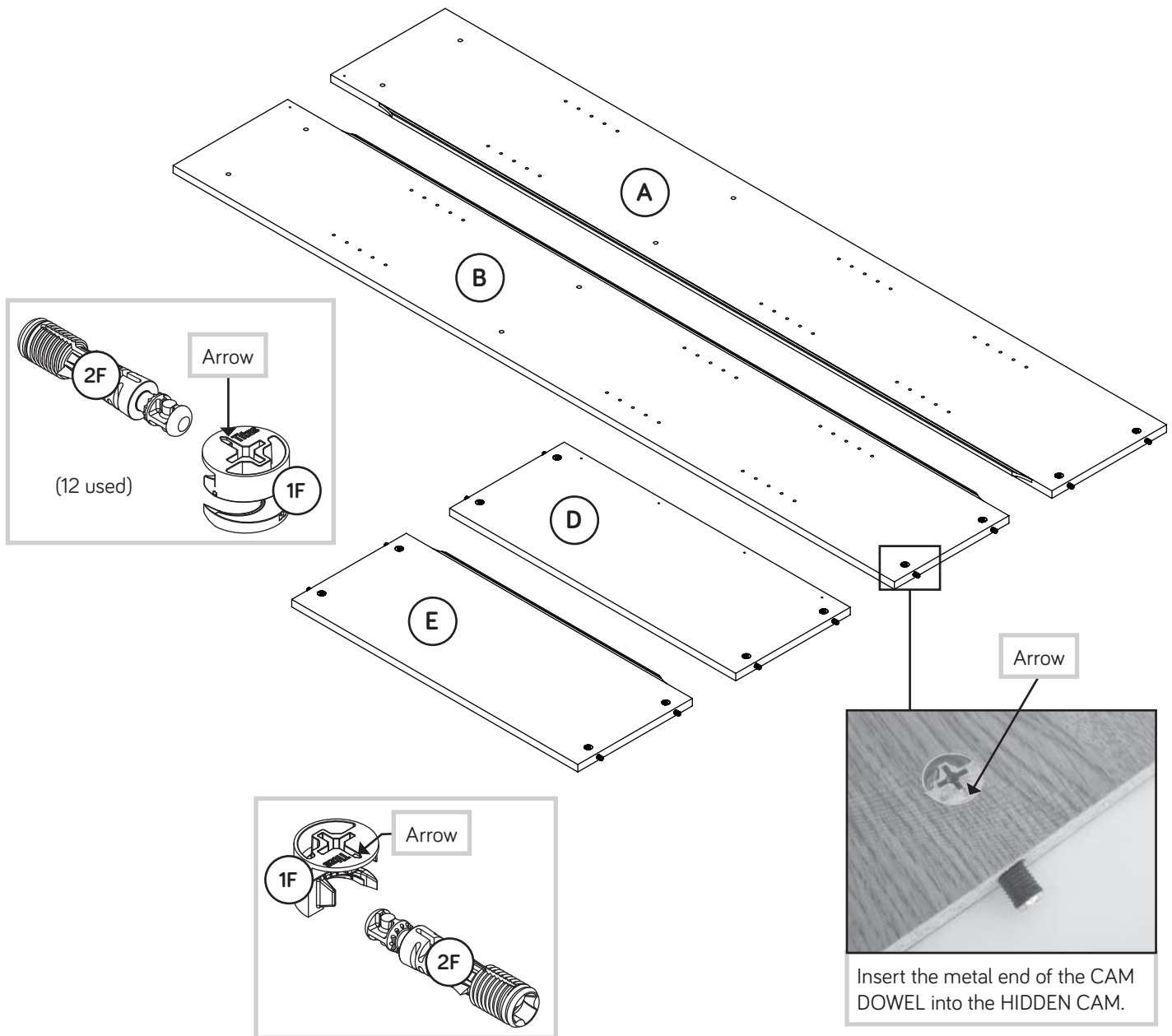

Step 2

Fasten the TOP MOLDING (H) to the TOP (C). Use three BROWN 1-5/8" FLAT HEAD SCREWS (55S).

NOTE: Do not overtighten the SCREWS into the TOP.



Remember:
Righty tighty.
Lefty loosey.



BROWN 1-5/8" FLAT HEAD SCREW
(3 used in this step)

Do not overtighten
the SCREWS (55S).

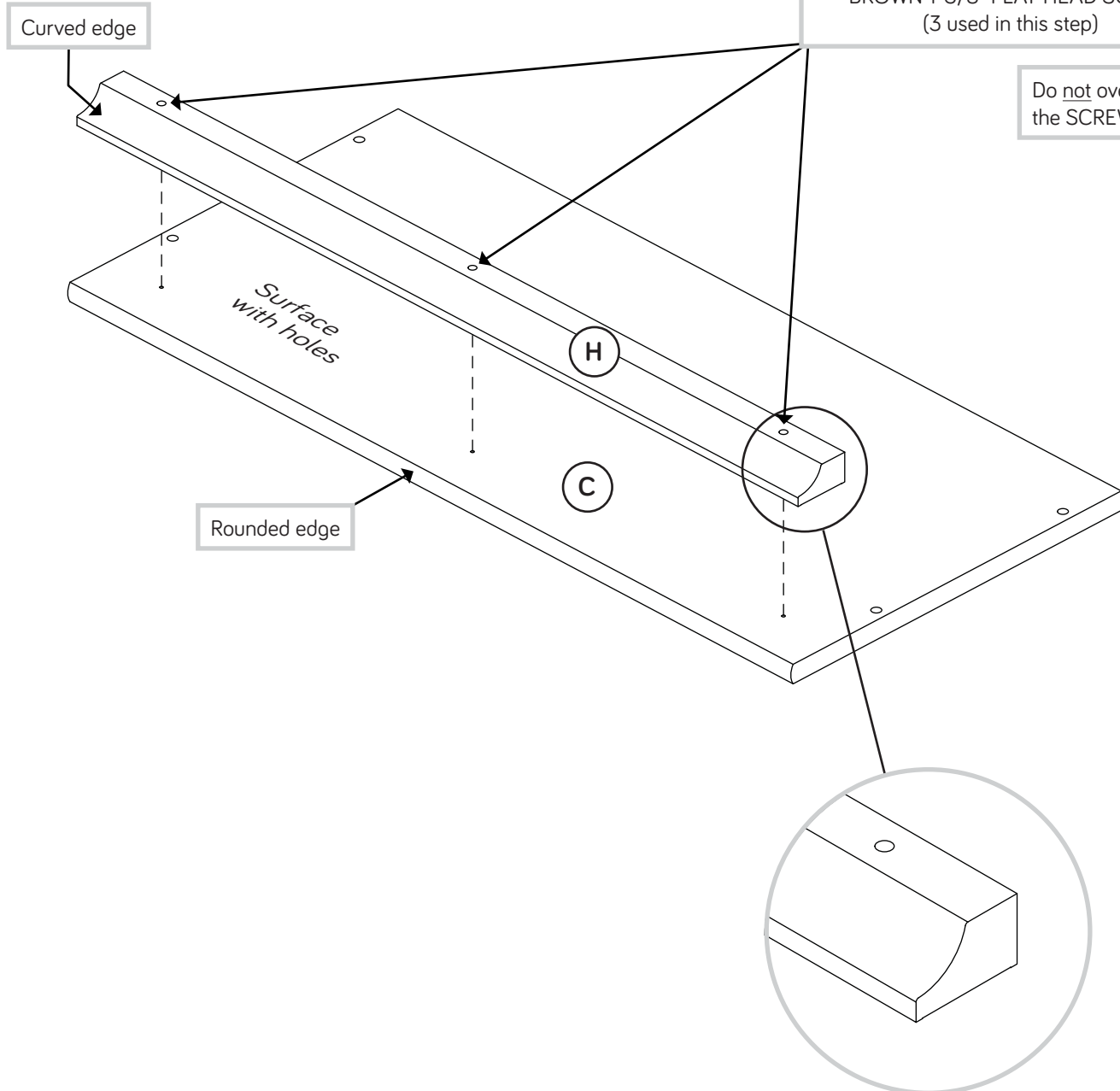

Step 3

Slide the END MOLDINGS* (I) onto the notched edges of the ENDS (A and B).

NOTE: The END MOLDINGS should be approximately 1" from the top edges and 3-1/4" from the bottom edges of the ENDS.

*U.S. Patent No. 5,499,886

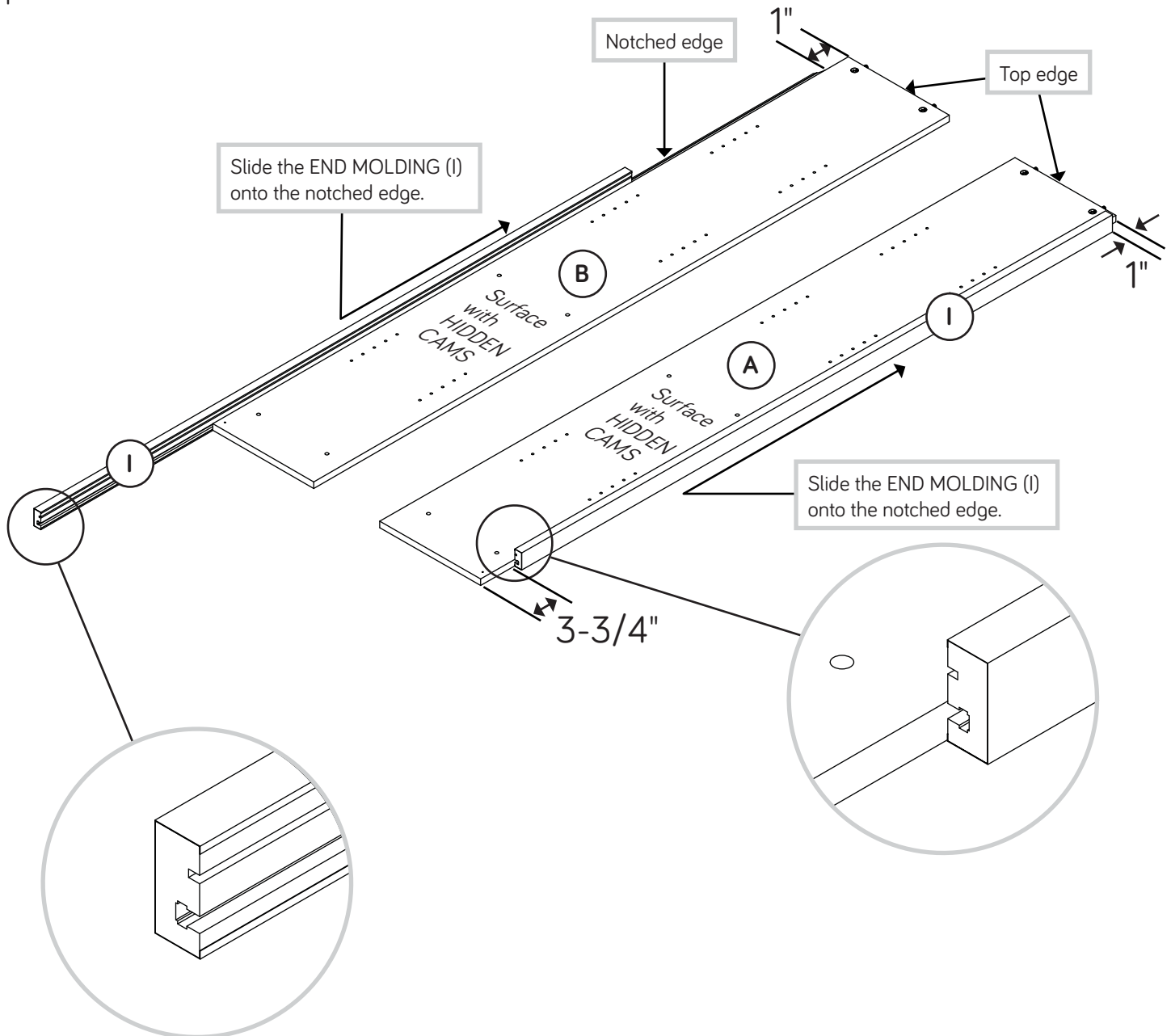

Step 4

- Slide the SHELF MOLDINGS* (K) onto the notched edges of the SHELVES (E and F).
- Center the SHELF MOLDINGS on the SHELVES approximately 1" from each end of the SHELVES.
- Repeat this step for the remaining SHELVES (F).
- *U.S. Patent No. 5,499,886

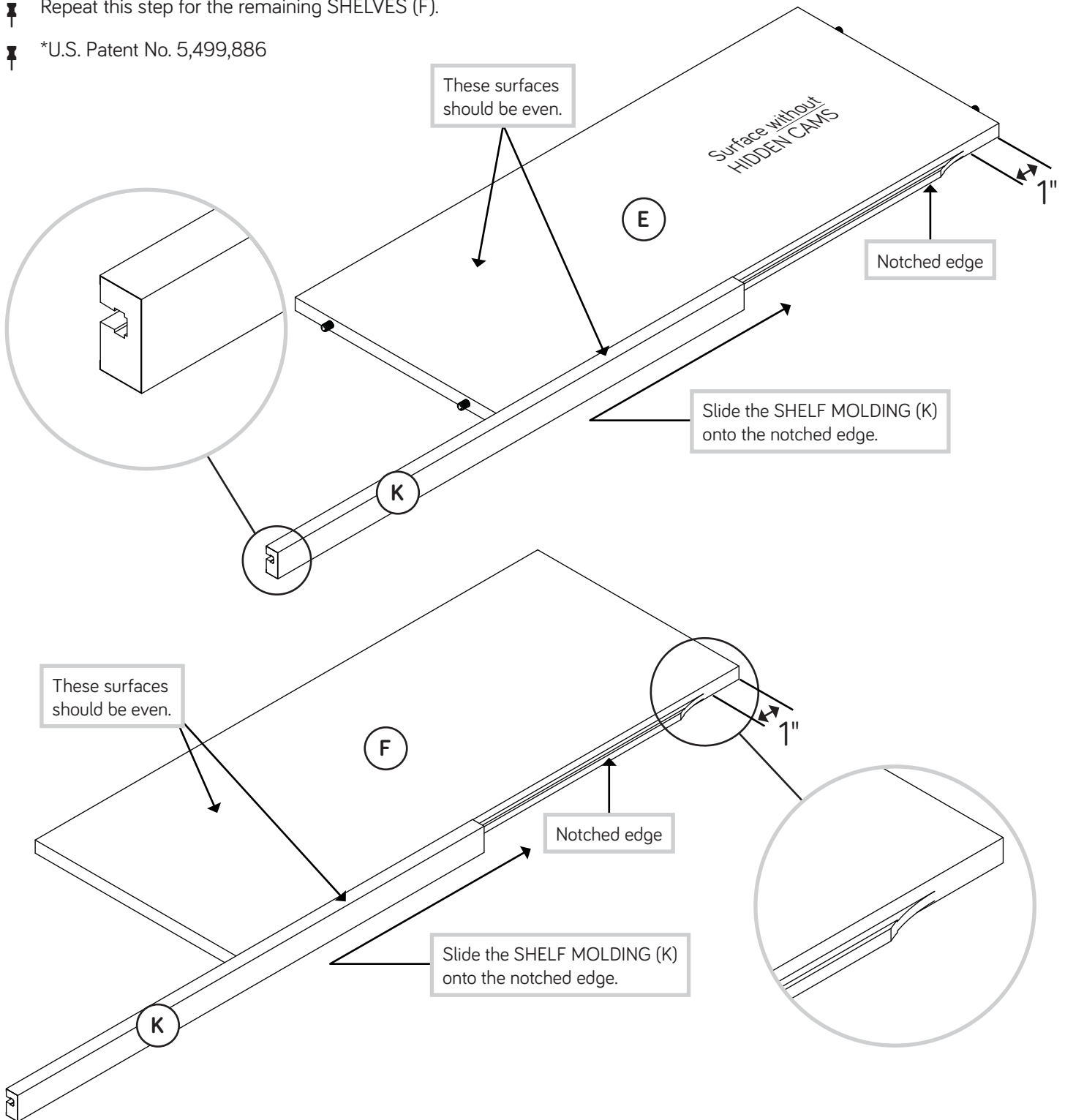

Step 5



- Fasten the LEFT END (B) to the TOP (C). Tighten two HIDDEN CAMS.
- NOTE:** Be sure the END MOLDING (I) is against the TOP MOLDING (H).

Caution

Do not stand the unit upright without the BACK fastened. The unit may collapse.

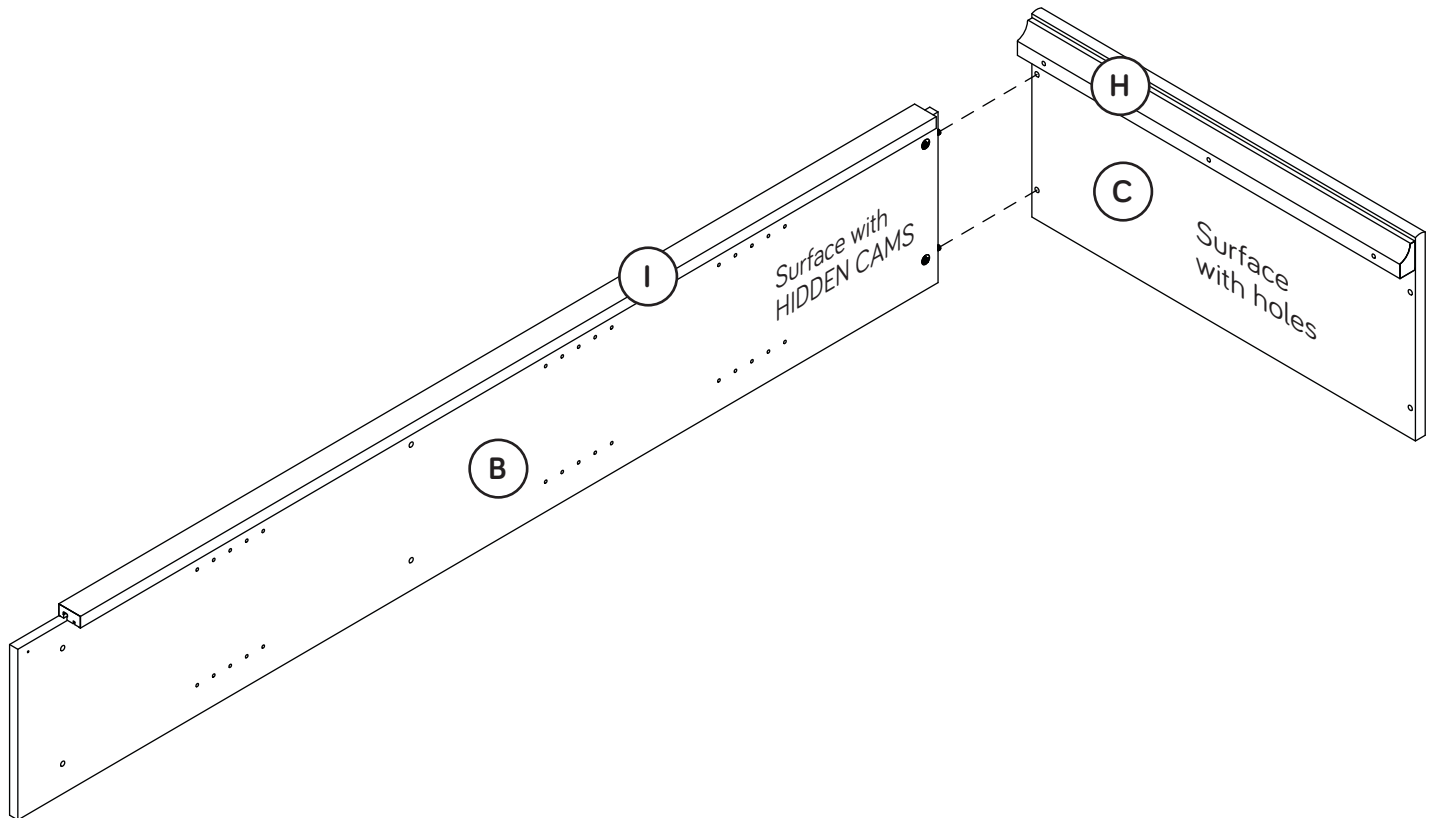

Caution

Risk of damage or injury. HIDDEN CAMS must be completely tightened. HIDDEN CAMS that are not completely tightened may loosen, and parts may separate. To completely tighten:

Start

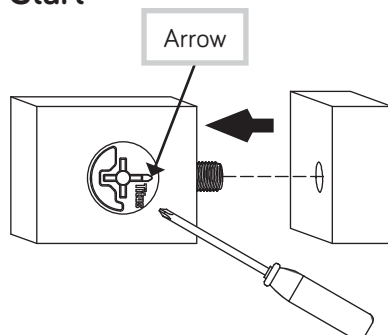

Tighten

Maximum 210 degrees

Minimum 190 degrees

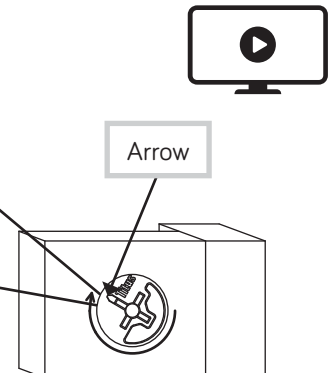

Step 6



Fasten the BOTTOM (D) and FIXED SHELF (E) to the LEFT END (B). Tighten four HIDDEN CAMS.



Don't worry. It isn't Rome. This can be built in a day.

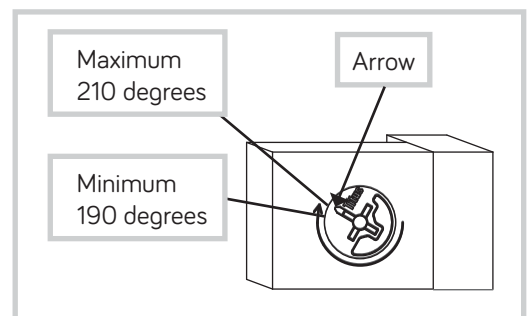
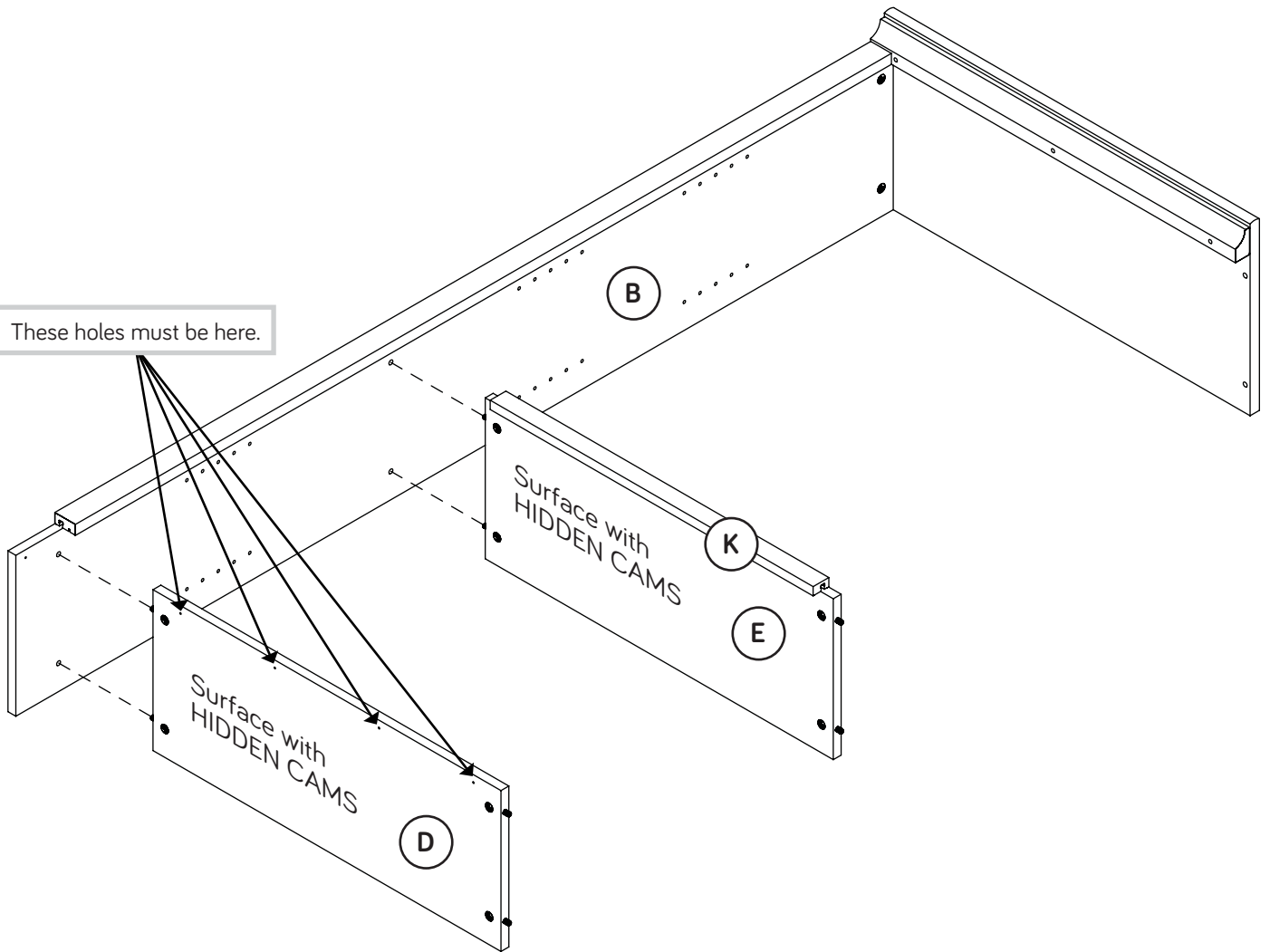

Step 7



Fasten the RIGHT END (A) to the TOP (C), BOTTOM (D), and FIXED SHELF (E). Tighten six HIDDEN CAMS.

NOTE: Be sure the END MOLDING (I) is against the TOP MOLDING (H).

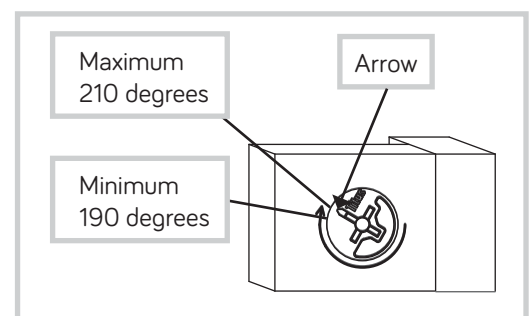
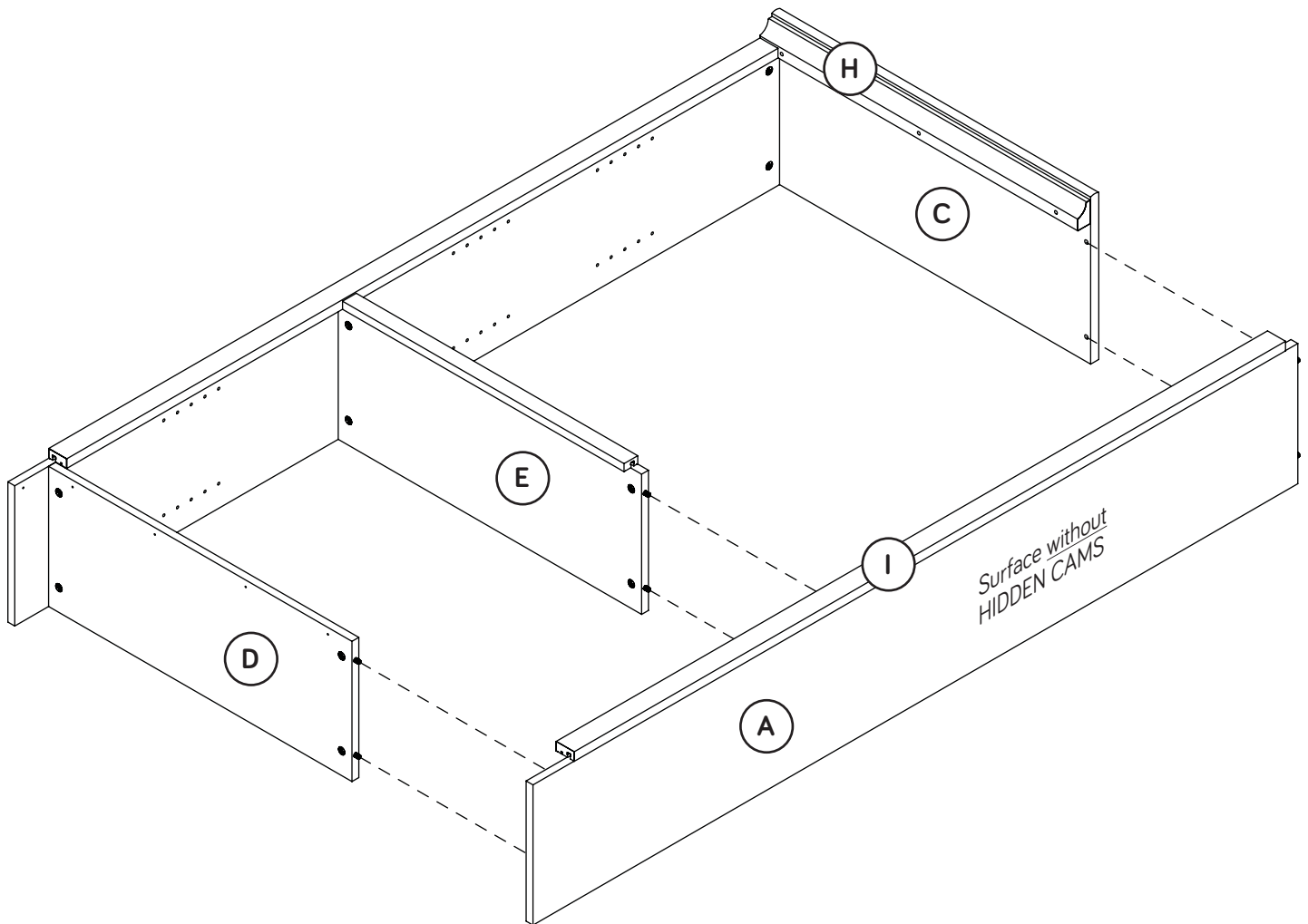

Step 8

- Fasten six METAL BRACKETS (4G) to the BASE MOLDING (J).
Use six BLACK 9/16" LARGE HEAD SCREWS (1S).

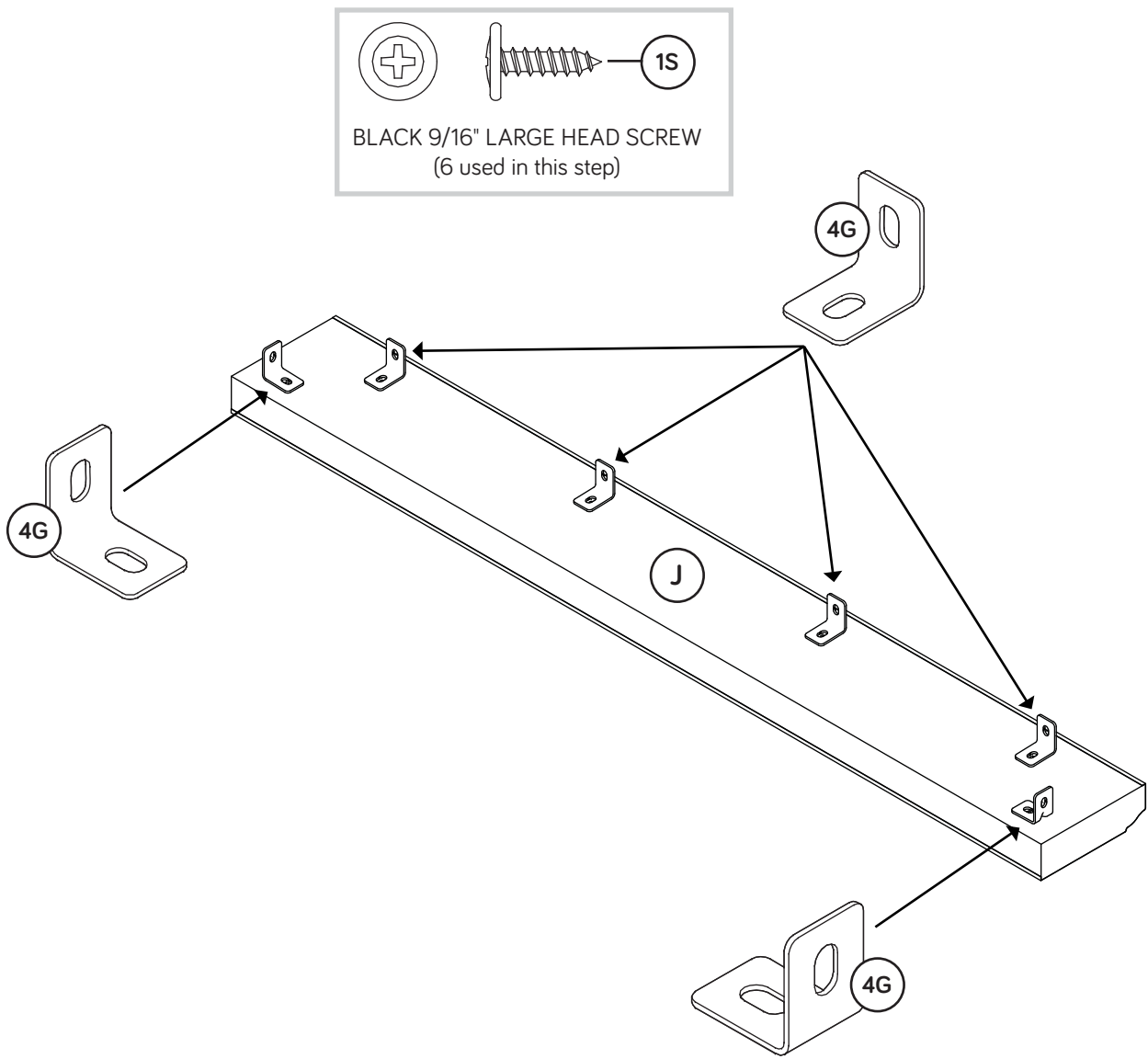

Step 9

- Fasten the BASE MOLDING (J) to the ENDS (A and B) and BOTTOM (D). Use six BLACK 9/16" LARGE HEAD SCREWS (1S) through the METAL BRACKETS and into the ENDS and BOTTOM.

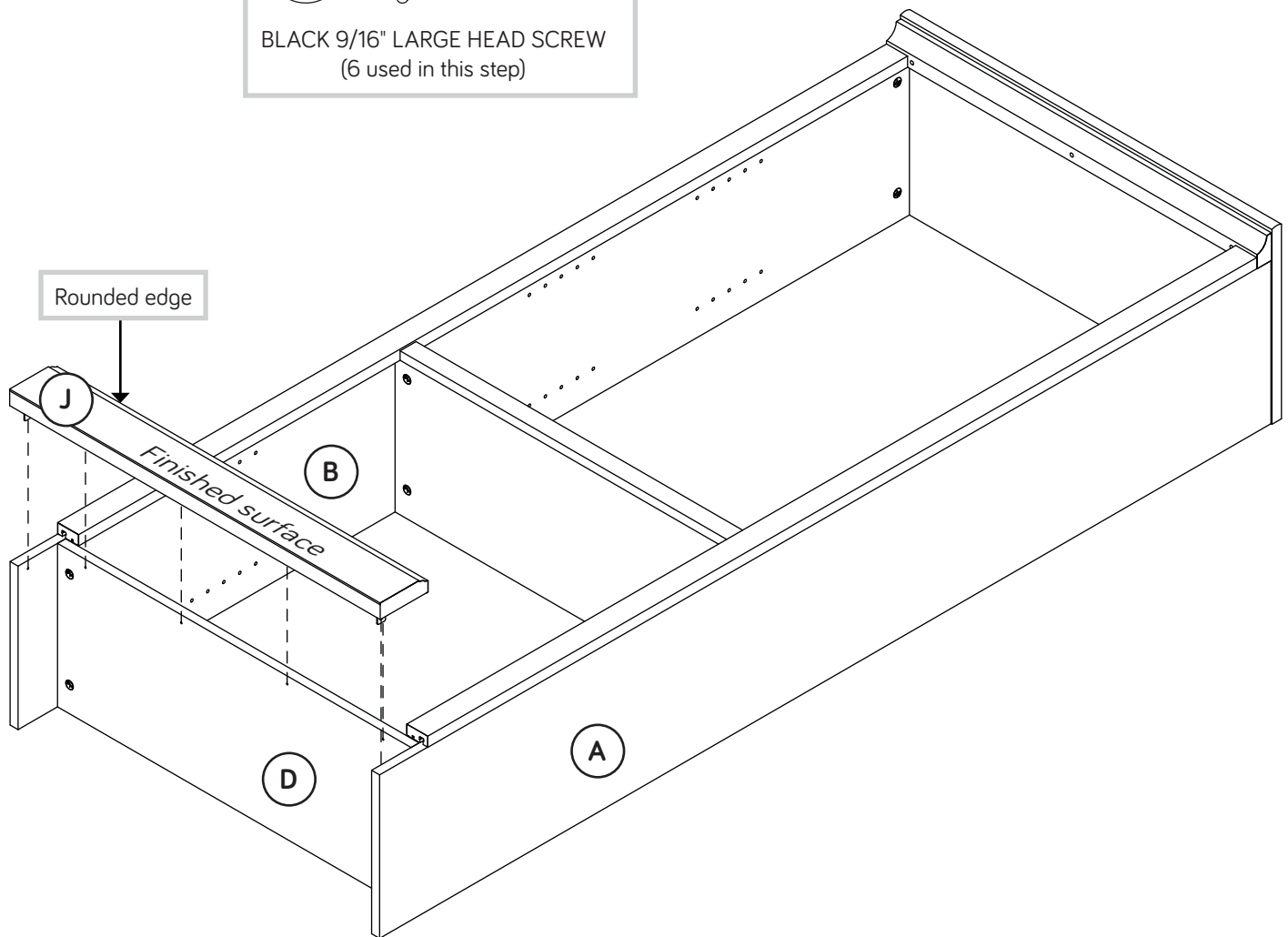
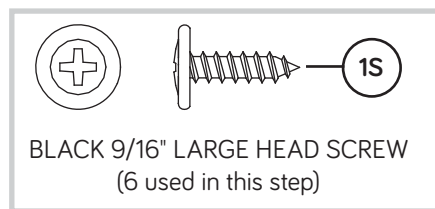

Step 10



- ✚ Carefully turn your unit over onto its front edges. Unfold the BACK (G) and lay it over your unit.
- ✚ Make equal margins along all four edges of the BACK (G). Push on opposite corners of your unit if needed to make it "square".
- ✚ Fasten the BACK (G) to your unit using the NAILS (1N).
- ✚ **NOTE:** Be sure to tap NAILS into the holes that line up over the FIXED SHELF (E).



Do not stand the unit upright without the BACK fastened. The unit may collapse.

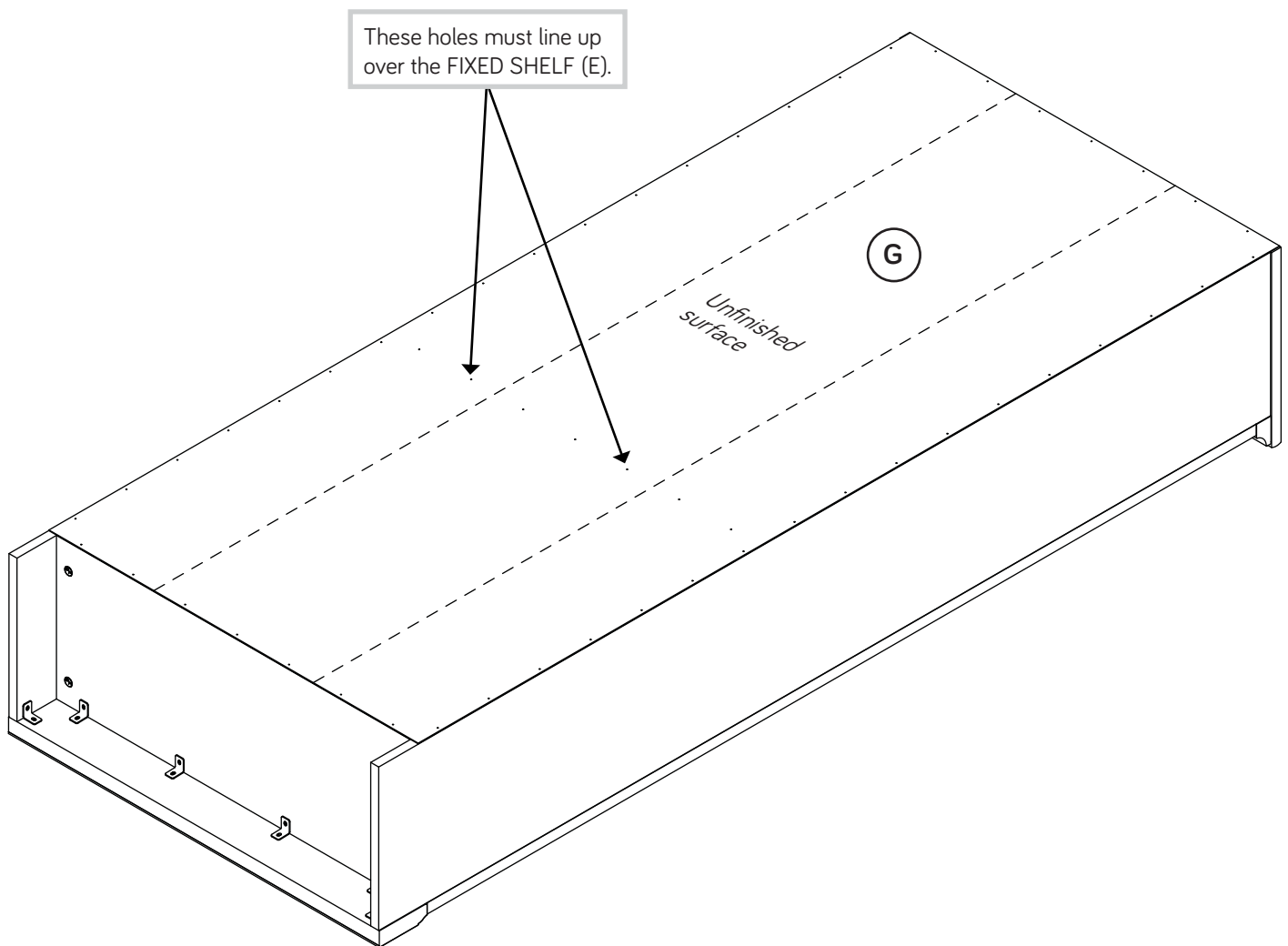
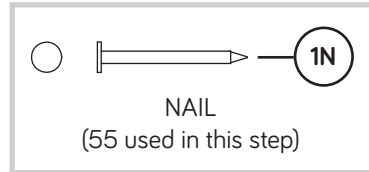

Step 11

- ✚ Carefully stand your unit upright.
- ✚ Push the RUBBER SLEEVES (2R) over the METAL PINS (1R). Insert the METAL PINS into the hole locations of your choice in the ENDS (A and B). Set the ADJUSTABLE SHELVES (F) onto the METAL PINS.



Pro Tip: Lift with your legs. And, you know, your arms.

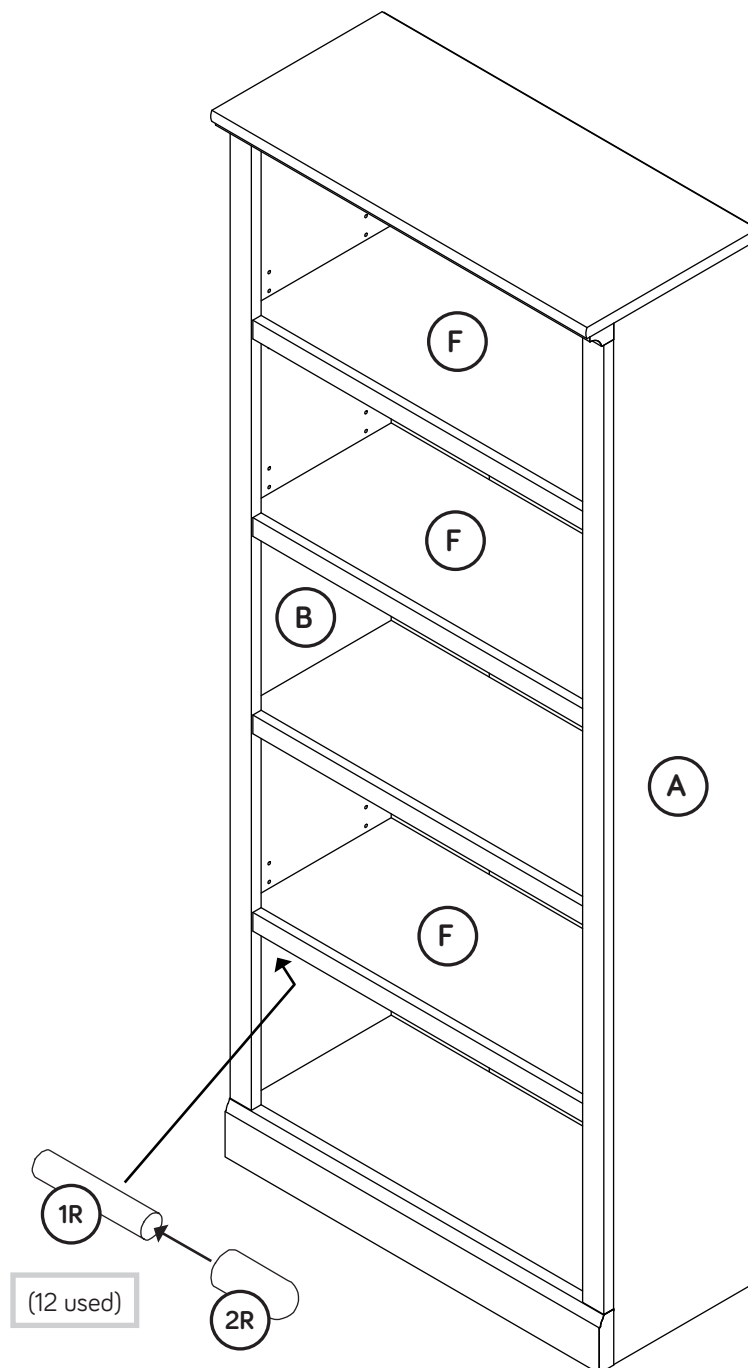

Step 12

🔩 We recommend using the SAFETY BRACKET (1G) for added stability. Use a BLACK 9/16" LARGE HEAD SCREW (1S) and BLACK 1-7/8" FLAT HEAD SCREW (2S).

🔩 NOTE: Please read the back pages of the instruction booklet for important safety information.

🔩 This completes assembly. Clean with your favorite furniture polish or a damp cloth. Wipe dry.

★ And to celebrate, why not share your success story?

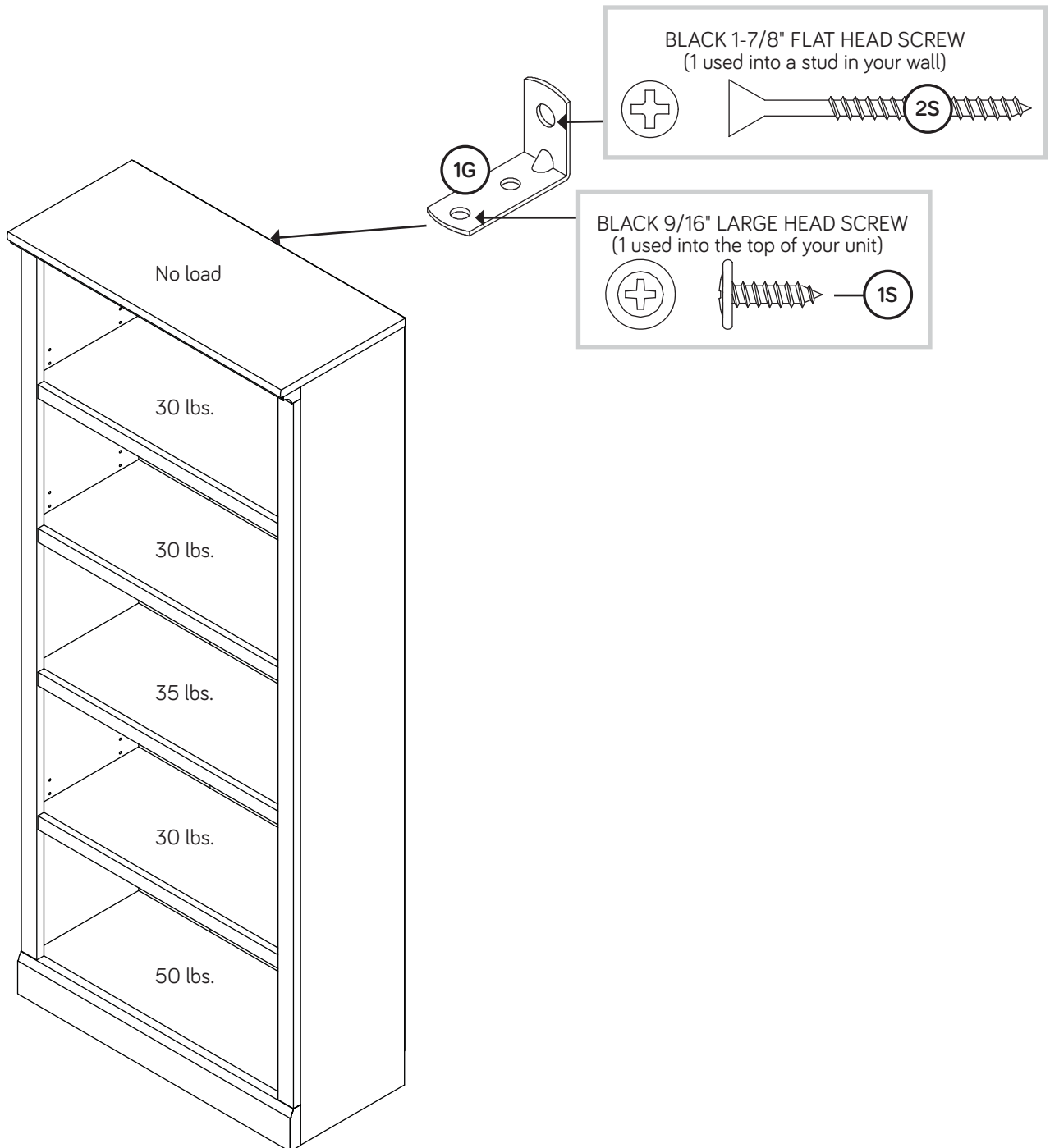

Bibliothèque 5 tablettes

Utilisez les instructions d'assemblage en français avec les schémas étape par étape du manuel d'instruction en anglais. Chaque étape en français correspond à la même étape en anglais. La pièce devant être attachée à l'élément est représentée en gris sur les schémas de chaque étape pour plus de précision. Comparer la "Liste de pièces" ci-dessous avec la "PART IDENTIFICATION" du manuel en anglais pour vous familiariser avec les pièces avant l'assemblage.

REMARQUE : CE MANUEL D'INSTRUCTIONS CONTIENT **D'IMPORTANTES** INFORMATIONS RELATIVES À LA SÉCURITÉ. À LIRE ET CONSERVER POUR TOUTE RÉFÉRENCE FUTURE.

NOUS SOMMES LÀ POUR VOUS AIDER!

Nous faisons de notre mieux pour nous assurer que votre meuble arrive dans d'excellentes conditions. Nos représentants du service Clientèle sont aimables et prêts à vous aider au cas où une pièce aurait été endommagée ou manquerait (ou si vous aviez besoin d'aide pour l'assemblage). **NE RAMENEZ PAS LE MEUBLE AU MAGASIN.**

Lot n° : _____

Date de l'achat: _____

LISTE DE PIÈCES			LISTE DE PIÈCES		
REFERENCE	DESCRIPTION	QUANTITÉ	REFERENCE	DESCRIPTION	QUANTITÉ
A	EXTRÉMITÉ DROITE.....	1	1F	EXCENTRIQUE ESCAMOTABLE.....	12
B	EXTRÉMITÉ GAUCHE.....	1	2F	CHEVILLE D'EXCENTRIQUE.....	12
C	DESSUS.....	1	1G	CONSOLE DE SÉCURITÉ.....	1
D	DESSOUS.....	1	4G	CONSOLE EN MÉTAL.....	6
E	TABLETTE FIXE.....	1	1N	CLOU.....	55
F	TABLETTE RÉGLABLE.....	3	1R	GOUPILLE EN MÉTAL.....	12
G	ARRIÈRE.....	1	2R	MANCHON EN CAOUTCHOUC.....	12
H	MOULURE SUPÉRIEURE.....	1			
I	MOULURE D'EXTRÉMITÉ.....	2	1S	VIS TÊTE LARGE 14 mm NOIRE.....	13
J	MOULURE DE SOCLE.....	1	2S	VIS TÊTE PLATE 48 mm NOIRE.....	1
K	MOULURE DE TABLETTE.....	4	55S	VIS TÊTE PLATE 41 mm MARRON.....	3

ÉTAPE 1

Ne pas serrer les EXCENTRIQUES ESCAMOTABLES dans cette étape.

Assembler l'élément sur un sol à moquette ou sur le carton vide pour éviter d'endommager l'élément ou le sol.

Enfoncer douze EXCENTRIQUES ESCAMOTABLES (1F) dans les EXTRÉMITÉS (A et B), le DESSOUS (D) et la TABLETTE (E). Ensuite, insérer l'extrémité en métal de la CHEVILLE D'EXCENTRIQUE (2F) dans chaque EXCENTRIQUE ESCAMOTABLE.

ÉTAPE 2

Fixer la MOULURE DE DESSUS (H) au DESSUS (C). Utiliser trois VIS TÊTE PLATE 41 mm MARRON (55S).

REMARQUE : Ne pas trop serrer les VIS dans le DESSUS.

ÉTAPE 3

Enfiler les MOULURES D'EXTRÉMITÉ * (I) sur les chants crantés des EXTRÉMITÉS (A et B).

REMARQUE : La fin des moulures doit être d'environ 1" à partir du bord supérieur et 3-3/4" à partir du bas les bords des extrémités.

* Brevet État Unis n° 5,499,886

ÉTAPE 4

Enfiler les MOULURES D'EXTRÉMITÉ * (K) sur les chants crantés des TABLETTES (E et F).

Centrer les MOULURES DE TABLETTE sur les TABLETTES approximativement 25 mm de chaque extrémité des TABLETTES.

Répéter cette étape pour les autres TABLETTES (F).

* Brevet État Unis n° 5,499,886

ÉTAPE 5

Attention: Ne pas relever l'élément dans sa position verticale avant d'avoir fixé l'ARRIÈRE. L'élément risque de s'effondrer.

Fixer l'EXTRÉMITÉ GAUCHE (B) au DESSUS (C). Serrer deux EXCENTRIQUES ESCAMOTABLES.

REMARQUE : S'assurer que la MOULURE D'EXTRÉMITÉ se trouve contre la MOULURE DE DESSUS.

Attention: Risque des dégâts ou blessures. Les Excentriques Escamotables doivent être serrés à bloc. Les Excentriques Escamotables que ne sont pas serrées à bloc peuvent desserrer et les pièces peuvent séparer. Pour serrer à bloc, faire tourner l'excentrique escamotable de 210 degrés.

ÉTAPE 6

Fixer le DESSOUS (D) et la TABLETTE FIXE (E) à l'EXTRÉMITÉ GAUCHE (B). Serrer quatre EXCENTRIQUES ESCAMOTABLES.

ÉTAPE 7

Fixer l'EXTRÉMITÉ DROITE (A) au DESSUS (C), au DESSOUS (D) et à la TABLETTE FIXE (E). Serrer six EXCENTRIQUES ESCAMOTABLES.

REMARQUE : S'assurer que la MOULURE D'EXTRÉMITÉ se trouve contre la MOULURE DE DESSUS.

ÉTAPE 8

Fixer six CONSOLES EN MÉTAL (4G) à la MOULURE DE SOCLE (J). Utiliser six VIS TÊTE LARGE 14 mm NOIRES (1S).

ÉTAPE 9

Fixer la MOULURE DE SOCLE (J) aux EXTRÉMITÉS (A et B) et au DESSOUS (D). Utiliser six VIS TÊTE LARGE 14 mm NOIRES (1S) à travers les CONSOLES EN MÉTAL et dans les EXTRÉMITÉS et DESSOUS.

ÉTAPE 10

Attention: Ne pas relever l'élément dans sa position verticale avant d'avoir fixé l'ARRIÈRE. L'élément risque de s'effondrer.

Avec précaution, retourner l'élément sur ses chants avant. Déplier l'ARRIÈRE (G) et le placer sur l'élément.

Veiller à avoir des marges égales le long des quatre chants de l'ARRIÈRE (G). Si besoin est, enfoncer sur les coins opposés de l'élément pour s'assurer d'être « d'équerre ».

Fixer l'ARRIÈRE (G) à l'élément à l'aide des CLOUS (1N).

REMARQUE : S'assurer de bien enfoncer les CLOUS dans les trous qui sont alignés sur la TABLETTE FIXE (E).

ÉTAPE 11

Relever, avec précaution, l'élément dans sa position verticale.

Enfoncer les MANCHONS EN CAOUTCHOUC (2R) sur les GOUPILLES EN MÉTAL (1R). Insérer les GOUPILLES EN MÉTAL dans les trous choisis dans les EXTRÉMITÉS (A et B). Poser les TABLETTES RÉGLABLES (F) sur les GOUPILLES EN MÉTAL.

ÉTAPE 12

Il est recommandé d'utiliser la CONSOLE DE SÉCURITÉ (1G) pour renforcer la stabilité. Utiliser une VIS TÊTE LARGE 14 mm NOIRE (1S) et une VIS TÊTE PLATE 48 mm NOIRE (2S).

REMARQUE : Prière de lire les informations importantes sur la sécurité figurant sur les pages arrière du manuel d'instructions.

Ceci complète l'assemblage. Nettoyer à l'aide d'une encaustique pour meubles ou d'un chiffon humide. Essuyer.

Biblioteca con 5 estantes

Use estas instrucciones de ensamblaje en español junto con las figuras paso-a-paso provistas en el folleto inglés. Cada paso en español corresponde al mismo paso en inglés. Se destacan las figuras de cada paso con una tonalidad oscura para mostrar precisamente cual parte se debe montar a la unidad. Compare la "Lista de Part" abajo con la "Part Identification" en el folleto en inglés para familiarizarse con Las partes de ensamblaje.

NOTA: ESTE FOLLETO DE INSTRUCCIONES CONTIENE INFORMACIÓN IMPORTANTE SOBRE LA SEGURIDAD. POR FAVOR LEA Y GUÁRDELO PARA REFERENCIA EN EL FUTURO.

ESTAMOS AQUI PARA AYUDAR!

Tratamos de asegurar que su mueble llega en condición excelente. Nuestros representantes de Servicio al Cliente son amables y listos para ayudarle con servicio rápido y eficiente si una parte está defectuosa o ausente (o si necesita ayuda con el ensamblaje). **NO DEVUELVA LA UNIDAD A LA TIENDA.**

Lot nº : _____

Date de l'achat: _____

LISTA DE PARTES			LISTA DE PARTES		
ITEM	DESCRIPCIÓN	CANTIDAD	ITEM	DESCRIPCIÓN	CANTIDAD
A	EXTREMO DERECHO.....	1	1F	EXCÉNTRICO ESCONDIDO.....	12
B	EXTREMO IZQUIERDO.....	1	2F	PASADOR DE EXCÉNTRICO.....	12
C	PANEL SUPERIOR.....	1	1G	MÉNSULA DE SEGURIDAD.....	1
D	FONDO.....	1	4G	SOPORTE DE METAL.....	6
E	ESTANTE INMÓVIL.....	1	1N	CLAVO.....	55
F	ESTANTE AJUSTABLE.....	3	1R	ESPIGA DE METAL.....	12
G	DORSO.....	1	2R	MANGUITO DE GOMA.....	12
H	MOLDURA DE PANEL SUPERIOR.....	1	1S	TORNILLO NEGRO DE CABEZA GRANDE de 14 mm.....	13
I	MOLDURA DE EXTREMO.....	2	2S	TORNILLO NEGRO DE CABEZA PERDIDA de 48 mm.....	1
J	MOLDURA DE BASE.....	1	55S	TORNILLO MARRÓN DE CABEZA PERDIDA de 41 mm.....	3
K	MOLDURA DE ESTANTE.....	4			

PASO 1

No apriete los EXCÉNTRICOS ESCONDIDOS en este paso.

Ensamble la unidad sobre un piso alfombrado o sobre el cartón vacío para evitar rayar la unidad o el piso.

Empuje doce EXCÉNTRICOS ESCONDIDOS (1F) dentro de los EXTREMOS (A y B), del FONDO (D) y del ESTANTE (E). A continuación, inserte el extremo de metal de un PASADOR DE EXCÉNTRICO (2F) dentro de cada EXCÉNTRICO ESCONDIDO.

PASO 2

Fije la MOLDURA DE PANEL SUPERIOR (H) al PANEL SUPERIOR (C). Utilice tres TORNILLOS MARRONES DE CABEZA PERDIDA de 41 mm (55S).

NOTA: No apriete en exceso los TORNILLOS en el PANEL SUPERIOR.

PASO 3

Deslice las MOLDURAS DE EXTREMO* (I) sobre los bordes con muesca de los EXTREMOS (A y B).

NOTA: Las molduras finales deben ser aproximadamente a 1" de los bordes superiores y 3-3/4 pulgadas de los bordes inferiores de los extremos.

*Patente EE. UU. No. 5,499,886

PASO 4

Deslice las MOLDURAS DE ESTANTE* (K) sobre los bordes con muesca de los ESTANTES (E y F).

Centre las MOLDURAS DE ESTANTE en los ESTANTES de aproximadamente 25 mm de cada extremo de los ESTANTES.

Repita este paso para los otros ESTANTES (F).

*Patente EE. UU. No. 5,499,886

PASO 5

Precaución: No coloque la unidad en posición vertical hasta que se fije el DORSO. La unidad podría caerse.

Fije el EXTREMO IZQUIERDO (B) al PANEL SUPERIOR (C). Apriete dos EXCÉNTRICOS ESCONDIDOS.

NOTA: Asegúrese de que la MOLDURA DE EXTREMO (I) esté en contra de la MOLDURA DE PANEL SUPERIOR (H).

Precaución: Riesgo de daños o heridas. Los Excéntricos Escondidos deben apretarse completamente. Los Excéntricos Escondidos que no se aprieten completamente se aflojarán y las partes pueden separarse. Para apretar completamente, atornille el excéntrico escondido 210 grados.

PASO 6

Fije el FONDO (D) y el ESTANTE INMÓVIL (E) al EXTREMO IZQUIERDO (B). Apriete cuatro EXCÉNTRICOS ESCONDIDOS.

PASO 7

Fije el EXTREMO DERECHO (A) al PANEL SUPERIOR (C), al FONDO (D) y al ESTANTE INMÓVIL (E). Apriete seis EXCÉNTRICOS ESCONDIDOS.

NOTA: Asegúrese de que la MOLDURA DE EXTREMO (I) esté en contra de la MOLDURA DE PANEL SUPERIOR (H).

PASO 8

Fije seis SOPORTES DE METAL (4G) al MOLDURA DE BASE (J). Utilice seis TORNILLOS NEGROS DE CABEZA GRANDE de 14 mm (1S).

PASO 9

Fije la MOLDURA DE BASE (J) a los EXTREMOS (A y B) y al FONDO (D). Pase seis TORNILLOS NEGROS DE CABEZA GRANDE de 14 mm (1S) a través de los SOPORTES DE METAL y dentro de los EXTREMOS y del FONDO.

PASO 10

Precaución: No coloque la unidad en posición vertical hasta que se fije el DORSO. La unidad podría caerse.

Cuidadosamente voltee la unidad para que repose sobre los bordes delanteros. Desdoble el DORSO (G) y colóquelo sobre la unidad.

Los márgenes a lo largo de los cuatro bordes del DORSO (G) deben estar uniformes. Empuje sobre las esquinas opuestas de la unidad si es requerido para hacerla "cuadrada."

Fije el DORSO (G) a la unidad utilizando los CLAVOS (1N).

NOTA: Asegúrese de clavar ligeramente los CLAVOS dentro de los agujeros que se alinean sobre el ESTANTE INMÓVIL (E).

PASO 11

Cuidadosamente ponga la unidad en posición vertical.

Empuje los MANGUITOS DE GOMA (2R) sobre las ESPIGAS DE METAL (1R). Inserte las ESPIGAS DE METAL en los agujeros al nivel preferido de los EXTREMOS (A y B). Coloque los ESTANTES AJUSTABLES (F) sobre las ESPIGAS DE METAL.

PASO 12

Se recomienda que utilice el SOPORTE DE SEGURIDAD (1G) para aumentar la estabilidad. Utilice un TORNILLO NEGRO DE CABEZA GRANDE de 14 mm (1S) y un TORNILLO NEGRO DE CABEZA PERDIDA de 48 mm (2S).

NOTA: Por favor, lea las páginas de atrás del folleto de instrucciones en cuanto a importante información de seguridad.

Esto completa el ensamblaje. Limpie con su pulimento para muebles preferido o un paño húmedo. Seque con un paño.

⚠ WARNING

Please use your furniture correctly and safely. Improper use can cause safety hazards, or damage to your furniture or household items. **Carefully read the following chart.**

Look out for:	What can happen:	How to avoid the problem:
<ul style="list-style-type: none"> Overloaded shelves. Improper loading can cause the product to be top-heavy. 	<ul style="list-style-type: none"> Risk of injury. Top-heavy furniture can tip over. Overloaded shelves can break. 	<ul style="list-style-type: none"> Never exceed the weight limits shown in the instructions. Work from bottom to top when loading shelves. Place the heavier items on the lower shelves.
<ul style="list-style-type: none"> Improperly moving furniture that is not designed and equipped with casters. 	<ul style="list-style-type: none"> Furniture can tip over or break if improperly moved. Physical injury. Furniture can be very heavy. 	<ul style="list-style-type: none"> Unload shelves from top to bottom before moving the furniture. Do not push furniture, especially on a carpeted floor. Have a friend help you lift the item and set it in place. This unit must be positioned against a wall.
<ul style="list-style-type: none"> Children climbing on the shelves can cause the product to tip. 	<ul style="list-style-type: none"> Risk of injury or death. 	<ul style="list-style-type: none"> Do not allow children to climb on the shelves. Avoid placing items like toys or candy on upper shelves. Use the supplied safety bracket for added stability.
<ul style="list-style-type: none"> Placing TVs on furniture items that are not designed to support a television is hazardous. 	<ul style="list-style-type: none"> Risk of injury or death. TVs can be very heavy. Plus the weight and location of the picture tube tends to make TVs unbalanced and prone to tipping forward. 	<ul style="list-style-type: none"> This product is not designed to support a television.

⚠ AVERTISSEMENT

Prière d'utiliser le mobilier à bon escient et avec prudence. Une mauvaise utilisation peut être à l'origine de risques d'accident ou peut endommager le mobilier et les articles ménagers. **Lire attentivement le tableau suivant.**

À surveiller :	Danger éventuel :	Solution :
<ul style="list-style-type: none"> Tablettes surchargées. En cas de chargement inadéquat l'élément peut être lourd du haut. 	<ul style="list-style-type: none"> Risque de blessure. Du mobilier mal équilibré risque de se renverser. Des tablettes surchargées risqueraient de casser. 	<ul style="list-style-type: none"> Ne jamais excéder les limites de poids indiquées dans les instructions. Pour charger les tablettes, commencer par remplir celui du bas pour finir par celui du haut. Placer les articles plus lourds sur les tablettes inférieures.
<ul style="list-style-type: none"> Déplacement inadéquat d'un mobilier qui n'est pas conçu pour avoir des roulettes et n'en est pas équipé. 	<ul style="list-style-type: none"> Le mobilier risque de se renverser ou de casser en cas de déplacement inadéquat. Blessure physique. Le mobilier peut être très lourd. 	<ul style="list-style-type: none"> Décharger les tablettes en commençant par celui du haut avant de déplacer le mobilier. Ne pas pousser le mobilier, surtout sur la moquette. Se faire aider par une autre personne pour soulever l'élément et le mettre en place. Cette unité doit être placée contre un mur.
<ul style="list-style-type: none"> Les enfants qui grimpent sur les tablettes risqueraient de déséquilibrer ce dernier et de le faire tomber. 	<ul style="list-style-type: none"> Risque de blessures graves, voire mortelles. 	<ul style="list-style-type: none"> Ne pas laisser les enfants grimper sur les tablettes. Ne pas placer de jouets ou d'aliments sur les tablettes supérieures. Utiliser la console de sécurité fournie pour plus de stabilité.
<ul style="list-style-type: none"> Il est dangereux de placer des téléviseurs sur des meubles que ne sont pas prévus à cet effet. 	<ul style="list-style-type: none"> Risque de blessures graves, voire mortelles. Les téléviseurs peuvent être particulièrement lourds. De plus, le poids et l'emplacement du tube image ont tendance à rendre les téléviseurs instables et enclins à tomber vers l'avant. 	<ul style="list-style-type: none"> Ce produit n'est pas destiné à supporter un téléviseur.

ADVERTENCIA

Por favor use el mobiliario correcta y seguramente. El mal uso puede causar riesgos de seguridad o daño a las unidades o artículos domésticos. **Cuidadosamente lea la tabla a continuación.**

Esté alerta de:	Puede ocurrir:	Evitar el problema:
<ul style="list-style-type: none">• Estantes sobrecargados• Cargar el producto inadecuadamente puede causar la inestabilidad.	<ul style="list-style-type: none">• Riesgo de lesiones.• El mobiliario inestable puede volcarse.• Estantes sobrecargados pueden romper.	<ul style="list-style-type: none">• Nunca exceder los límites de peso indicados en las instrucciones.• Comience a cargar los estantes a partir de la base y trabaje hacia arriba. Coloque los artículos más pesados sobre los estantes inferiores.
<ul style="list-style-type: none">• Mover incorrectamente el mobiliario que no está diseñado y provisto con ruedecitas.	<ul style="list-style-type: none">• La inclinación o rotura de mobiliario si se mueve de manera inadecuada.• Lesión física. El mobiliario puede ser muy pesado.	<ul style="list-style-type: none">• Descargue los estantes desde arriba hacia abajo antes de mover el mobiliario.• No empuje la unidad, especialmente sobre un piso alfombrado. Pide la ayuda de otra persona para levantar la unidad y colocarla en lugar.• Esta unidad debe ser colocada contra una pared.
<ul style="list-style-type: none">• Un niño subiendo al mobiliario puede causar la inestabilidad y como resultado la caída de la unidad.	<ul style="list-style-type: none">• Riesgo de lesiones o la muerte.	<ul style="list-style-type: none">• No permita que los niños suban a los estantes. Evite poner artículos como juguetes y dulces sobre los estantes superiores.• Utilice la ménsula de seguridad provista para mayor estabilidad.
<ul style="list-style-type: none">• Es peligroso colocar los televisores sobre unidades de mobiliario que no están diseñadas para soportar un televisor.	<ul style="list-style-type: none">• Riesgo de lesiones o muerte. Los televisores pueden ser muy pesados. Además, el peso y la ubicación del tubo de imagen tienden a causar la inestabilidad de televisores y propensa a volcarse hacia adelante.	<ul style="list-style-type: none">• Este producto no está diseñado para soportar un televisor.



So, how did it go?

Set a world record for speed?
Feeling good about yourself?
Nice. Get social with it on any
of these quality share sites.



Register your new
product online



Made in USA
with U.S. and imported materials