

# SFA

**201**

07.08  
IND1-01



The user should retain these instructions for future reference  
A leer detenidamente y a conservar a título informativo  
A lire attentivement et à conserver à titre d'information



INSTALLATION INSTRUCTIONS  
MANUAL DE INSTALACIÓN  
NOTICE D'INSTALLATION

**SANIFLO**

## UNITED STATES

SFA-SANIFLO INC.  
105 Newfield Avenue, Suite B  
Edison, NJ 08837  
Tel. (001) 732 225 6070  
Fax (001) 732 225 6072

Website : [www.saniflo.com](http://www.saniflo.com)

## CANADA

SFA-SANIFLO INC.  
1-685 Speedvale A venue W est  
Guelph ON - N1K 1E6  
Tel. +46 8-717 56 80  
Fax +46 8-717 86 86

Website : [www.saniflo.ca](http://www.saniflo.ca)

### SERVICE HELPLINES

|        | TEL                       | FAX              |
|--------|---------------------------|------------------|
| USA    | +1 800 571 8191           | +1 732 225 60 72 |
| Canada | English : +1 800 363 5874 | +1 519 824 1143  |
|        | French : +1 800 877 8538  | +1 519 824 1143  |

**Service information :**  
[www.saniflo.com](http://www.saniflo.com) - [www.saniflo.ca](http://www.saniflo.ca)

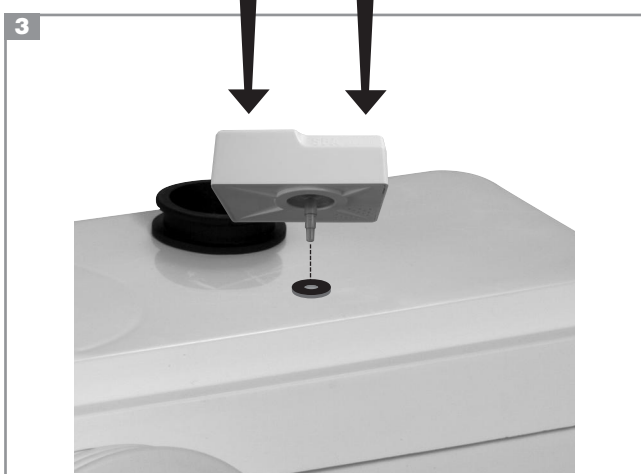
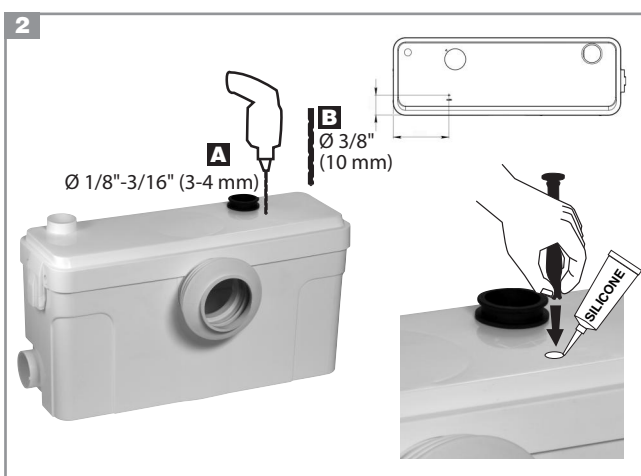
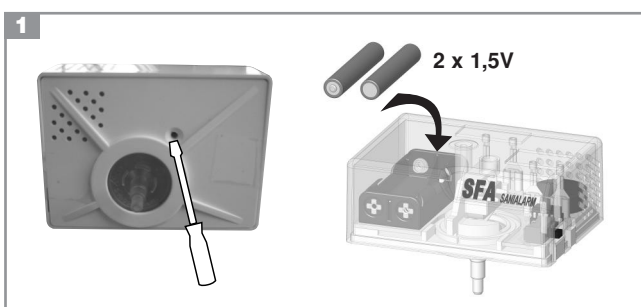
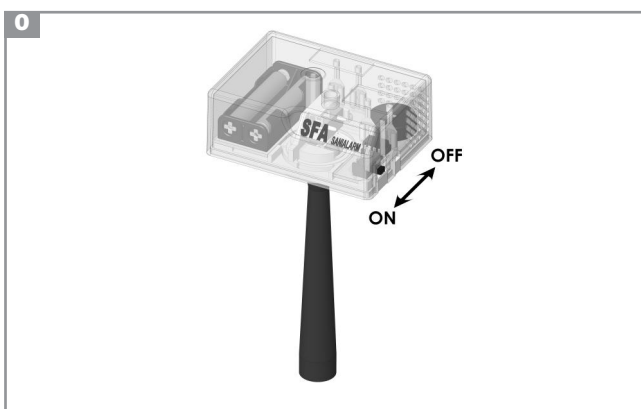

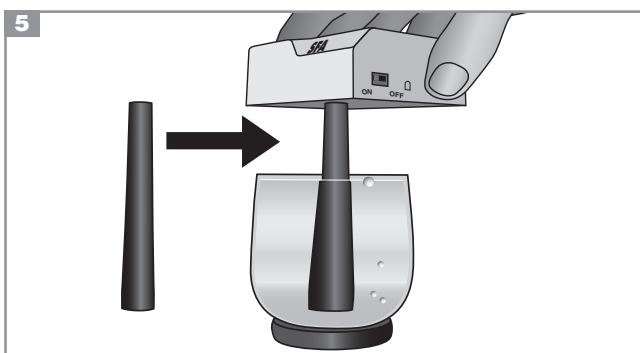
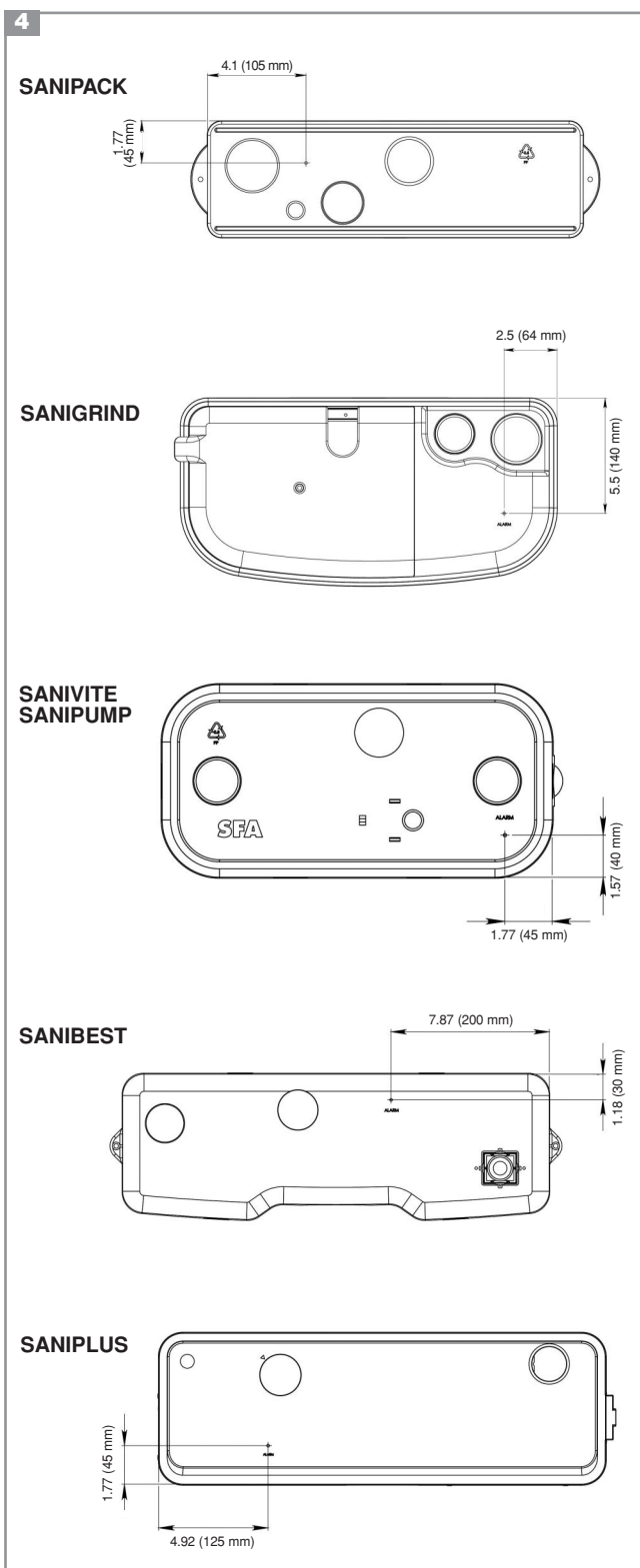

**USA CDN****1 Description**

**SANIALARM** is a separate device that can be fitted on most SFA saniflo units. The installation and maintenance instructions given in this manual should be complied with.

In particular the indications marked with :

 " failure to observe a indication could affect safety

 " indication showing that there is an electrical hazard,

 " instructions for qualified professionals only,

"**Caution**": failure to observe it could affect the operation of the **SANIALARM**.

**2 Operating principle**

**SANIALARM** consists of a buzzer, a pressure controller, 2 batteries 1.5 V (not supplied), an ON-OFF switch, a plunger tube and facility for external alarm connection. As soon as an abnormal water level is reached in the unit, the buzzer sounds an alarm.

**3 Technical data**



Power supply: 2 batteries 1,5V AAA  
Buzzer: 50 dB  
Mounting hole: 3/8" (10 mm)  
Alarm connection: 2 cable terminals 6.35

**4 Application**

Installation possible on most Saniflo units except Sanicompact and Sanistar.

**5 Installation**   **A/ Sanialarm**

1 - Loosen the screw under the box. Remove cover. Insert two batteries 1,5V. Check **SANIALARM** operation by blowing some air into the end of the pressure controller and by operating the ON-OFF switch. Put the cover back into position and tighten the screw.

2 - Depending on the Saniflo unit, mark the location where the hole is to be drilled  $\varnothing$  3/8" (10 mm) (See dimensions on diagram 4). Look for a small indent and word 'ALARM' embossed onto the lid of the Saniflo unit. (Not on pre 2007 models). Use a steel bit, preferably a new one. Drill slowly and in short bursts (to avoid the melting of saniflo unit cover). It is recommended to first drill a guidance hole with  $\varnothing$  1/8" (3 mm) or  $\varnothing$  3/16" (4 mm)  before using a bit with  $\varnothing$  3/8" (10 mm) .

**Caution:** do not use a percussion drill or an auger bit which would cause burrs

Take the burr off the edges of the hole obtained. Take the flanged plunger tube, pinch its **wide** end between the fingers to reduce its dimension. Insert the tube into the installation hole progressively. Before completing this mounting operation, spread some silicone (not supplied) around the tube and around the hole for optimum sealing efficiency. Push in the tube until its flange rests on the lid of the saniflo unit.

3 - Put the end of pressure controller on the top of the plunger tube and push the box until contact with the cover of the saniflo unit is obtained.

**B/ External alarm**

The **SANIALARM** can accommodate an external alarm on the cable terminals located inside the box. This alarm may be a 3V bulb, a more powerful buzzer or an other very-low voltage, 3V device.

**6 Commissioning**

Make sure the On-OFF switch is on the ON position.

**7 Use**

If the alarm sounds continuously switch it off and do not use any appliance connected to the Saniflo unit.

Disconnect the power supply if necessary.

Once the cause for alarm operation has been removed, do not forget to put the switch back to the ON position.

Caution: the alarm may go off and stop (high water inflow, temporary clogging). No action should be taken unless this occurs several times or becomes continuous.

**8 Maintenance**

1 - When cleaning, avoid applying a wet sponge to ventilation holes as this may cause a short-circuit.

2 - Replace the batteries once a year.

**9 Warranty**

**SANIALARM** comes with a 2-year warranty, provided it has been installed and maintained in compliance with this manual.

**10 Checks**

a - **Partial:** set the ON-OFF switch to OFF and then set it to ON again. If the batteries are OK, a buzzer sounds for 3 seconds.

b - **Full:** After replacing batteries dip the **Sanialarm** via the translucent plastic tube into a container full of water about 4-1/2" (115 mm) high. When the tube is about 4 fifths immersed the alarm should sound. Refit the **Sanialarm** to the rubber plunger tube which should still be in place in the lid of the Saniflo unit.

**E****1 Descripción**

**SANIALARM** es una caja independiente que puede instalarse en la mayoría de los trituradores SFA. Respetar todas las reglas de instalación y mantenimiento mencionadas en este folleto.

En particular las indicaciones marcadas :

 " indicación que, de no respetarse, puede provocar riesgos para la seguridad de las personas

 " indicación que avisa de la presencia de un riesgo de origen eléctrico

 " instrucciones exclusivamente reservadas a los profesionales cualificados,

"**Atención**" : indicación que, de no respetarse, puede provocar riesgos para el funcionamiento del **SANIALARM**.

**2 Principio de funcionamiento**

**SANIALARM** consta de un zumbador, de un presostato, de dos pilas de 1,5V (no suministrada), de un botón ON-OFF, de un tubo de inmersión y de una posibilidad de conectar una alarma exterior. Cuando el agua dentro del triturador alcanza un nivel anormal, el zumbador emite una señal de alarma. Entonces, el usuario debe tomarla en consideración.

**3 Datos técnicos**

Alimentación: 2 pilas 1,5V AAA  
Zumbador: 50 dB  
Orificio de montaje: 3/8" (10 mm)  
Conexión para la 2ª alarma: 2 2 terminales 6.35

**4 Ámbito de aplicación**

Instalación posible (ver página anverso) en todos los unidades de Saniflo excepto el Sanistar y Sanicompact.

**5 Instalación** **A/ Sanialarm**

1 - Aflojar el tornillo debajo de la caja. Retirar la tapa. Introducir dos pilas de 1,5V. Comprobar el funcionamiento del **SANIALARM** soplando en la contera del presostato y maniobrando el botón ON-OFF. Por último volver a poner la tapa y el tornillo.

2 - Según el tipo de Sanibroyeur, localizar el lugar para taladrar el orificio de instalación de Ø 3/8" (10 mm) (ver medidas en el esquema 4). Utilizar un taladro metálico, preferentemente nuevo. Taladrar lentamente y por momentos (para no derretir la tapa del triturador). Se recomienda taladrar previamente un orificio de guía de Ø 1/8" (3 mm) ó Ø 3/16" (4 mm) **A** (para no resbalar) antes de utilizar el taladro de Ø 3/8" (10 mm) **B**.

**Atención:** no utilizar trépano, ni la broca para madera que dejan rebabas y no empujan hacia el exterior las virutas producidas.

Desbarbar lo mejor posible los bordes del orificio taladrado. Tomar el tubo sumergido con collarín, asíéndolo por el extremo abocinado para reducir su tamaño. Introducir el tubo en el orificio de instalación progresivamente. Antes de terminar este montaje, poner silicona (no suministrada) alrededor del tubo y cerca del orificio para obtener una mejor impermeabilidad. Empujar el tubo hasta que el cuello se apoye en la tapa del Sanibroyeur.

3 - Poner la contera del presostato en la parte superior del tubo de inmersión y empujar la caja hasta que toque la tapa del Sanibroyeur.

**B/ Alarma exterior**

El **SANIALARM** brinda la posibilidad de recibir una alarma exterior en los terminales situados en la caja. Esta alarma puede ser una bombilla de 3V, un zumbador más potente u otro sistema de 3V de muy baja tensión.

**6 Implementación**

Cuidar de que el botón esté en posición ON.

**7 Utilización**

En caso de alarma continua, después de haber puesto el botón en posición OFF, dejar de utilizar los dispositivos que llegaran al triturador. Retirar el enchufe si es necesario.

Después de haber eliminado la causa del funcionamiento de la alarma, no olvidarse de volver a poner el botón en posición ON

**Atención:** la alarma puede ponerse en marcha y luego pararse (flujo importante de agua, atasco provisional). Vigilar el dispositivo pero intervenir sólo si el fenómeno vuelve a producirse varias veces, o se vuelve continuo.

**8 Mantenimiento**

1 - Durante la limpieza, no utilizar una esponja mojada cerca de los orificios de aeración (riesgo de cortocircuito del dispositivo).

2 - Cambiar las pilas una vez al año.

**9 Garantía**

**SANIALARM** está garantizada 2 años siempre y cuando la instalación y el mantenimiento sean conformes al presente folleto.

**10 Control**

a - **Parcial:** bascular el botón ON-OFF a OFF y ponerlo de nuevo en ON. Si la carga de las pilas es correcta, debe oírse un timbre (3 segundos).

b - **Completo:** durante el cambio de pilas, utilizar el tubo de control liso. Colocar en el saliente dispuesto debajo de la caja (ver esquema 5) e introducir el tubo en un recipiente lleno de agua de 4-1/2" (115 mm) de altura aproximadamente. Cuando las 4/5 partes del tubo están sumergidas, el timbre debe sonar. Retirar el tubo liso y colocar el **SANIALARM** en el tubo sumergido ya instalado en el aparato.

**F****1 Descriptif**

**SANIALARM** est un boîtier indépendant pouvant s'installer sur la majorité des broyeurs SFA. Respecter toutes les règles d'installation et d'entretien décrites dans cette notice.

En particulier les indications repérées par :

"  " indication dont le non-respect pourrait entraîner des risques pour la sécurité des personnes,

"  " indication avertissant de la présence d'un risque d'origine électrique,

"  " instructions réservées exclusivement aux professionnels qualifiés,

"**Attention**" : indication dont le non respect pourrait entraîner des risques pour le fonctionnement du **SANIALARM**.

**2 Principe de fonctionnement**

**SANIALARM** est composé d'un buzzer, d'un pressostat, de 2 piles (non fournies), d'un bouton ON-OFF, d'un tube plongeur et d'une possibilité de branchement d'une alarme extérieure. Dès que l'eau dans le broyeur atteint un niveau anormal, le buzzer émet un signal d'alarme. L'utilisateur doit alors tenir compte de ce signal.

**3 Données techniques**



Alimentation : 2 pilas 1,5V AAA  
Buzzer : 50 dB  
Trou de montage : 3/8" (10 mm)  
Raccordement  
2ª alarma : 2 cosses 6.35

**4 Domaine d'application**

Installation possible (voir page verso) sur tous les produits Saniflo exceptés Sanicompact et Sanistar.

**5 Installation**   **A/ Sanialarm**

1 - Dévisser la vis sous le boîtier. Enlever le couvercle. Introduire 2 piles 1,5V. Vérifier le fonctionnement du **SANIALARM** en soufflant dans l'embout du pressostat et en manœuvrant le bouton ON-OFF. Enfin remettre le couvercle et la vis.

2 - Selon le type de Sanibroyeur, repérer l'endroit où il faut percer le trou d'installation à Ø 3/8" (10 mm) (voir cotes sur le schéma 4). Utiliser un foret métallique, neuf de préférence. Percer lentement et par à-coup (pour éviter de faire fondre le couvercle du broyeur). Il est recommandé de percer, au préalable, un trou de guidage de Ø 1/8" (3 mm) ou Ø 3/16" (4 mm)  (afin d'éviter de dérapier) avant d'utiliser le foret de Ø 3/8" (10 mm) .

**Attention** : ne pas utiliser de trépan, ni de mèche à bois qui font des bavures et qui ne ramènent pas vers l'extérieur du broyeur, les copeaux effectués.

Ébavurer au mieux les bords du trou percé. Prendre le tube plongeur à collerette, pincer entre les doigts l'extrémité évasée de celui-ci, de manière à réduire sa dimension. Insérer le tube dans le trou d'installation progressivement. Avant d'arriver au bout de ce montage, mettre du silicone (non fourni) autour du tube et près du trou pour une meilleure étanchéité. Pousser le tube jusqu'à ce que la collerette s'appuie sur le couvercle du Sanibroyeur.

3 - Mettre l'embout du pressostat dans le haut du tube plongeur et pousser le boîtier jusqu'à ce qu'il touche le couvercle du Sanibroyeur.

**B/ Alarme extérieure**

Le **SANIALARM** a la possibilité d'accueillir une alarme extérieure sur les cosses situées sur le boîtier. Cette alarme peut être une ampoule de 3V, un buzzer plus puissant ou un autre système 3V.

**6 Mise en service**

Bien veiller à laisser le bouton sur la position ON.

**7 Utilisation**

En cas d'alarme continue, après avoir mis le bouton sur la position OFF, ne plus utiliser les appareils arrivant au broyeur.

Enlever la prise de courant si nécessaire.

Après élimination de la cause du fonctionnement de l'alarme, penser à remettre le bouton sur la position ON.

**Attention** : l'alarme peut s'enclencher puis s'arrêter (afflux d'eau important, bouchon provisoire) Surveiller l'appareil mais n'intervenir que si le phénomène se reproduit plusieurs fois, ou devient continu.

**8 Entretien**

1 - Lors du nettoyage, éviter de passer une éponge mouillée au niveau des trous d'aération (risque de court-circuiter l'appareil).

2 - Changer les piles une fois par an.

**9 Garantie**

**SANIALARM** est garantie 2 ans dans la mesure où l'installation et l'entretien sont conformes à la présente notice.

**10 Contrôle**

a - **Partiel** : culbutter le bouton ON-OFF sur OFF et le repasser sur ON. Si les piles sont bonnes, une sonnerie doit retentir (3 secondes).

b - **Complet** : lors du changement des piles, utiliser le tube de contrôle lisse. Le mettre en place sur l'ergot disposé sous le boîtier (voir schéma 5) et tremper le tube dans un récipient plein d'eau de hauteur 4-1/2" (115 mm) environ. Quand le tube est immergé au 4/5, la sonnerie doit retentir. Retirer le tube lisse et remettre le **SANIALARM** en place sur l'appareil dans le tube plongeur laissé en place.