



Dunstabzugshaube

10029424 10029425 10029426 10029427

KLARSTEIN

Sehr geehrter Kunde,

zunächst möchten wir Ihnen zum Erwerb Ihres Gerätes gratulieren.

Bitte lesen Sie die folgenden Anschluss- und Anwendungshinweise sorgfältig durch und befolgen Sie diese um möglichen technischen Schäden vorzubeugen.

Sicherheitshinweise

- Das Gerät muss durch einen qualifizierten Techniker installiert werden.
- Es ist gefährlich, irgendeinen Teil des Gerätes zu modifizieren. In diesen Fällen lehnt der Hersteller jegliche Verantwortung im Falle eines Fehlers ab.
- Bitte stellen Sie sicher, dass der Installationsort über eine gute und permanente Belüftung verfügt.
- Wird das Gerät an einen Abluftkanal angeschlossen, muss mindestens ein permanenter Lufteinlass vorhanden sein. Die Abluft darf nicht in einen Belüftungskanal geleitet werden, der von anderen elektrischen Geräten als Zuluftkanal verwendet wird.
- Die Distanz zwischen der Kochfläche und der untersten Kante der Dunstabzugshaube muss mindestens 65 cm betragen.
- Verwenden Sie ausschließlich einen Stecker mit einem korrekten Erdungsanschluss.
- Überprüfen Sie bitte, dass die Versorgungsspannung mit der Nennspannung auf dem Typenschild Ihres Gerätes übereinstimmt.
- Wenn die Dunstabzugshaube gleichzeitig mit Geräten betrieben wird, die Gas oder andere Brennstoffe verbrennen, muss der entsprechende Raum adäquat belüftet werden.
- Wenn die Netzzuleitung beschädigt ist, muss diese vom Hersteller oder von einer Servicefachkraft oder einer vergleichbar qualifizierten Person ersetzt werden, um eine Gefährdung zu vermeiden.

Während der Verwendung

Das Gerät ist für die Verwendung im Haushalt entwickelt worden und darf niemals in einem kommerziellen Anwendungsbereich betrieben werden.

- Achten Sie bitte darauf, das Gerät ausschließlich bestimmungsgemäß zu gebrauchen.
- Dieses Gerät ist nicht dafür bestimmt, durch Personen (einschließlich Kinder) mit eingeschränkten physischen, sensorischen oder geistigen Fähigkeiten oder mangels Erfahrung und/oder mangels Wissen benutzt zu werden, es sei denn, sie werden durch eine für ihre Sicherheit zuständige Person beaufsichtigt oder erhalten von ihren Anweisungen, wie das Gerät zu benutzen ist. Kinder sollten beaufsichtigt werden, um sicherzustellen, dass sie nicht mit dem Gerät spielen.
- Stellen Sie bitte sicher, dass sich alle Schalter in der AUS Position befinden, wenn Sie das Gerät nicht mehr nutzen.
- Achten Sie besonders darauf, dass Speiseöl oder Fett sich beim Kochen nicht entzünden. Dies gilt insbesondere beim Kochen mit gasbetriebenen Geräten.
- Wenn die Dunstabzugshaube gleichzeitig mit Geräten betrieben wird, die Gas oder andere Brennstoffe verbrennen, muss der entsprechende Raum adäquat belüftet werden.
- Flambieren Sie bitte keine Speisen unter der Dunstabzugshaube.
- Vorschriften, die sich auf die Abluft beziehen, müssen eingehalten werden

Reinigung, Wartung, Service

- Reinigen Sie häufig den Fettfilter (mindestens einmal im Monat), starke Fettablagerungen können ein Brandrisiko darstellen.
- Wenn die Reinigung nicht entsprechend der Anweisungen durchgeführt wird, besteht eine Brandgefahr.
- Versuchen Sie niemals das Gerät selbst zu reparieren. Ziehen Sie immer einen qualifizierten Techniker hinzu.
- Für Ihre eigene Sicherheit, bestehen Sie immer auf Original-Ersatzteile.
- Schalten Sie immer das Gerät erst aus und ziehen Sie den Stecker aus der Steckdose, bevor das Gerät gereinigt oder gewartet wird.
- Oberflächen: Waschen Sie Oberflächen mit einer warmen Seifenlauge und einem weichen Schwamm ab. Verwenden Sie niemals ein Scheuermittel, Stahlwolle oder Lösungsmittel zum reinigen irgendeiner Oberfläche des Gerätes, da dies zu irreparablen Schäden führen kann.
- Fettfilter: Die Fettfilter können in der Geschirrspülmaschine gereinigt oder in einer fettlösenden Reinigungsflüssigkeit für eine Stunde eingeweicht werden. Nach dem einweichen, spülen Sie die Fettfilter mit klarem Wasser aus und trocknen sie, bevor Sie die Filter wieder einsetzen.

Vorsicht

- Teile des Geräts können bei der Benutzung insbesondere im Zusammenhang mit der Zubereitung von Speisen heiß werden!
- Damit das Gerät effektiv arbeiten kann, ist regelmäßige Wartung ein Muss.
- Blockierte Filter schränken den Luftfluss ein und können eine Überhitzung des Motors verursachen.
- Starke Fettablagerungen stellen ein Brandrisiko dar. Reinigen Sie das Gerät wie in dieser Anleitung beschrieben. Andererseits besteht Brandgefahr.
- Wenn Lichtelemente ausgetauscht werden müssen, achten Sie bitte auf die richtige Leistungsangabe der Austauschteile.

Für den Installateur

Verbindung mit dem elektrischen Versorgungsnetz

- Die elektrischen Anschlüsse dürfen nur entsprechend der lokalen Normen und Gesetze durchgeführt werden.
- Stellen Sie sicher, dass die Versorgungsspannung mit der Nennspannung auf dem Typenschild des Gerätes übereinstimmen. Falls dies nicht der Fall ist, schließen Sie das Gerät nicht an.
- Stellen Sie sicher, dass Leitungen nicht mit den sich bewegenden Teilen in Kontakt kommen und nicht gequetscht werden.
- Das Gerät muss mit der Schutzerde verbunden sein.

Installation

ACHTUNG: Abweichungen von der hier beschriebenen Art der Installation erhöhen die Gefahr elektrischer Schläge und Kurzschlüsse!

- Die Distanz zwischen der Kochfläche und der unteren Kante der Dunstabzugshaube sollte 65-75 cm betragen:

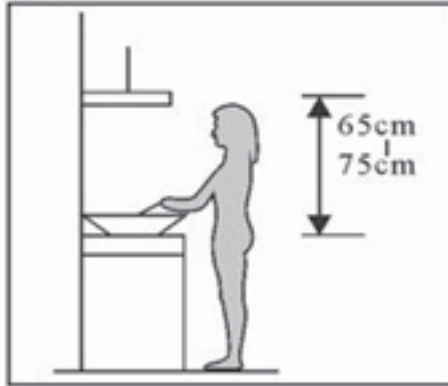

- Ist die Höhe definiert, bringen Sie die Verankerung an der entsprechenden Stelle an. Dazu müssen Sie zuerst Bohrungen setzen (Sie benötigen eine Bohrmaschine, passende Bohrer, Dübel und Schrauben) und anschließend die Verankerung mit den Schrauben an der Wand befestigen.
- Nachdem die Verankerung fixiert ist, bringen Sie nach dem ähnlichen Verfahren die innenliegende Klammer für die Kaminverblendung an. Achten Sie bitte auf den richtigen Abstand (messen Sie bitte den Abstand aus), da die Kaminverblendung später an der Klammer befestigt wird:

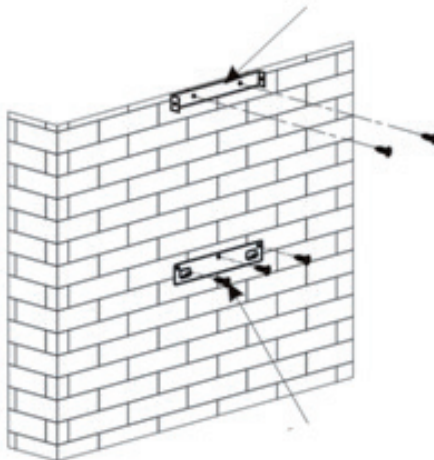

- Fixieren Sie bitte die außenliegende Klammer für die Kaminverblendung an der Außenseite der Verblendung und überprüfen Sie, ob die innere Kaminverblendung in der Höhe frei beweglich ist. Als nächstes installieren Sie die Rohrverbindung und die Kaminverblendung auf der Haube:

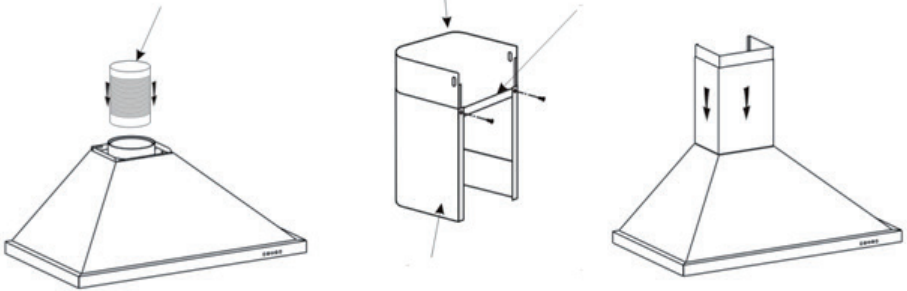

- Setzen Sie Die Haube auf die Verankerung:

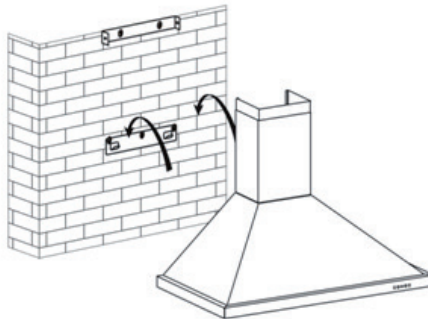

- Stellen Sie die richtige Höhe der inneren Kaminverblendung ein so, dass die Klammern übereinstimmen und fixieren Sie diese. Danach können Sie die Haube mit den Sicherheitsschrauben fixieren:

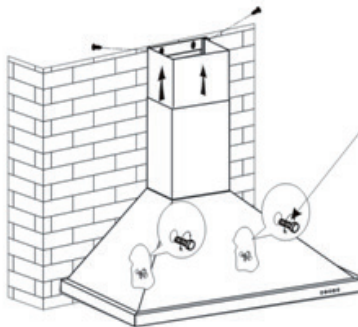

Anmerkung: Bitte beachten Sie, dass die zwei Sicherungskappen sich auf der Rückseite des Gehäuses befinden.

Bedienung

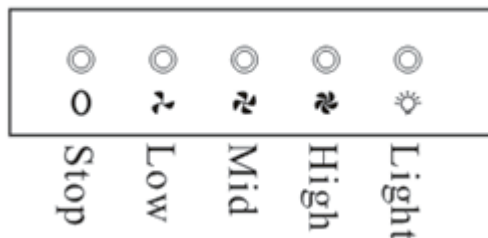

Drücken Sie auf LOW, MID oder HIGH, um den Wirkungsgrad einzustellen. Schalten Sie mit LIGHT die integrierte Beleuchtung ein. Mit Druck auf STOP bzw. LOW/MID/HIGH schalten Sie das Gerät aus.

Reinigung und Wartung

Der Filter besteht aus einem dicht gewebten rostfreien Stahlsieb. Dieser sollte regelmäßig gesäubert werden, um die korrekte Funktion der Abzugshaube zu gewährleisten. Nehmen Sie die Filter zur Reinigung heraus. Nutzen Sie milde Reinigungsmittel, warmes Wasser und keine kratzenden oder scheuernden Bürsten oder ätzende Chemikalien.

Achten Sie darauf, dass der Motor, der Kohlefilter und andere Teile nicht mit Wasser oder großer Hitze in Berührung kommen. Setzen Sie die Metallfilter erst wieder ein, wenn sie sicher sind, dass diese nach der Reinigung vollständig getrocknet sind.

Fehlerbehebung

Problem	Mögliche Ursache	Mögliche Lösung
Das Gerät funktioniert nicht	Keine elektrische Versorgung vorhanden	Überprüfen Sie, ob der Stecker eingesteckt ist. Überprüfen Sie, ob der Hauptschalter eingeschaltet ist.
Geringer Luftfluss	Fettfilter ist verstopft	Reinigen Sie den Filter und setzen Sie ihn wieder ein, wenn er getrocknet ist.
	Aktivkohlefilter ist verstopft	auschen Sie den Aktivkohlefilter durch einen neuen Filter aus.
Kein Luftfluss	Drosselklappe blockiert	Kontaktieren Sie Ihren Service-Fachmann.
Der Motor schaltet sich nach wenigen Minuten aus	Übertemperaturschutz wird ausgelöst	Die Dunstabzugshaube ist zu dicht an Ihrer Kochfläche montiert worden. Die Küche wird nicht ausreichend belüftet. Kontaktieren Sie Ihren Service-Fachmann.

Hinweise zur Entsorgung



Befindet sich die linke Abbildung (durchgestrichene Mülltonne auf Rädern) auf dem Produkt, gilt die Europäische Richtlinie 2002/96/EG. Diese Produkte dürfen nicht mit dem normalen Hausmüll entsorgt werden. Informieren Sie sich über die örtlichen Regelungen zur getrennten Sammlung elektrischer und elektronischer Gerätschaften. Richten Sie sich nach den örtlichen Regelungen und entsorgen Sie Altgeräte nicht über den Hausmüll. Durch die regelkonforme Entsorgung der Altgeräte werden Umwelt und die Gesundheit ihrer Mitmenschen vor möglichen negativen Konsequenzen geschützt. Materialrecycling hilft, den Verbrauch von Rohstoffen zu verringern.

Konformitätserklärung

Hersteller: Chal-Tec GmbH, Wallstraße 16, 10179 Berlin, Deutschland.

Dieses Produkt entspricht den folgenden Europäischen Richtlinien:

2004/108/EG (EMV)

2011/65/EU (RoHS)

2006/95/EG (LVD)



Dear Customer,

Congratulations on purchasing this equipment. Please read this manual carefully and take care of the following hints to avoid damages. Any failure caused by ignoring the mentioned items and cautions mentioned in the instruction manual are not covered by our warranty and any liability.

Safety Instructions

- This appliance has to be installed by a qualified technician or otherwise qualified and experienced person.
- Make sure the installation location is permanently and well ventilated.
- The device may only be connected to exhaust air ducts that are not used as an air intake duct by any other technical appliances.
- The distance between the cooker and the lower edge of the hood shall be no less than 65cm.
- Do only use grounded mains plugs.
- Make sure that the power supply voltage corresponds to the specifications on this unit.
- The hood may not be operated when in the same room devices are used that burn gases or other combustibles.
- Repairs to the appliance should only be carried out by an authorized service center.
- A remodeling or modification of the affected product safety. Risk of injury!
- Open the product never arbitrarily and perform repairs never yourself!
- Incorrect reassembly may result in malfunction or total failure.
- Open in no case the unit. We assume no liability for consequential damages. The warranty expires at foreign interference with the device.
- The device is designed for the household use only and may not be used for commercial use.

- The appliance is not intended for use by persons (including children) with reduced physical, sensory or mental capabilities, or lack of experience and knowledge, unless they have been given supervised or instruction concerning use of the appliance by a responsible person for their safety.
- Your cooker hood is for domestic use only, not suitable for barbecue, fast - food shops, and other commercial use.
- Any installation work must be carried out by a qualified electrician or competent person.
- The cooker hood and its filter mesh should be cleaned regularly in order to keep in good working order.
- Before cleaning, always ensure that you have switched your cooker hood off.
- Do not flambé under the hood.
- Clean the cooker hood according to the instruction manual, and keep the cooker hood away from the danger of flames.

Small objects / Packaging Parts: Store small objects (eg screws and other mounting hardware, memory cards) and packaging parts out of the reach of children. Do not let you play with the film. Risk of suffocation!

Transport: Please keep the original packaging. To an adequate protection during transport of the device, pack the unit in its original packaging.

Cleansing: Do not use volatile liquids, such as insecticide spray. Don't clean the surface with strong pressure otherwise it could get damaged. Rubber or plastic should not be in contact with the device over a longer period. Clean the appliance and the floor using a soft cloth and warm water, if necessary, a soap solution. Never submerge the base in water or any other liquid.

Installation

- The distance between the cooker and the lower edge of the hood shall be 65cm - 75cm.

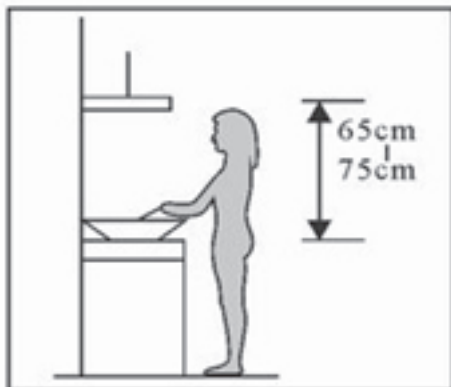

- Install the hook on a suitable place once the installation height is fixed, and keep it in line. The fixed position of the inside chimney bracket is the place of chimney.

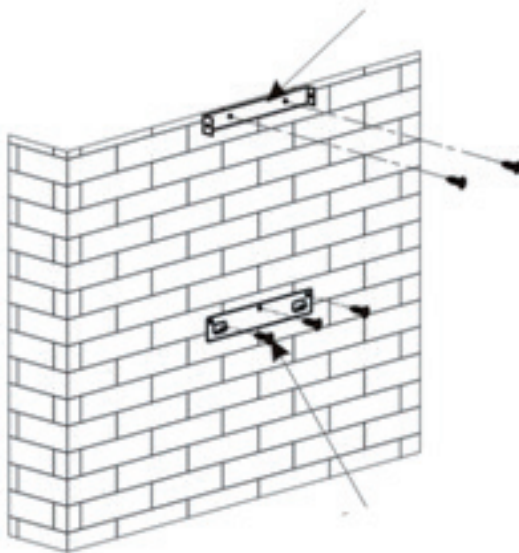

- Fix the outside chimney bracket on the outside chimney, and be sure that the inside chimney can be adjusted the height in it freely as well as fixing the extensible pipe. Afterwards, install the extensible pipe and chimney on the cooker hood:

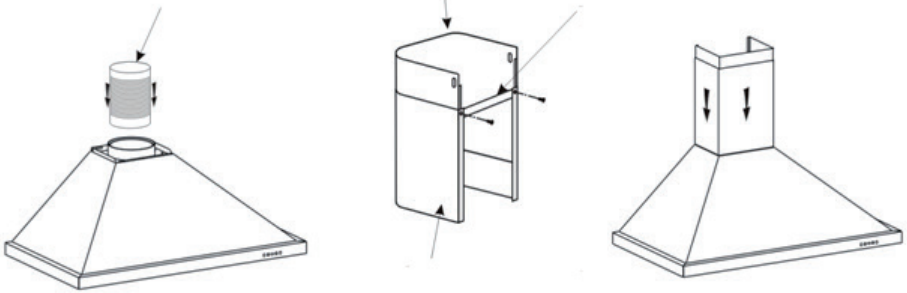

Put the cooker hood on the hook:

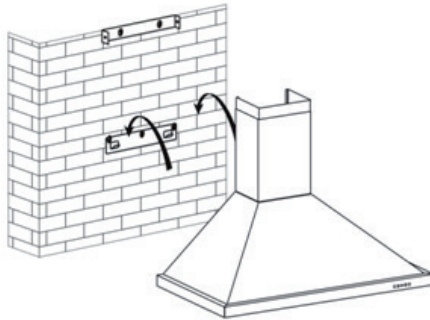

- Adjust the height of the inside chimney to the position of the inside chimney bracket and fix on it by screw, after adjusting the position, fix the body with safety screw:

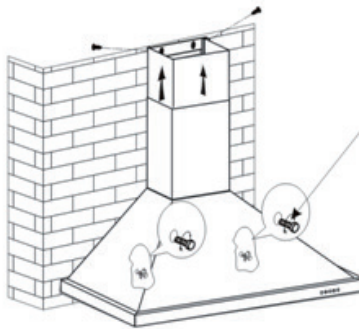

Note: The two safety vents are positioned on the back casing, with diameter of 6mm.

Operation



Press LOW, MID, or HIGH to adjust the efficiency level. Press LIGHT for the integrated illumination. Press STOP, or press the LOW/HIGH/MID button respectively to switch the device off.

Cleansing and Maintenance

The filter mesh is made of high-density stainless steel. Please do not use the corrosive detergent on it. Keeping this filter clean will keep the appliance running correctly.

Put the mesh into 40-50 c clean water, pour on detergent, and soak for 2-3 mins. Wear gloves and clean with a soft brush. Please do not apply too much pressure, as the mesh is delicate and will damage easy.

Trouble Shooting

Problem	Possible cause	Possible solution
The appliance does not work.	Power supply suspended?	Connect to mains power.
Airflow is smaller than usual.	Filter is blocked.	Clean filter.
	Charcoal filter blocked.	Change filter.
Motor switches off after a few minutes.	Overheat protection causes device to stop	The hood is installed too close to the stovetop. The kitchen is not sufficiently ventilated.

Environment Concerns



According to the European waste regulation 2002/96/EG this symbol on the product or on its packaging indicates that this product may not be treated as household waste. Instead it should be taken to the appropriate collection point for the recycling of electrical and electronic equipment. By ensuring this product is disposed of correctly, you will help prevent potential negative consequences for the environment and human health, which could otherwise be caused by inappropriate waste handling of this product. For more detailed information about recycling of this product, please contact your local council or your household waste disposal service.

Declaration of Conformity

Manufacturer: CHAL-TEC GmbH, Wallstraße 16, 10179 Berlin, Germany.

This product is conform to the following European directives:

2004/108/EC (EMC)
2011/65/EU (RoHS)
2006/95/EC (LVD)



10029424

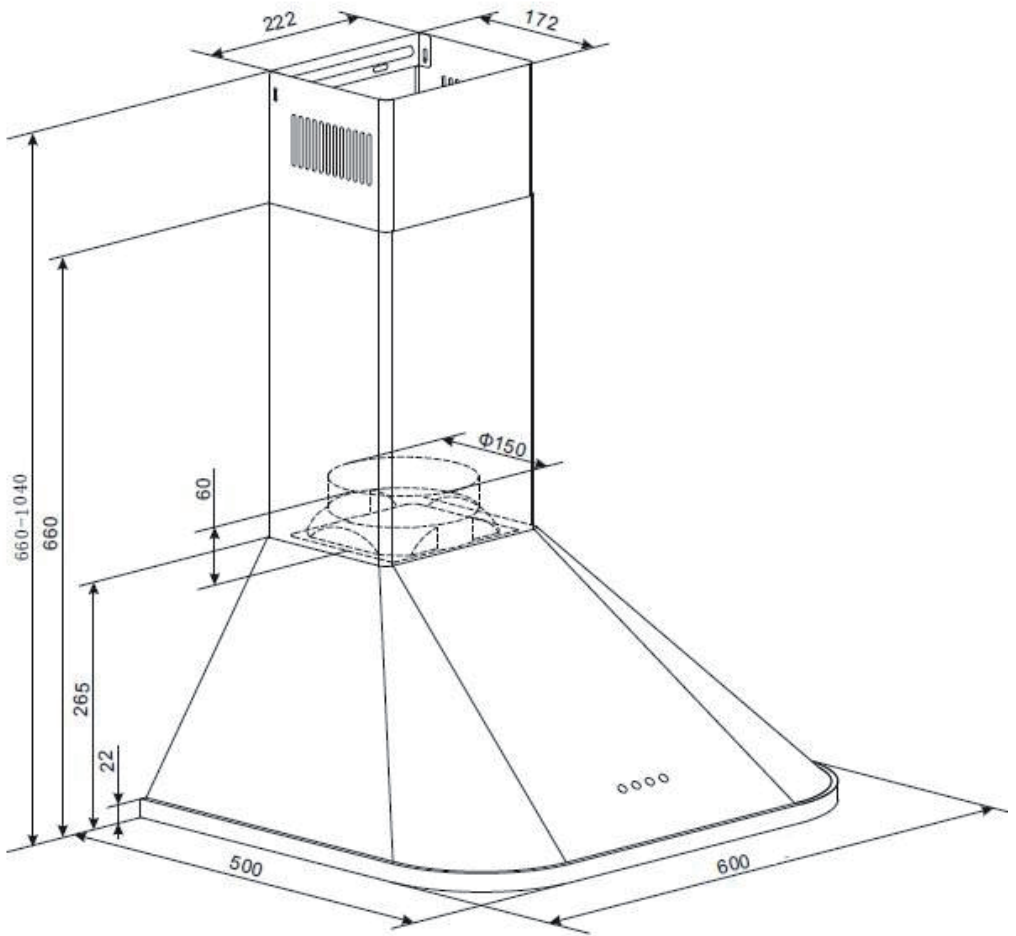

Artikelnummer Model identification	10029424		
Jährlicher Energieverbrauch Annual Energy Consumption	AEChood	97.3	kWh/a
Zeitverlängerungsfaktor Time increase factor	f	1,7	
Fluiddynamischen Effizienz Fluid Dynamic Efficiency	FDEhood	8,6	
Energieeffizienzindex Energy Efficiency Index	EElhood	100.9	
Gemessener Volumenstrom im Bestpunkt Measured airflow rate at the best efficiency	QBEP	313.2	m ³ /h
Gemessener Druckunterschied im Bestpunkt Measured air pressure at best efficiency point	PBEP	91	Pa
Maximaler Luftstrom Maximum airflow	Qmax	536.5	m ³ /h
Gemessene elektrische Eingangsleistung im Bestpunkt Measured electric power input at best efficiency point	WBEP	91.5	W
Nennleistungsaufnahme des Beleuchtungssystems Nominal power of the lighting system	WL	56.0	W
Durchschnittliche Beleuchtungsstärke des Beleuchtungssystems auf der Kochoberfläche Average illumination of the lighting system on the cooking surface	Emiddle	65	lux
Gemessene Leistungsaufnahme im Bereitschaftszustand Measured power consumption on standby mode	PS	-	W
Gemessene Leistungsaufnahme im Aus-Zustand Measured power consumption on off mode	PO	-	W
Luftschallemissionen Sound power level	LWA	57	dB

10029425

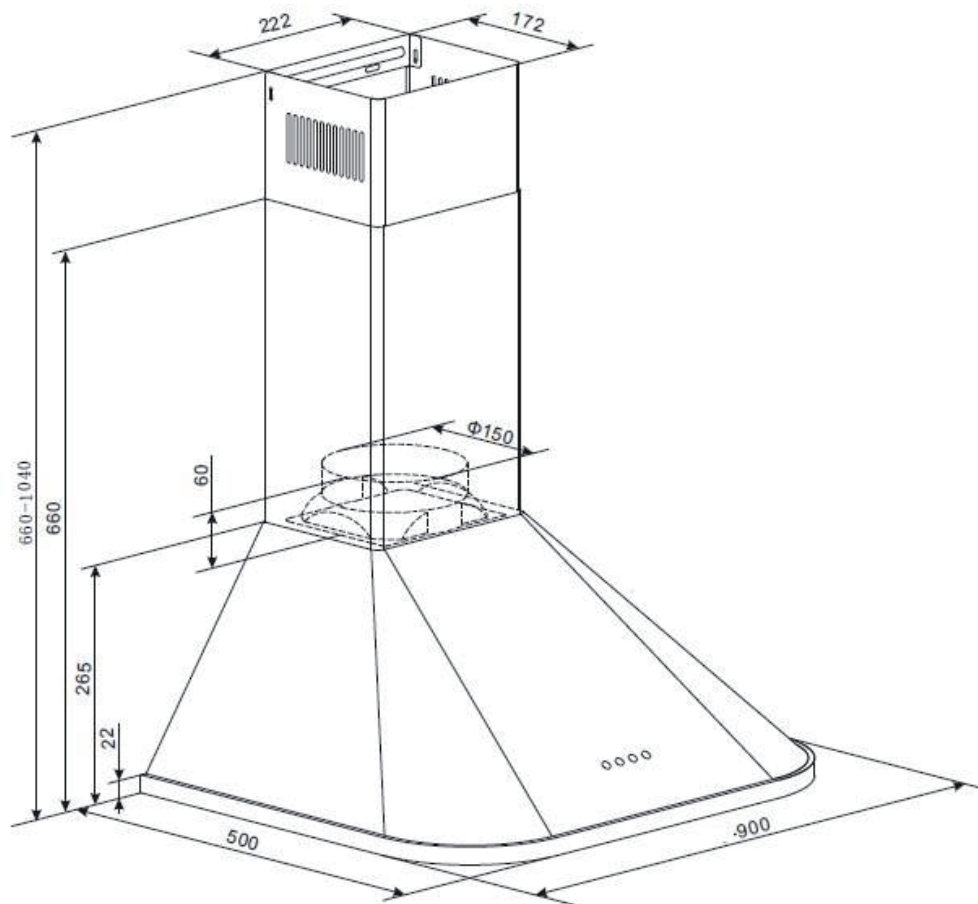

10029425

Artikelnummer Model identification	10029425		
Jährlicher Energieverbrauch Annual Energy Consumption	AEChood	97.3	kWh/a
Zeitverlängerungsfaktor Time increase factor	f	1,7	
Fluiddynamischen Effizienz Fluid Dynamic Efficiency	FDEhood	8,6	
Energieeffizienzindex Energy Efficiency Index	EElhood	100.9	
Gemessener Volumenstrom im Bestpunkt Measured airflow rate at the best efficiency	QBEP	313.2	m ³ /h
Gemessener Druckunterschied im Bestpunkt Measured air pressure at best efficiency point	PBEP	91	Pa
Maximaler Luftstrom Maximum airflow	Qmax	536.5	m ³ /h
Gemessene elektrische Eingangsleistung im Bestpunkt Measured electric power input at best efficiency point	WBEP	91.5	W
Nennleistungsaufnahme des Beleuchtungssystems Nominal power of the lighting system	WL	56.0	W
Durchschnittliche Beleuchtungsstärke des Beleuchtungssystems auf der Kochoberfläche Average illumination of the lighting system on the cooking surface	Emiddle	65	lux
Gemessene Leistungsaufnahme im Bereitschaftszustand Measured power consumption on standby mode	PS	-	W
Gemessene Leistungsaufnahme im Aus-Zustand Measured power consumption on off mode	PO	-	W
Luftschallemissionen Sound power level	LWA	57	dB

10029426

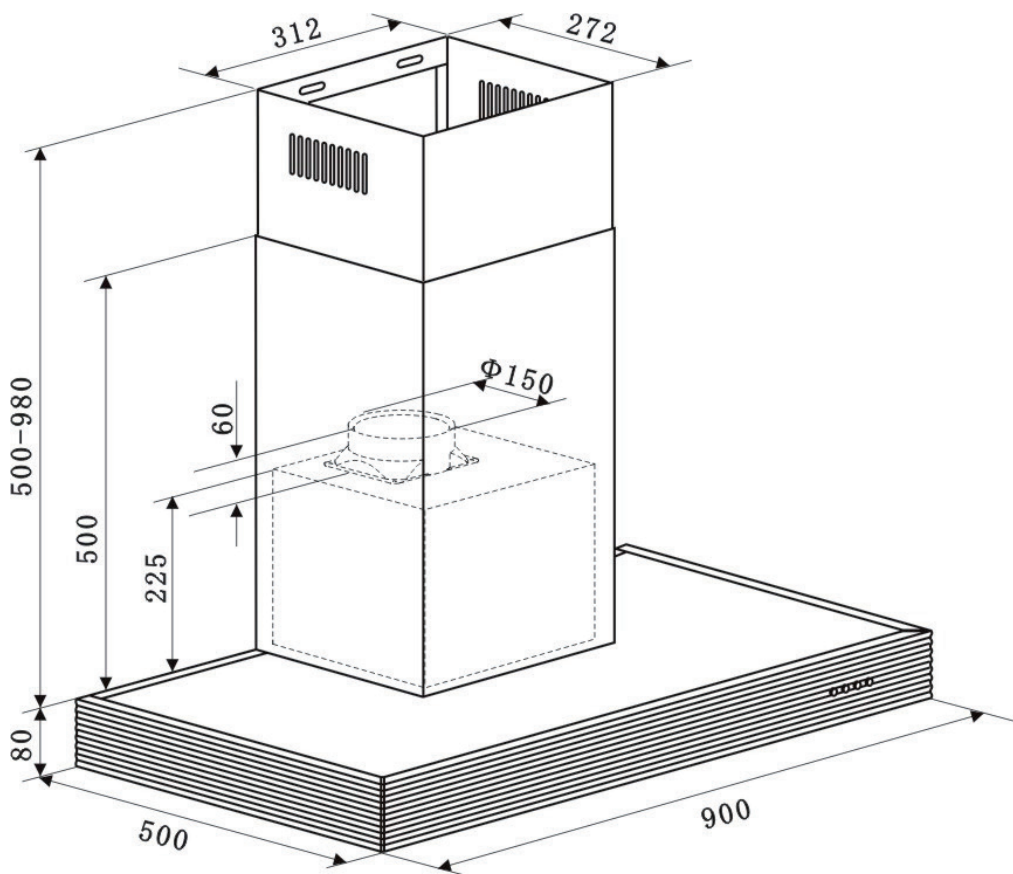

Artikelnummer Model identification	10029426		
Jährlicher Energieverbrauch Annual Energy Consumption	AEChood	119.9	kWh/a
Zeitverlängerungsfaktor Time increase factor	f	1,4	
Fluiddynamischen Effizienz Fluid Dynamic Efficiency	FDEhood	17.2	
Energieeffizienzindex Energy Efficiency Index	EElhood	88.0	
Gemessener Volumenstrom im Bestpunkt Measured airflow rate at the best efficiency	QBEP	373.2	m ³ /h
Gemessener Druckunterschied im Bestpunkt Measured air pressure at best efficiency point	PBEP	299.0	Pa
Maximaler Luftstrom Maximum airflow	Qmax	637.0	m ³ /h
Gemessene elektrische Eingangsleistung im Bestpunkt Measured electric power input at best efficiency point	WBEP	180.0	W
Nennleistungsaufnahme des Beleuchtungssystems Nominal power of the lighting system	WL	40.0	W
Durchschnittliche Beleuchtungsstärke des Beleuchtungssystems auf der Kochoberfläche Average illumination of the lighting system on the cooking surface	Emiddle	241	lux
Gemessene Leistungsaufnahme im Bereitschaftszustand Measured power consumption on standby mode	PS	0.48	W
Gemessene Leistungsaufnahme im Aus-Zustand Measured power consumption on off mode	PO	-	W
Luftschallemissionen Sound power level	LWA	69	dB

10029427

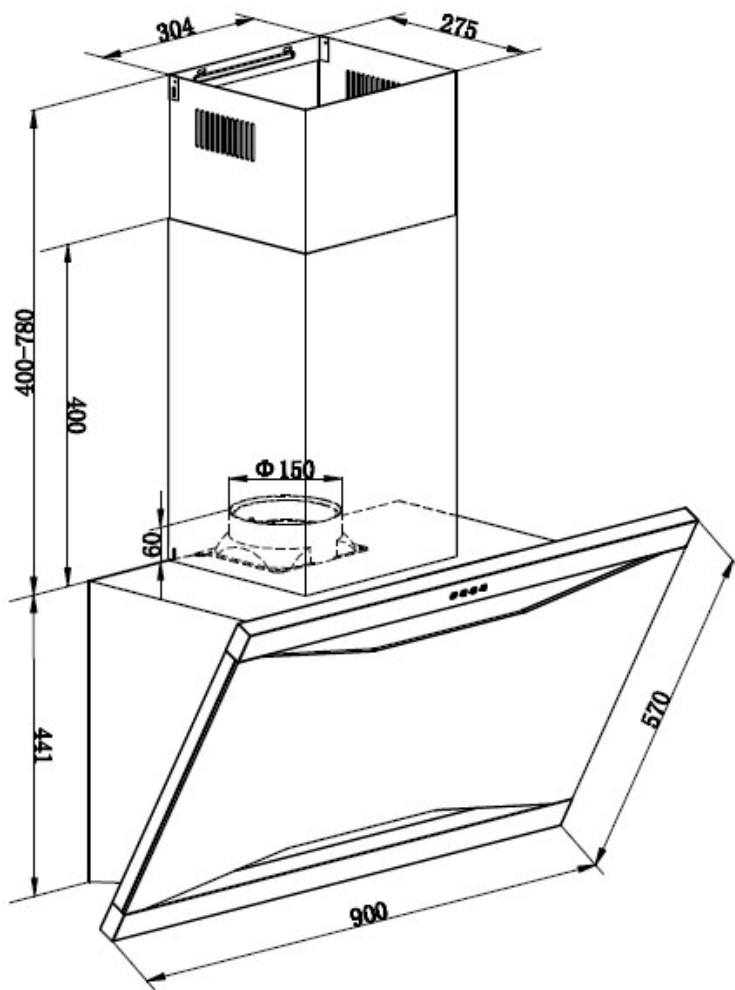

Artikelnummer Model identification	10029427		
Jährlicher Energieverbrauch Annual Energy Consumption	AEChood	126.3	kWh/a
Zeitverlängerungsfaktor Time increase factor	f	1,5	
Fluiddynamischen Effizienz Fluid Dynamic Efficiency	FDEhood	14.1	
Energieeffizienzindex Energy Efficiency Index	EElhood	93.7	
Gemessener Volumenstrom im Bestpunkt Measured airflow rate at the best efficiency	QBEP	380.4	m ³ /h
Gemessener Druckunterschied im Bestpunkt Measured air pressure at best efficiency point	PBEP	236	Pa
Maximaler Luftstrom Maximum airflow	Qmax	589.1	m ³ /h
Gemessene elektrische Eingangsleistung im Bestpunkt Measured electric power input at best efficiency point	WBEP	177.4	W
Nennleistungsaufnahme des Beleuchtungssystems Nominal power of the lighting system	WL	40,0	W
Durchschnittliche Beleuchtungsstärke des Beleuchtungssystems auf der Kochoberfläche Average illumination of the lighting system on the cooking surface	Emiddle	417	lux
Gemessene Leistungsaufnahme im Bereitschaftszustand Measured power consumption on standby mode	PS	0.46	W
Gemessene Leistungsaufnahme im Aus-Zustand Measured power consumption on off mode	PO	-	W
Luftschallemissionen Sound power level	LWA	71	dB