

sauder.com

 SAUDER®

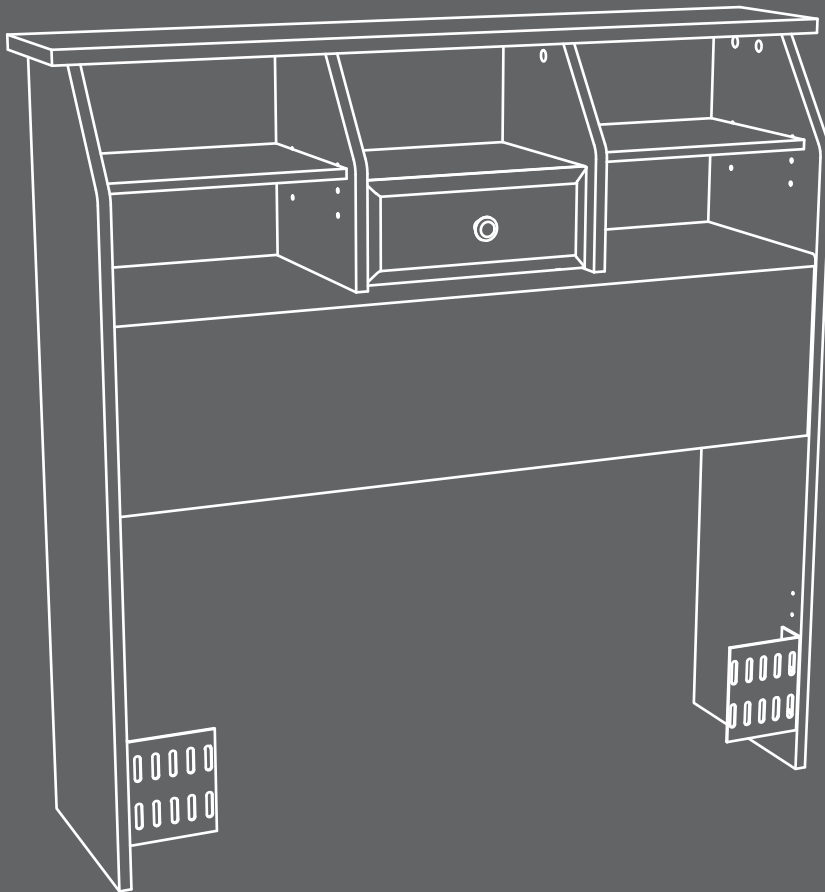

How **else** are you
gonna know which
end is up?

Twin Headboard

Shoal Creek Collection | 409943

Need help? Visit Sauder.com to view video assembly tips or chat with a live rep.
Prefer the phone? Call 1-800-523-3987.

Share your journey!



NOTE: THIS INSTRUCTION BOOKLET CONTAINS **IMPORTANT** SAFETY INFORMATION.

PLEASE READ AND KEEP FOR FUTURE REFERENCE.

English pg 1-20
Français pg 21 -23
Español pg 24 -26

Lot # **363400** 09/10/14
Purchased: _____

Be sure to give us a ring before making any returns. 1-800-523-3987

Part Identification	3
Hardware Identification	4-5
Assembly Steps	6-20
Français	21-23
Español	24-26
Warranty	27



No. 2 Phillips Screwdriver
Tip Shown Actual Size

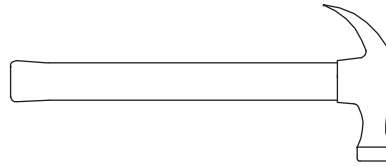

Hammer
Not actual size 😊

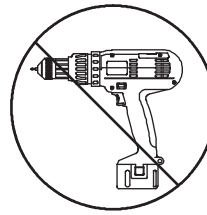

Skip the power trip.
This time.

Part Identification

Now you know
our ABCs.



† While not all parts are labeled, some of the parts will have a label or an inked letter on the edge to help distinguish similar parts from each other. Use this part identification to help identify similar parts.

A	RIGHT END (1)	E	TOP (1)	I	BACK (1)
B	LEFT END (1)	F	PANEL (1)	J	FLIP-UP DOOR (1)
C	RIGHT UPRIGHT (1)	G	SHELF (1)	K	ADJUSTABLE SHELF (2)
D	LEFT UPRIGHT (1)	H	SMALL SHELF (1)		

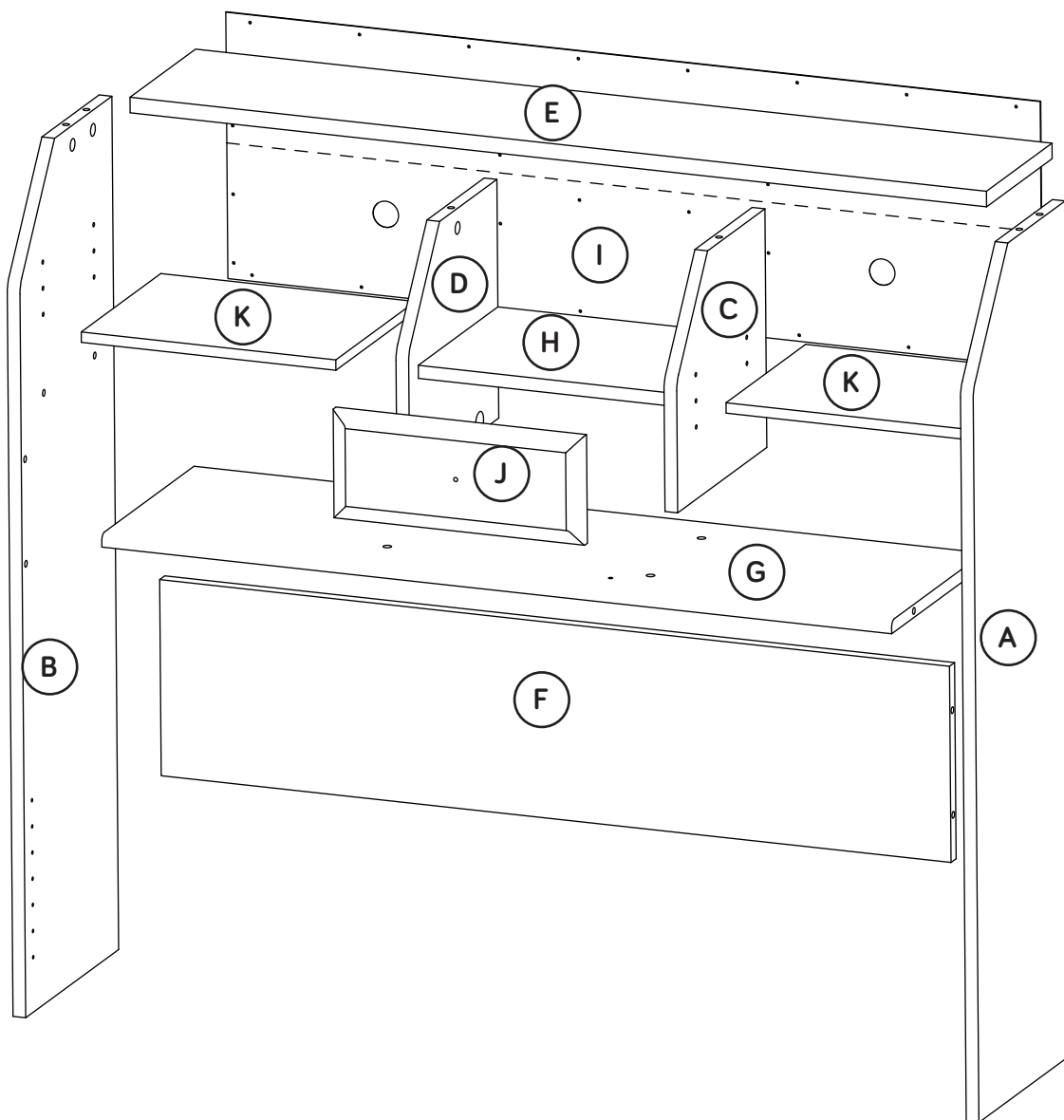

Hardware Identification

L TWIST-LOCK® FASTENER - 4

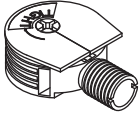

M2 HIDDEN CAM - 14



N2 CAM DOWEL - 14

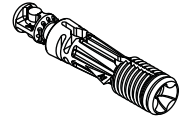

O ANGLE BRACKET - 3

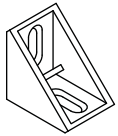

P NUT - 4



Q WASHER - 4

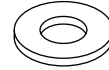

R DOOR STOP - 1



S RUBBER SLEEVE - 8



T METAL PIN - 12

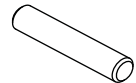

U HINGE SPACER - 2

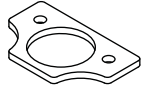

V HINGE - 2

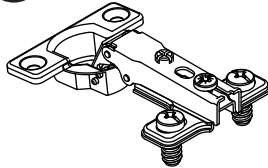

W KNOB - 1

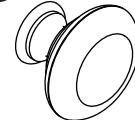

X HEADBOARD BRACKET - 2

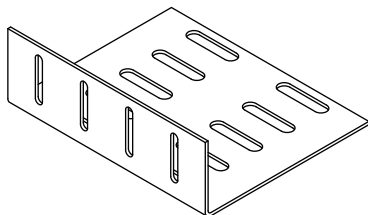

Hardware Identification

† Screws are shown actual size. You may receive extra hardware with your unit.

Y SILVER 1-1/4" BOLT - 4

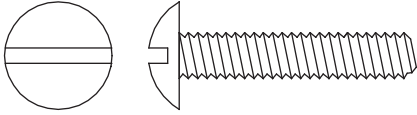

Z BLACK 1-1/8" MACHINE SCREW - 1

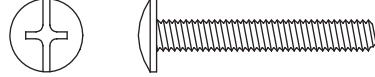

AA SILVER 5/8" FLAT HEAD SCREW - 4



BB BLACK 9/16" LARGE HEAD SCREW - 14

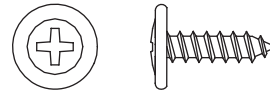

CC NAIL - 30

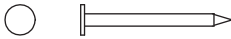

Step 1

Look for this icon. It means a video assembly tip is available at www.sauder.com/services/tips



- ✚ Assemble your unit on a carpeted floor or on the empty carton to avoid scratching your unit or the floor.
- ✚ To begin assembly, push a SAUDER TWIST-LOCK® FASTENER (L) into the large holes in the UPRIGHTS (C and D).

Do not tighten the TWIST-LOCK® FASTENERS in this step.

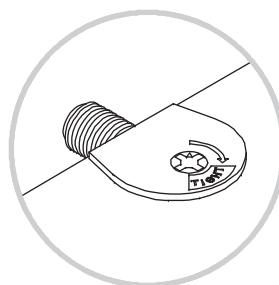
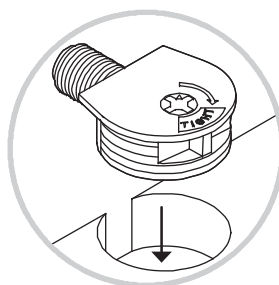
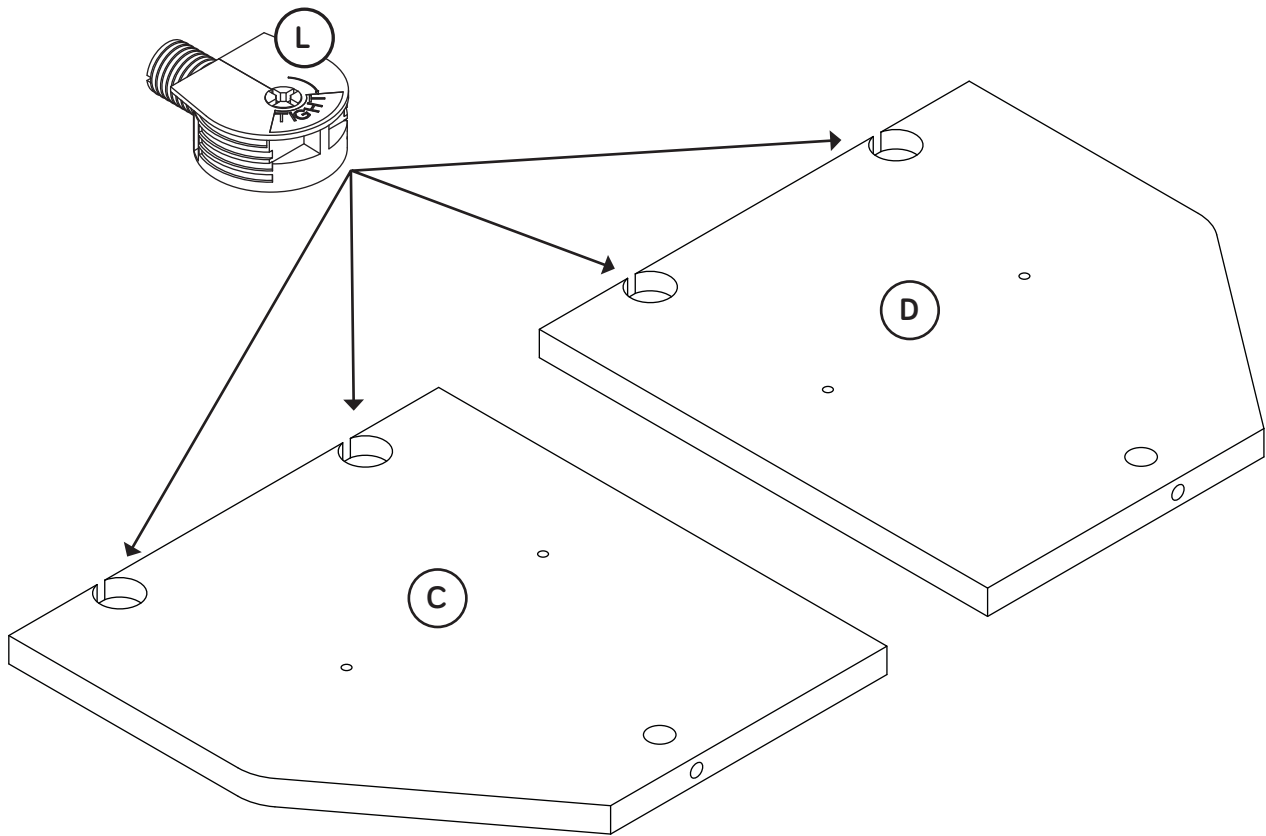

Step 2



- Push fourteen HIDDEN CAMS (M2) into the ENDS (A and B), UPRIGHTS (C and D), PANEL (F), and SHELF (G). Then, insert the metal end of a CAM DOWEL (N2) into each HIDDEN CAM.

Do not tighten the HIDDEN CAMS in this step.

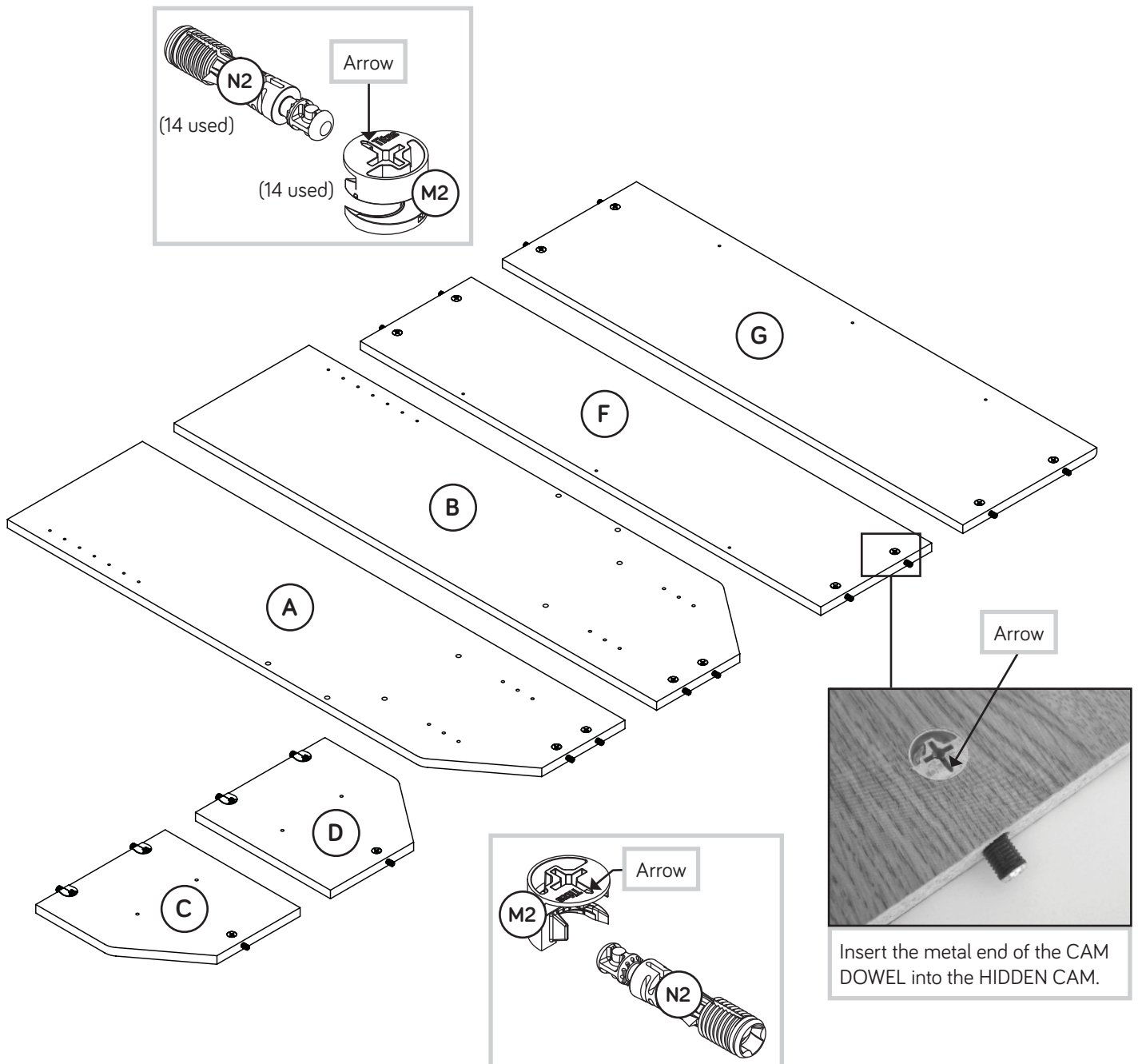

Step 3



- Fasten the LEFT END (B) and LEFT UPRIGHT (D) to the TOP (E). Tighten three HIDDEN CAMS.

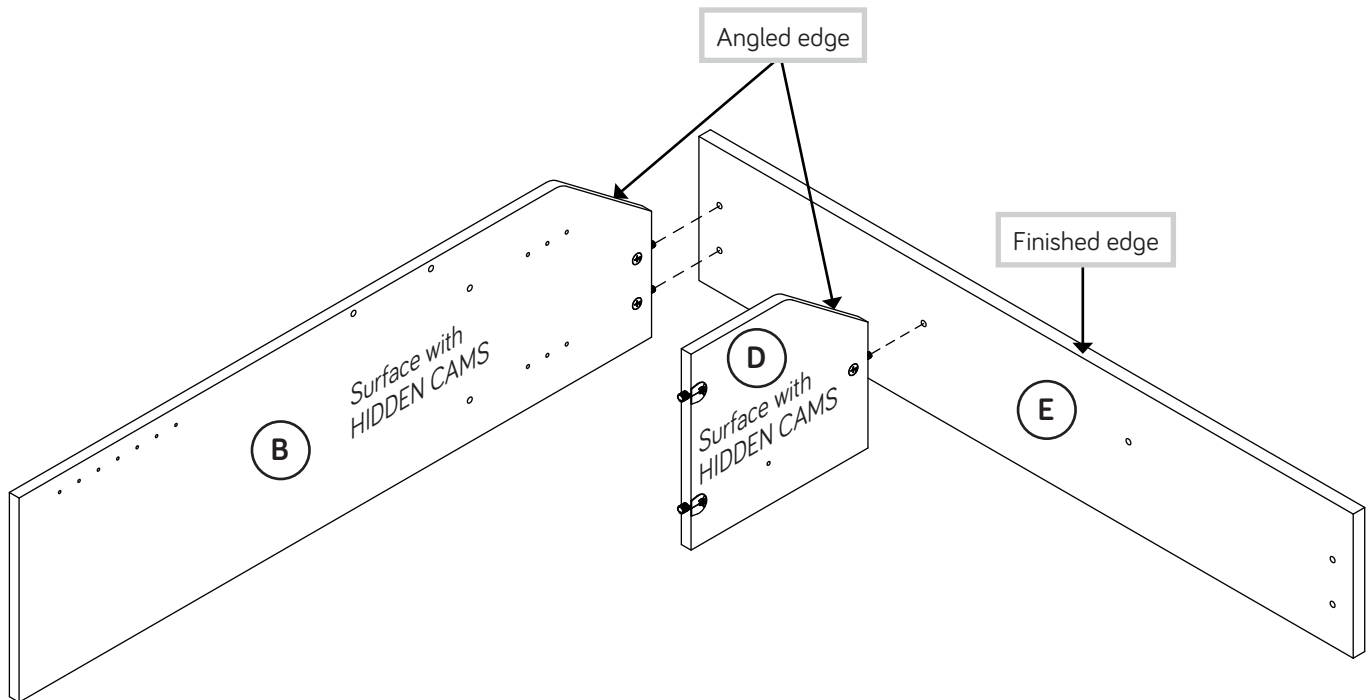

⚠ Caution

Risk of damage or injury. HIDDEN CAMS must be completely tightened. HIDDEN CAMS that are not completely tightened may loosen, and parts may separate. To completely tighten:

Start

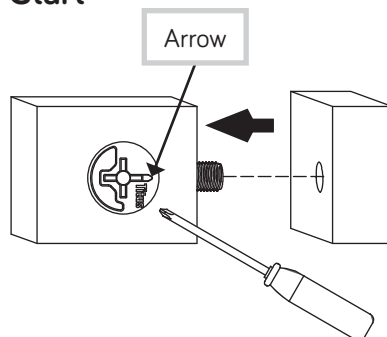

Tighten

Maximum 210 degrees

Minimum 190 degrees

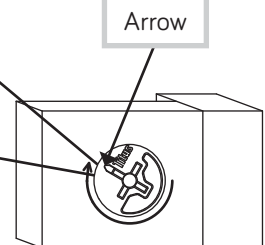

Step 4

- ✚ Insert four METAL PINS (T) into the SMALL SHELF (H).
- ✚ Insert the METAL PINS (T) in one end of the SMALL SHELF (H) into the holes in the LEFT UPRIGHT (D).

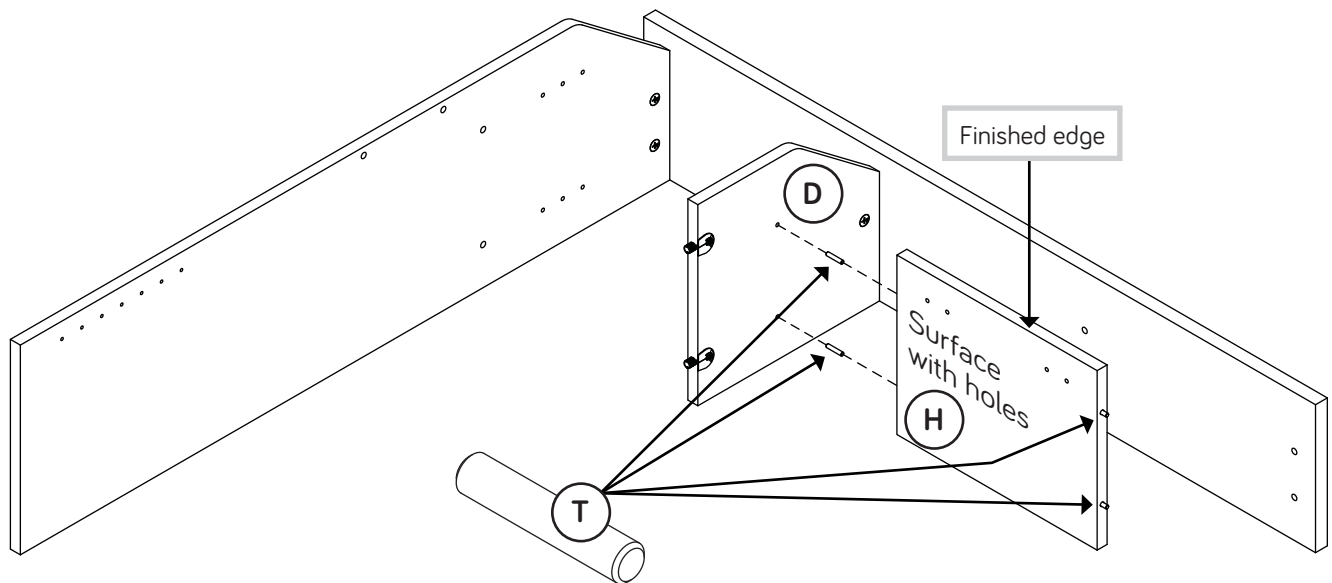

Step 5



- Fasten the RIGHT UPRIGHT (C) to the TOP (E) and SMALL SHELF (H). Tighten the HIDDEN CAM.
- NOTE:** Be sure the PINS in the SMALL SHELF (H) insert into the holes in the RIGHT UPRIGHT (C).

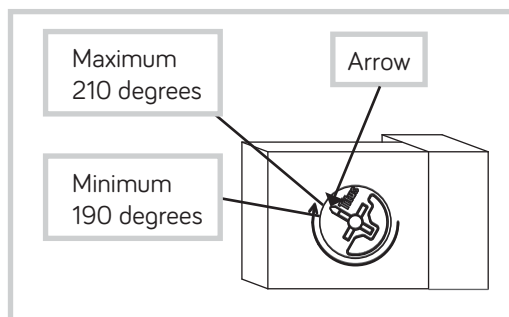
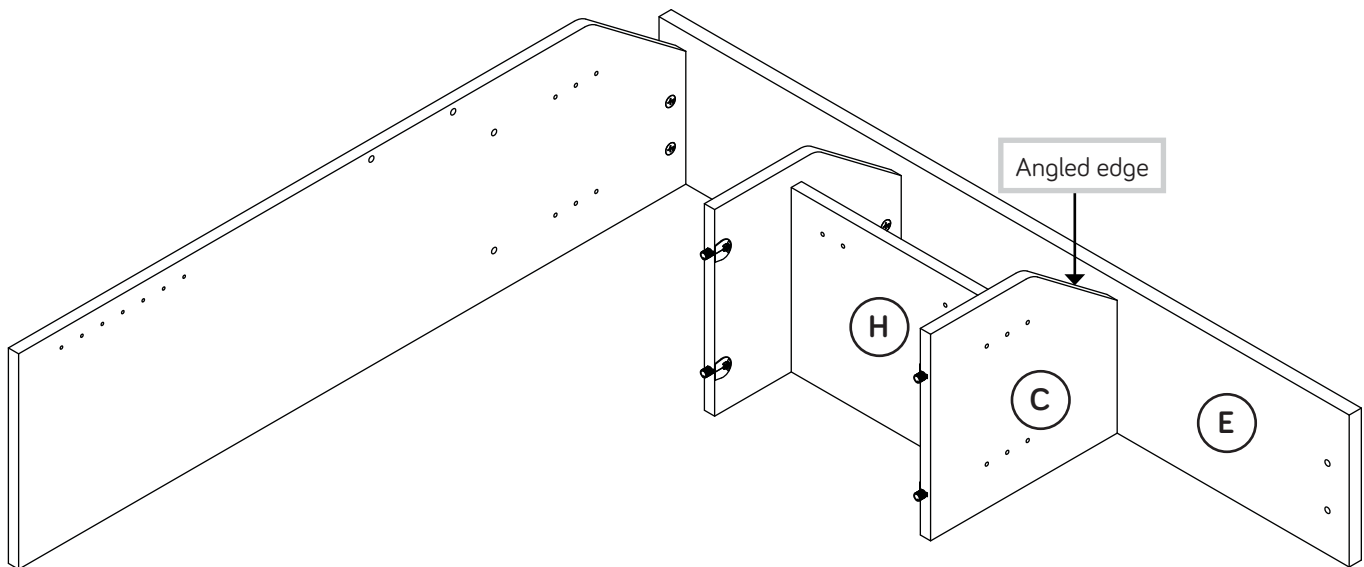

Step 6

- With a hammer, tap the DOOR STOP (R) into the small hole in the SHELF (G) as shown in the diagram.

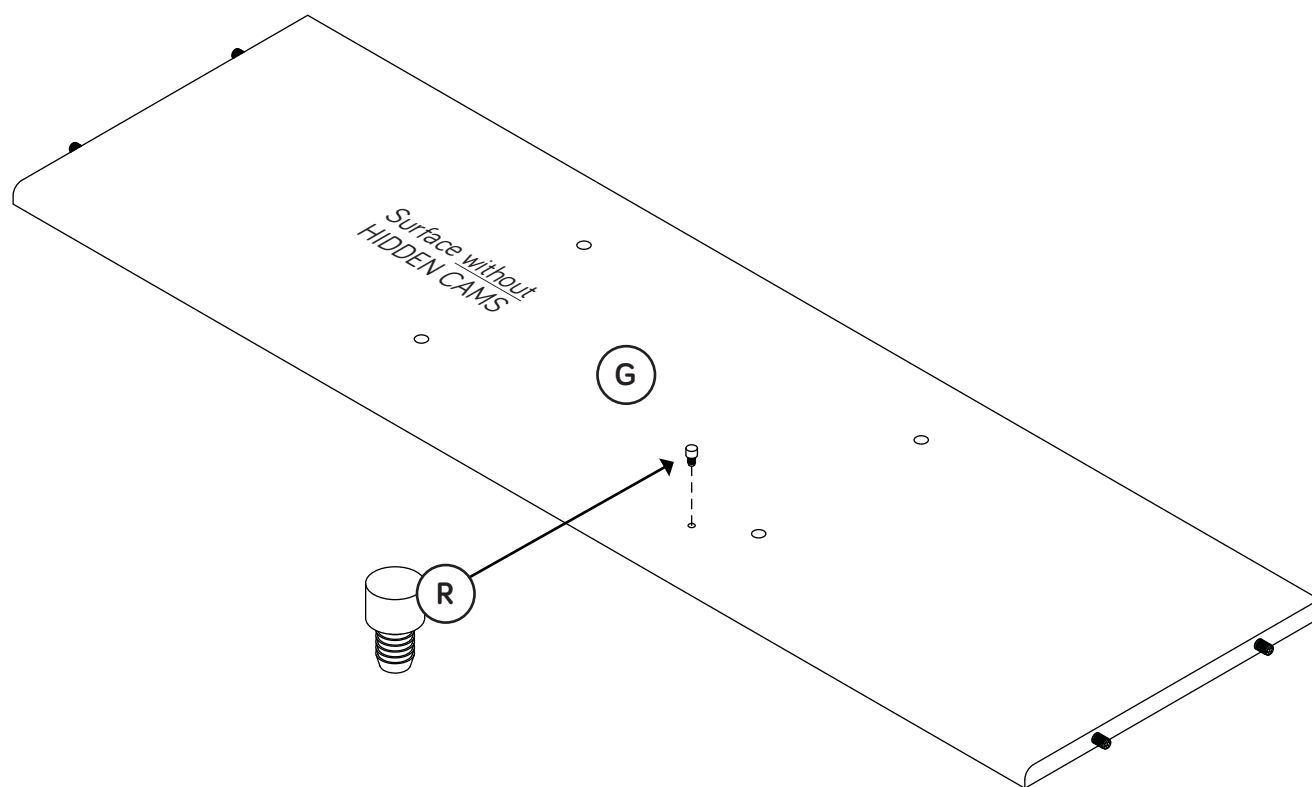

Step 7

- Fasten two HINGE SPACERS (U) and two HINGES (V) to the FLIP-UP DOOR (J). Use four SILVER 5/8" FLAT HEAD SCREWS (AA).

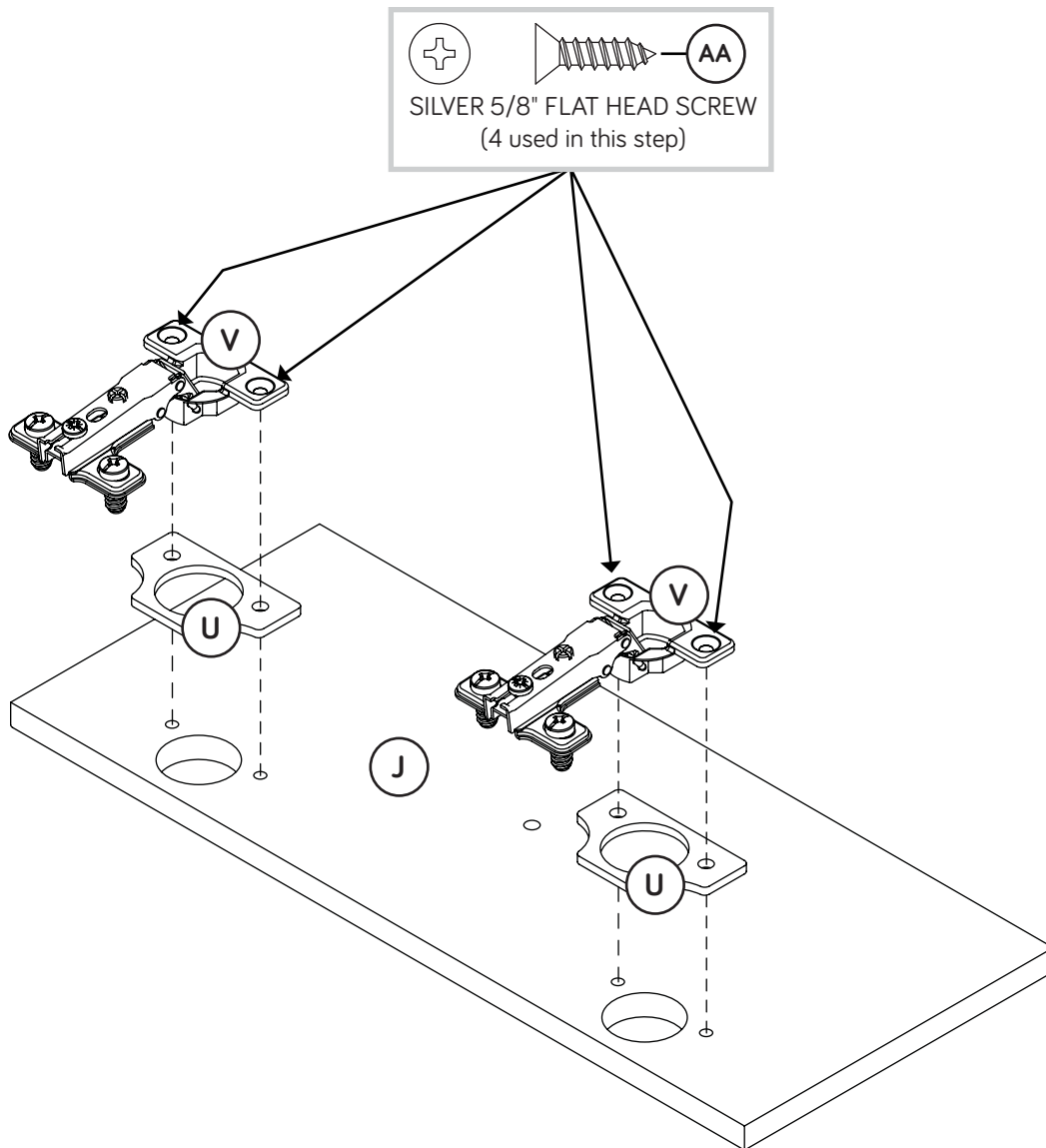

Step 8



- Fasten the FLIP-UP DOOR (J) to the SMALL SHELF (H). Use the screws in the HINGE. See the next step for adjustments.
- NOTE:** You may need to loosen the mounting screw to slide it part way out of the slot. Retighten the screw before you mount the HINGE to the SHELF.
- NOTE:** The top edge of the DOOR (J) and the top surface of the SMALL SHELF (H) should be even.
- Fasten the KNOB (W) to the FLIP-UP DOOR (J). Use the BLACK 1-1/8" MACHINE SCREWS (Z).

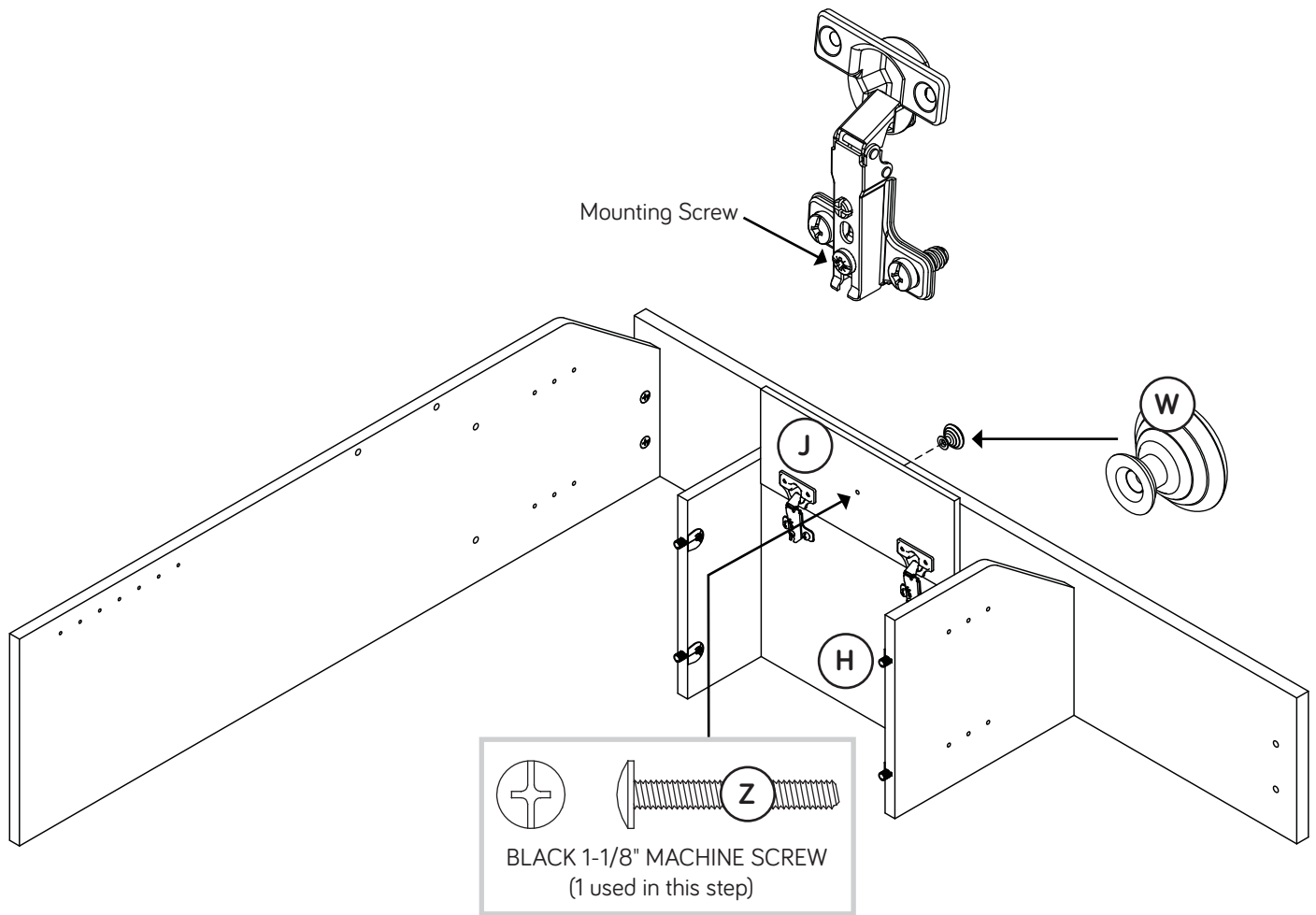

Step 9



- ✚ Refer to the enlarged diagram to identify the parts on the HINGES.
- ✚ The DOORS may need some adjustments. Follow the text below to make needed adjustments.
- ✚ DOOR ADJUSTMENTS:
- ✚ To adjust the DOORS up and down (vertical), loosen the mounting screw several turns, then turn the adjusting screw in or out. Tighten the mounting screw after making adjustments.
- ✚ To adjust the DOORS side to side (horizontal), loosen both horizontal adjustment screws. Move the DOOR left or right to the desired location. Tighten the screws after making adjustments.
- ✚ To adjust the DOORS in or out (depth), loosen the mounting screw one turn and move the DOORS in or out, as needed. Tighten the mounting screw after making adjustments.

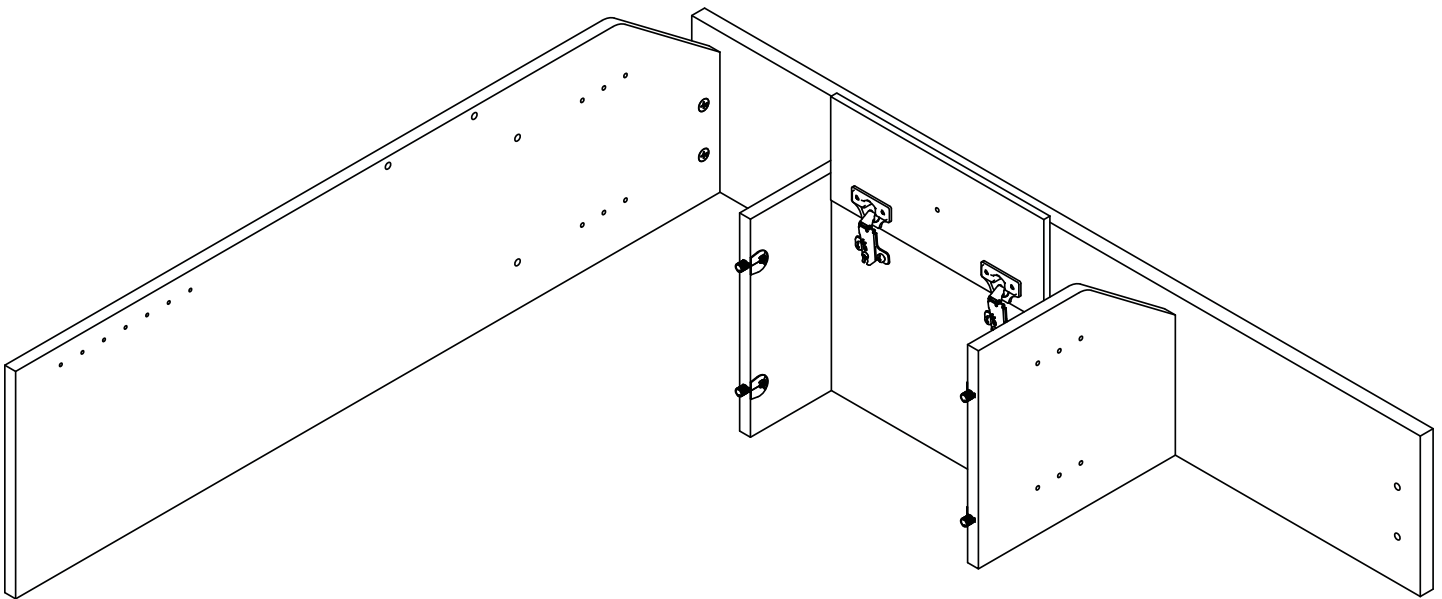
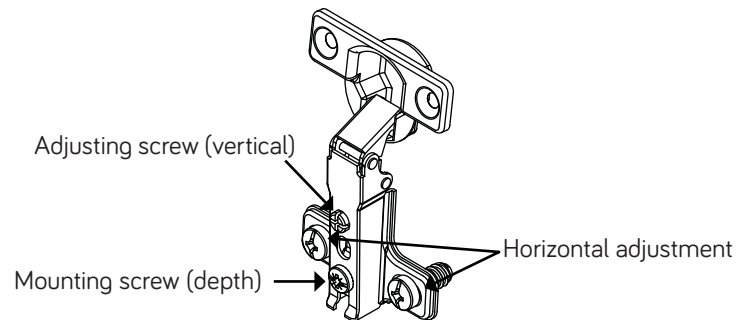

Step 10



- Fasten the SHELF (G) to the UPRIGHTS (C and D). Tighten four TWIST-LOCK® FASTENERS.
- NOTE:** Be sure the CAM DOWELS in the SHELF insert into the holes in the LEFT END (B).
- Fasten the SHELF (G) to the LEFT END (B). Tighten two HIDDEN CAMS.

How to use the SAUDER TWIST-LOCK® FASTENER

1. Insert the dowel end of the FASTENER into the hole of the adjoining part.

NOTE: The dowel end of the FASTENER must remain fully inserted in the hole of the adjoining part while locking the FASTENER.

2. Tighten the FASTENER with a Phillips screwdriver as tight as possible.

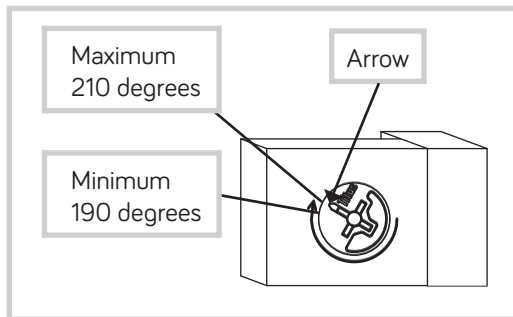
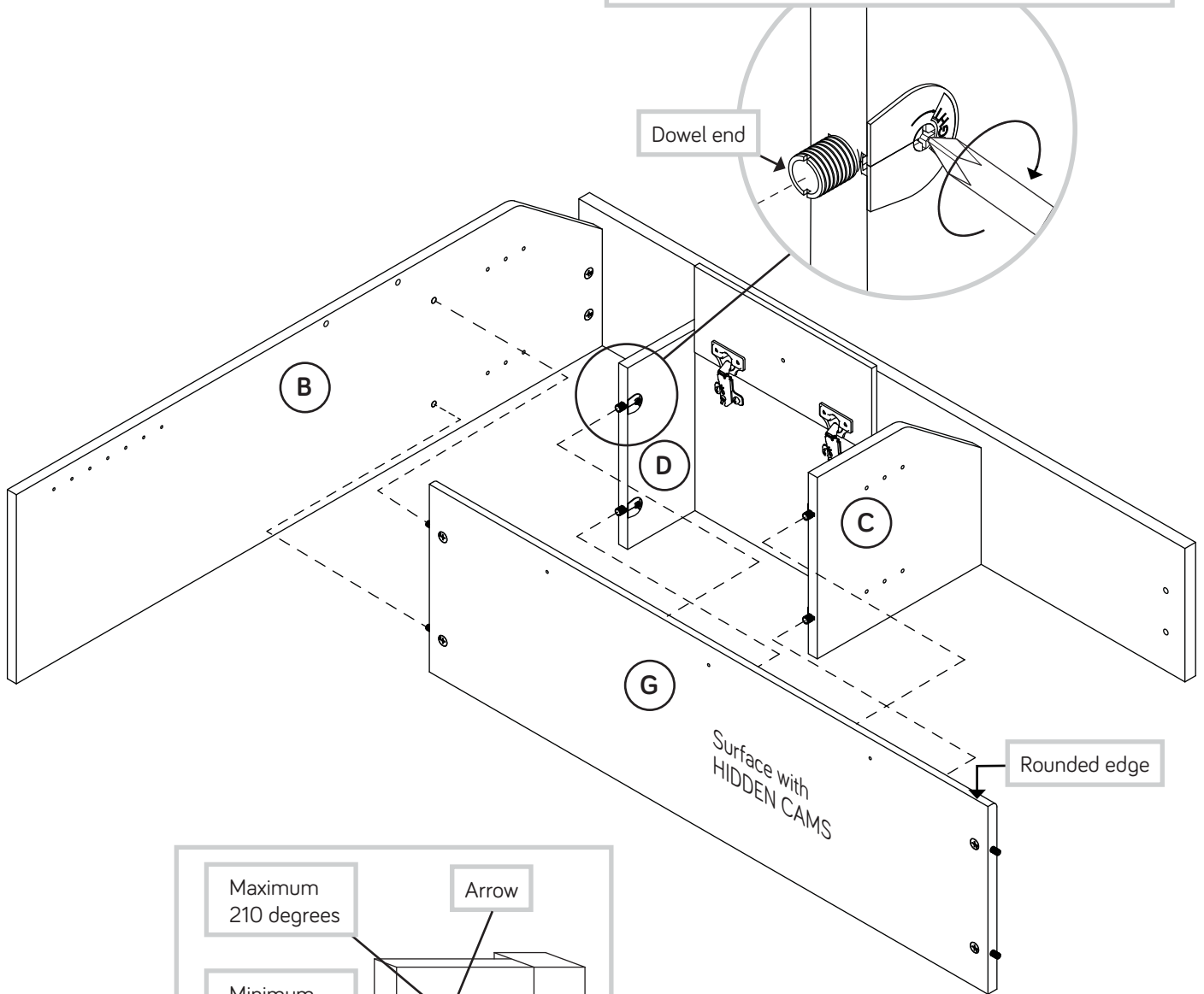

Step 11

- Fasten three ANGLE BRACKETS (O) to the PANEL (F).
Use three BLACK 9/16" LARGE HEAD SCREWS (BB).
- NOTE:** Be sure the edges of the ANGLE BRACKETS are even with the edge of the PANEL.

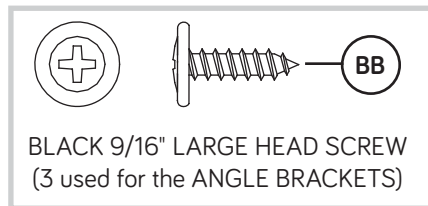
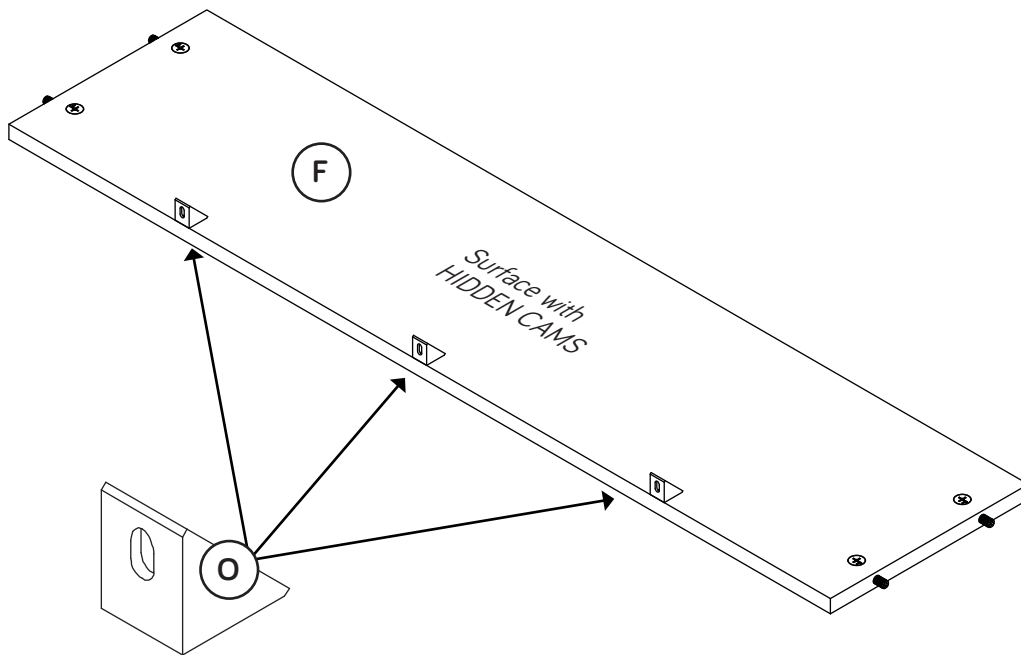

Step 12



- ⚡ Carefully stand your unit on its TOP (E).
- ⚡ Fasten the PANEL (F) to the LEFT END (B). Tighten two HIDDEN CAMS.
- ⚡ Fasten the PANEL (F) to the SHELF (G). Use three BLACK 9/16" LARGE HEAD SCREWS (BB) through the ANGLE BRACKETS and into the SHELF.

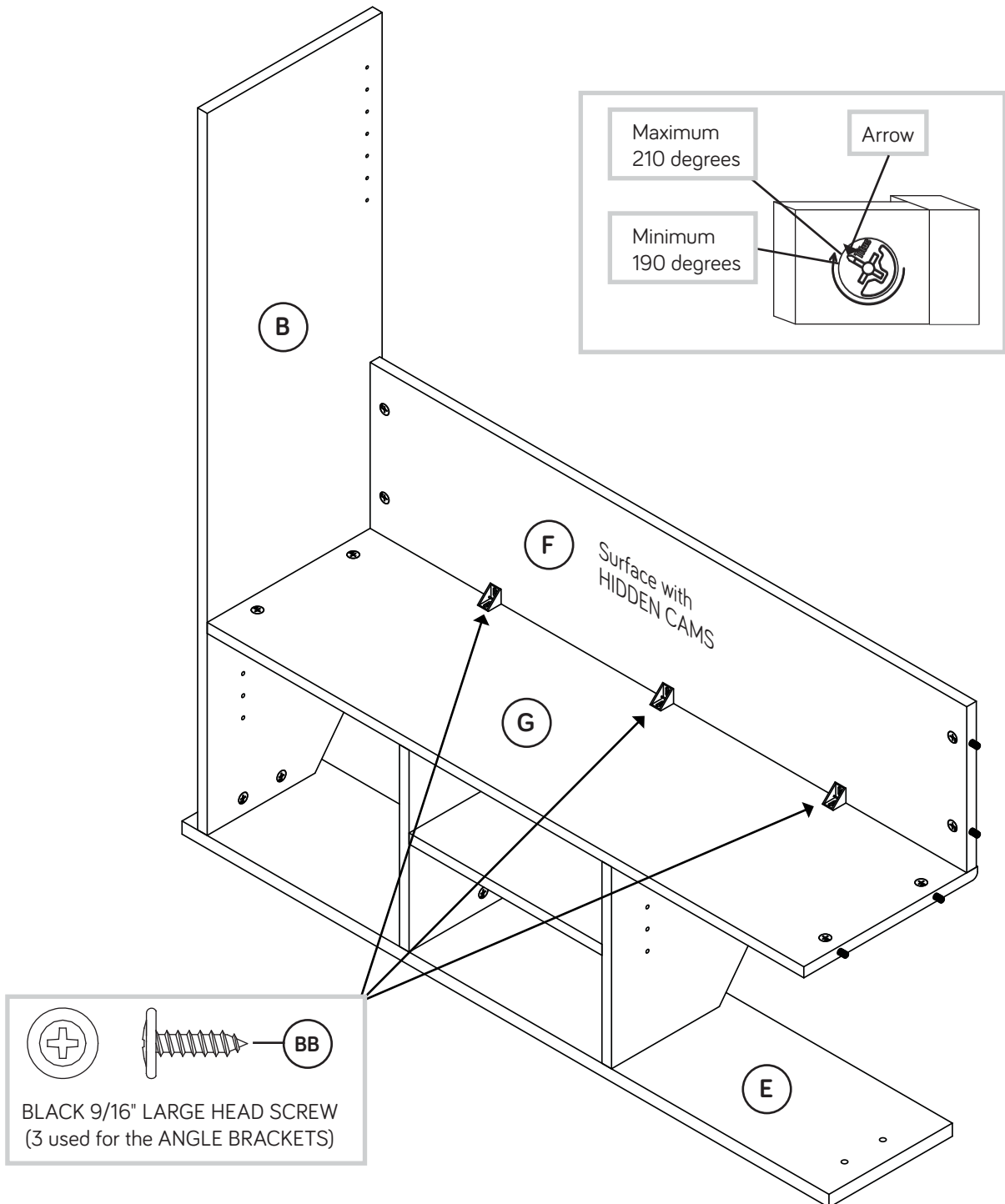

Step 13

- Fasten the RIGHT END (A) to the TOP (E), PANEL (F), and SHELF (G). Tighten six HIDDEN CAMS.

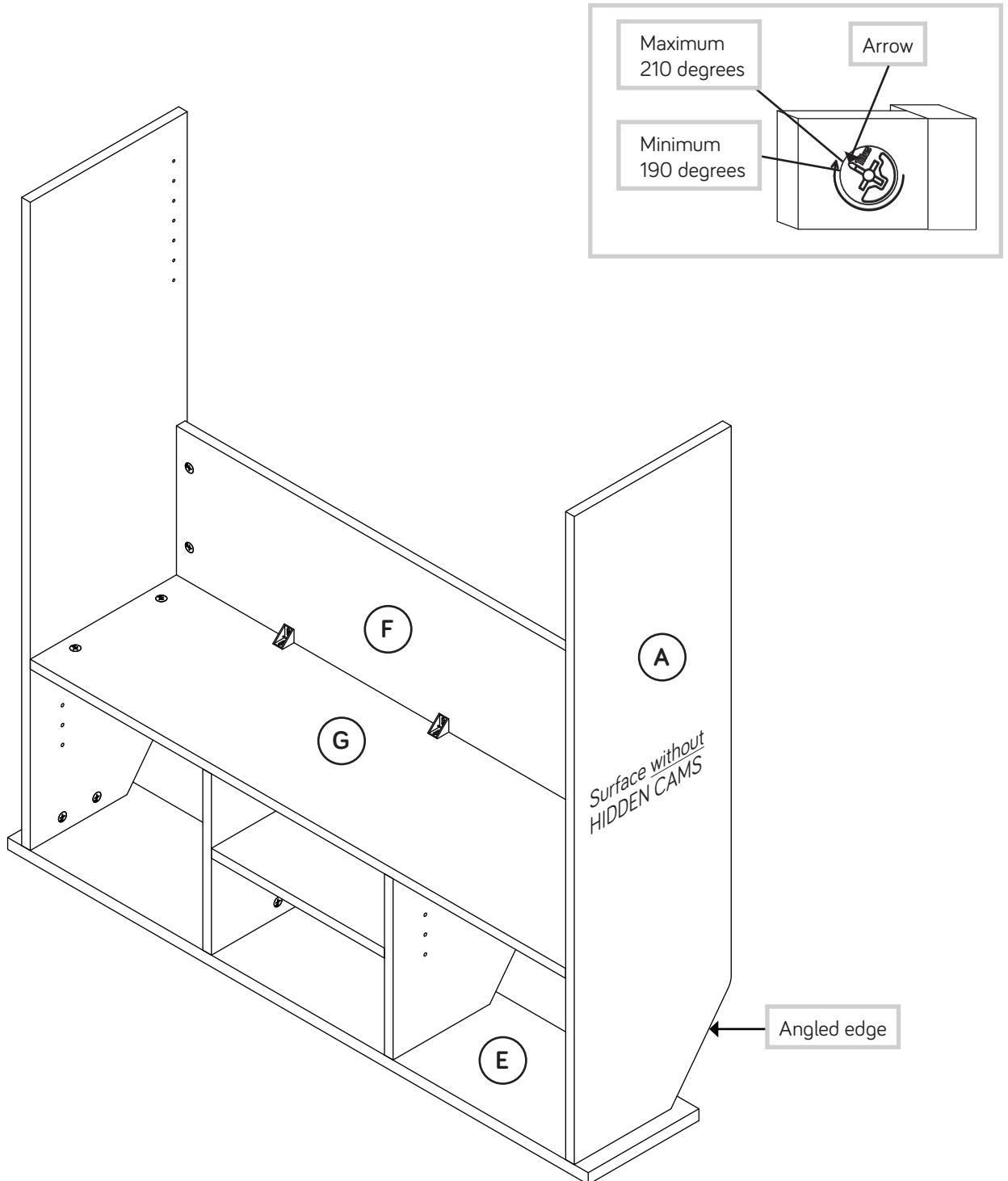

Step 14



- ✚ Carefully turn your unit over onto its front edges. Unfold the BACK (I) and lay it over your unit.
- ✚ Make equal margins along all four edges of the BACK (I). Push on opposite corners of your unit if needed to make it “square”.
- ✚ Fasten the BACK (I) to your unit using the NAILS (CC).
- ✚ **NOTE:** Be sure to tap NAILS into the holes that line up over the UPRIGHTS (C and D) and SMALL SHELF (H).
- ✚ **NOTE:** Perforations have been provided for access through the BACK. Carefully cut out the holes needed.



Do not stand the unit upright without the BACK fastened. The unit may collapse.

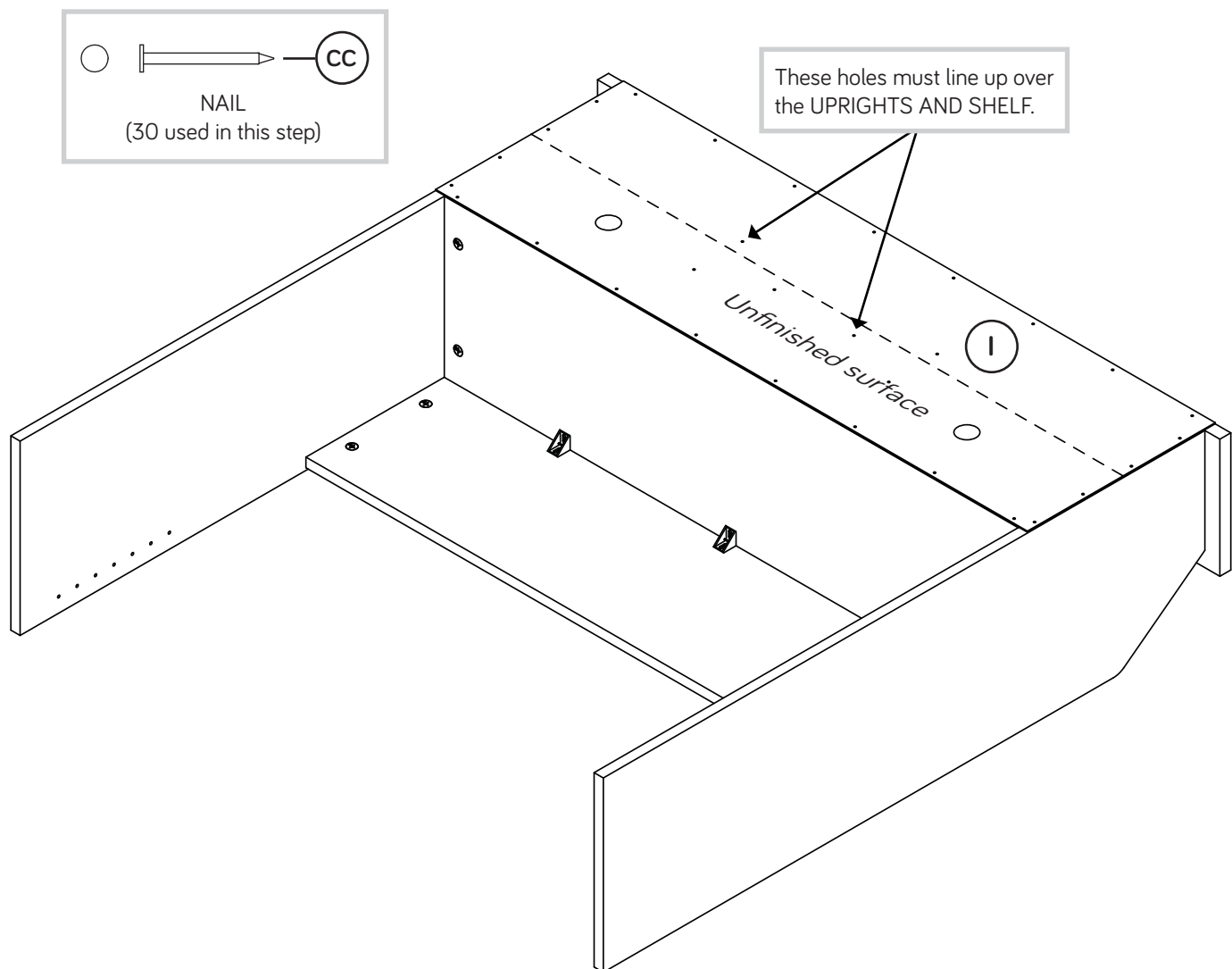

Step 15

- ✚ Carefully stand your unit upright.
- ✚ Push the RUBBER SLEEVES (S) over the METAL PINS (T). Insert the METAL PINS into the hole locations of your choice in the ENDS (A and B) and UPRIGHTS (C and D). Set the ADJUSTABLE SHELVES (K) onto the METAL PINS.
- ✚ Fasten the HEADBOARD BRACKETS (X) to the ENDS (A and B). Use eight BLACK 9/16" LARGE HEAD SCREWS (BB). Use the holes that are best suited for the height of your bedframe.
- ✚ Fasten the bedframe to the HEADBOARD BRACKETS (X). Use four SILVER 1-1/4" BOLTS (Y), WASHERS (Q), and NUTS (P).
- ✚ This completes assembly. Clean with your favorite furniture polish or a damp cloth. Wipe dry.

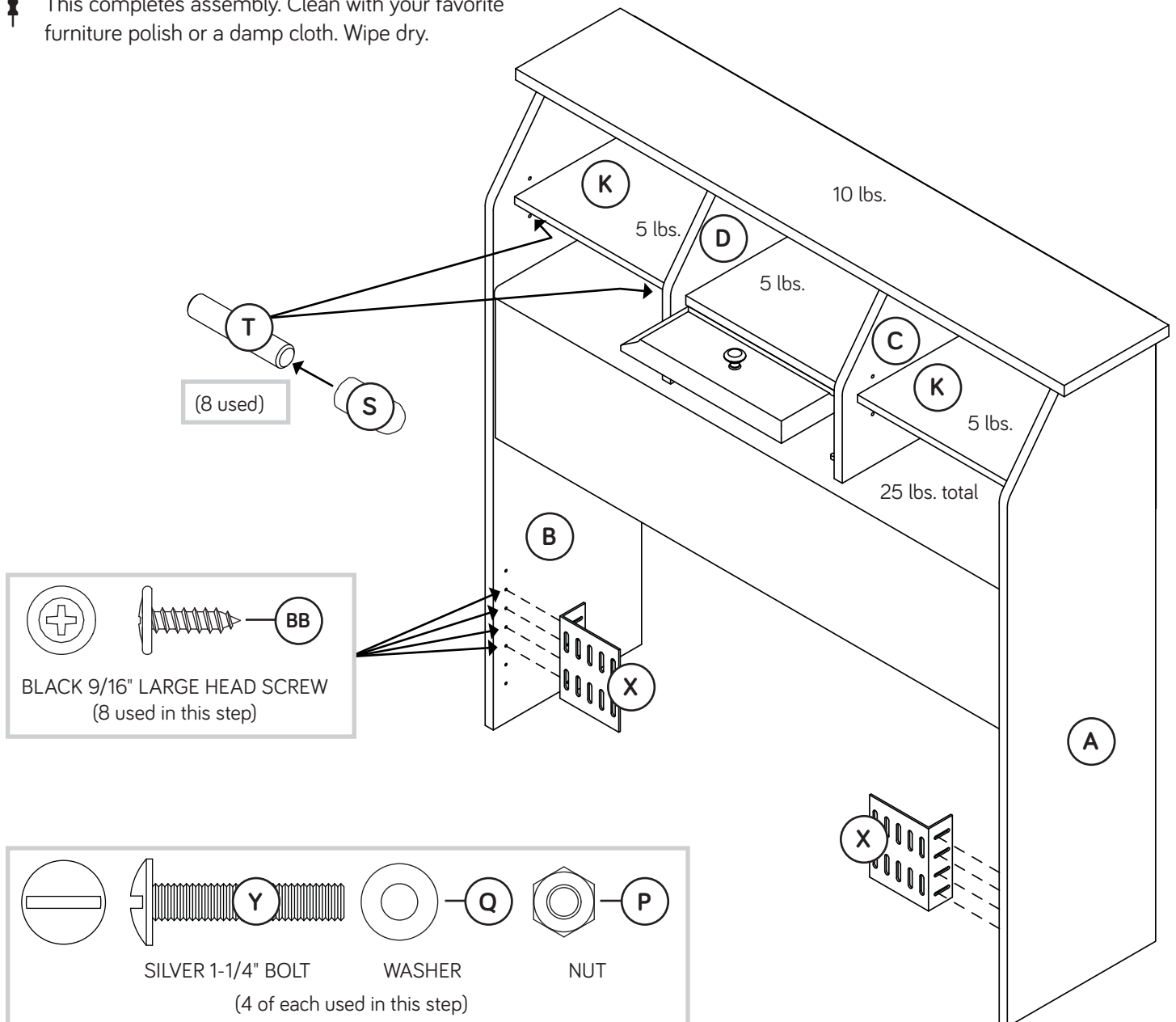

Utilisez les instructions d'assemblage en français avec les schémas étape par étape du manuel d'instruction en anglais. Chaque étape en français correspond à la même étape en anglais. La pièce devant être attachée à l'élément est représentée en gris sur les schémas de chaque étape pour plus de précision. Comparer la "Liste de pièces" ci-dessous avec la "PART IDENTIFICATION" du manuel en anglais pour vous familiariser avec les pièces avant l'assemblage.

REMARQUE : CE MANUEL D'INSTRUCTIONS CONTIENT **D'IMPORTANTES** INFORMATIONS RELATIVES À LA SÉCURITÉ. À LIRE ET CONSERVER POUR TOUTE RÉFÉRENCE FUTURE.

NOUS SOMMES LÀ POUR VOUS AIDER!

Nous faisons de notre mieux pour nous assurer que votre meuble arrive dans d'excellentes conditions. Nos représentants du service Clientèle sont aimables et prêts à vous aider au cas où une pièce aurait été endommagée ou manquerait (ou si vous aviez besoin d'aide pour l'assemblage). **NE RAMENEZ PAS LE MEUBLE AU MAGASIN.** Au Canada, composez ce numéro d'appel gratuit:

1-800-523-3987

**Du lundi au vendredi, de 9 heures du matin à
5:30 heures du soir (horaire Côte Est)
(sauf jours fériés)**

Si une pièce a besoin d'être remplacée, la pièce de remplacement sera envoyée dans les 48 heures. (Sauf week-ends et jours fériés)

A l'usage exclusif du Canada Noter la date d'achat de cet élément et conserver le livret pour future référence. Pour contacter Sauder en ce qui concerne cet élément, faire référence au numéro de lot et numéro de modèle en appelant notre numéro sans frais.

Lot n^o : _____

Date de l'achat: _____

LISTE DE PIÈCES			LISTE DE PIÈCES		
REFERENCE	DESCRIPTION	QUANTITÉ	REFERENCE	DESCRIPTION	QUANTITÉ
A	EXTRÉMITÉ DROITE.....	1	L	FIXATION TWIST-LOCK®.....	4
B	EXTRÉMITÉ GAUCHE.....	1	M2	EXCENTRIQUE ESCAMOTABLE.....	14
C	MONTANT DROIT.....	1	N2	CHEVILLE D'EXCENTRIQUE.....	14
D	MONTANT GAUCHE.....	1	O	CONSOLE À ÉQUERRE.....	3
E	DESSUS.....	1	P	ÉCROU.....	4
F	PANNEAU.....	1	Q	RONDELLE.....	4
G	TABLETTE.....	1	R	ARRÊT DE PORTE.....	1
H	PETITE TABLETTE.....	1	S	MANCHON EN CAOUTCHOUC.....	8
I	ARRIÈRE.....	1	T	GOUPILLE EN MÉTAL.....	12
J	PORTE ABATTANTE.....	1	U	RONDELLE D'ESPACEMENT DE CHARNIÈRE.....	2
K	TABLETTE RÉGLABLE.....	2	V	CHARNIÈRE.....	2
			W	BOUTON.....	1
			X	CONSOLE DE TÊTE DE LIT.....	2
			Y	BOULON ARGENTÉ 32 mm.....	4
			Z	VIS À MÉTAUX 28 mm NOIRE.....	1
			AA	VIS TÊTE PLATE 16 mm ARGENT.....	4
			BB	VIS TÊTE LARGE 14 mm NOIRE.....	14
			CC	CLOU.....	30

ÉTAPE 1

REMARQUE : Ne pas serrer les FIXATIONS TWIST-LOCK® à ce stade de l'assemblage.

Assembler l'élément sur un sol à moquette ou sur le carton vide pour éviter d'endommager l'élément ou le sol.

Pour commencer l'assemblage, enfoncer une FIXATION TWIST-LOCK® SAUDER (L) dans les gros trous des MONTANTS (C et D).

ÉTAPE 2

Ne pas serrer les EXCENTRIQUES ESCAMOTABLES dans cette étape.

Enfoncer quatorze EXCENTRIQUES ESCAMOTABLES (M2) dans les EXTRÉMITÉS (A et B), les MONTANTS (C et D), le PANNEAU (F) et la TABLETTE (G). Ensuite, insérer l'extrémité en métal de la CHEVILLE D'EXCENTRIQUE (N2) dans chaque EXCENTRIQUE ESCAMOTABLE.

ÉTAPE 3

Fixer l'EXTRÉMITÉ GAUCHE (B) et le MONTANT GAUCHE (D) au DESSUS (E). Serrer trois EXCENTRIQUES ESCAMOTABLES.

Attention: Risque des dégâts ou blessures. Les Excentriques Escamotables doivent être serrés à bloc. Les Excentriques Escamotables que ne sont pas serrés à bloc peuvent desserrer et les pièces peuvent séparer. Pour serrer à bloc, faire tourner l'excentrique escamotable de 210 degrés.

ÉTAPE 4

Insérer quatre GOUPILLES EN MÉTAL (T) dans la PETITE TABLETTE (H).

Insérer les GOUPILLES EN MÉTAL (T) situées sur l'une extrémité de la PETITE TABLETTE (H) dans les trous du MONTANT GAUCHE (D).

ÉTAPE 5

Fixer le MONTANT DROIT (C) au DESSUS (E) et à la PETITE TABLETTE (H). Serrer l'EXCENTRIQUE ESCAMOTABLE.

REMARQUE : S'assurer de bien insérer les GOUPILLES situées sur la PETITE TABLETTE (H) dans les trous dans le MONTANT DROIT (C).

ÉTAPE 6

À l'aide d'un marteau, enfoncer l'ARRÊT DE PORTE (R) dans le petit trou de la TABLETTE (G) comme l'indique le schéma.

ÉTAPE 7

Fixer deux RONDELLES D'ESPACEMENT DE CHARNIÈRE (U) et deux CHARNIÈRES (V) à la PORTE ABATTANTE (J). Utiliser quatre VIS TÊTE PLATE 16 mm ARGENTÉES (AA).

ÉTAPE 8

Fixer la PORTE ABATTANTE (J) sur la PETITE TABLETTE (H). Utiliser les vis fournies avec la CHARNIÈRE. Voir l'étape suivante pour réglages.

REMARQUE : Il est peut-être nécessaire de desserrer la vis de fixation pour le glisser partiellement hors de la fente. Resserrer la vis avant de monter la CHARNIÈRE à la TABLETTE.

REMARQUE : Le chant supérieur de la PORTE (J) et la surface supérieure de la PETITE TABLETTE (H) doivent être à fleur.

Fixer le BOUTON (W) à la PORTE ABATTANTE (J). Utiliser la VIS À MÉTAUX 28 mm NOIRE (Z).

ÉTAPE 9

Consulter le schéma agrandi pour identifier les pièces des CHARNIÈRES. Il faut peut-être ajuster les PORTES. Suivre les indications ci-dessous pour ajuster.

RÉGLAGES DES PORTES : Pour ajuster les PORTES vers le haut ou vers le bas (verticalement), desserrer la vis de fixation de plusieurs tours, puis visser ou dévisser la vis de réglage. Serrer la vis de montage après avoir ajusté.

Pour ajuster les PORTES latéralement (horizontalement), desserrer les deux vis de réglage. Déplacer la PORTE vers la gauche ou vers la droite vers l'emplacement désiré. Serrer les vis après avoir ajusté.

Pour ajuster les PORTES vers l'intérieur ou vers l'extérieur (profondeur), desserrer la vis de montage un tour et déplacer les PORTES vers l'intérieur ou vers l'extérieur. Serrer la vis de montage après avoir ajusté.

ÉTAPE 10

Utilisation de la FIXATION TWIST-LOCK® SAUDER

1. Insérer l'extrémité filetée de la FIXATION dans le trou de la pièce attenante.

REMARQUE : L'extrémité filetée de la FIXATION doit rester complètement insérée dans le trou de la pièce attenante lorsque l'on bloque la FIXATION.

2. Bien serrer la FIXATION à l'aide d'un tournevis Phillips.

Fixer la TABLETTE (G) aux MONTANTS (C et D). Serrer quatre FIXATIONS TWIST-LOCK®.

REMARQUE : S'assurer de bien insérer les CHEVILLE D'EXCENTRIQUE situées sur le TABLETTE dans les trous de l'EXTRÉMITÉ GAUCHE (B).

Fixer la TABLETTE (G) à l'EXTRÉMITÉ GAUCHE (B). Serrer deux EXCENTRIQUES ESCAMOTABLES.

ÉTAPE 11

Fixer trois CONSOLES À ÉQUERRE (O) au PANNEAU (F). Utiliser trois VIS TÊTE LARGE 14 mm NOIRES (BB).

REMARQUE : S'assurer que les chants des CONSOLES À ÉQUERRE sont à fleur du chant du PANNEAU.

ÉTAPE 12

Placer, avec précaution, l'élément sur le DESSUS (E).

Fixer le PANNEAU (F) à l'EXTRÉMITÉ GAUCHE (B). Serrer deux EXCENTRIQUES ESCAMOTABLES.

Fixer le PANNEAU (F) à la TABLETTE (G). Utiliser trois VIS TÊTE LARGE 14 mm NOIRES (BB) à travers les CONSOLES À ÉQUERRE et dans le DESSOUS.

ÉTAPE 13

Fixer le EXTRÉMITÉ DROITE (A) au DESSUS (E), au PANNEAU (F) et à la TABLETTE (G). Serrer six EXCENTRIQUES ESCAMOTABLES.

ÉTAPE 14

Attention: Ne pas relever l'élément dans sa position verticale avant d'avoir fixé l'ARRIÈRE. L'élément risque de s'effondrer.

Avec précaution, retourner l'élément sur ses chants avant. Déplier l'ARRIÈRE (I) et le placer sur l'élément.

Veiller à avoir des marges égales le long des quatre chants de l'ARRIÈRE (I). Si besoin est, enfoncer sur les coins opposés de l'élément pour s'assurer d'être « d'équerre ».

Fixer l'ARRIÈRE (I) à l'élément à l'aide des CLOUS (CC).

REMARQUE : S'assurer de bien enfoncer les CLOUS dans les trous qui sont alignés sur les MONTANTS (C et D) et la PETITE TABLETTE (H).

REMARQUE : Des lignes perforées ont été prévues pour accéder facilement à l'ARRIÈRE. Découper avec précaution les trous nécessaires.

ÉTAPE 15

Relever, avec précaution, l'élément dans sa position verticale.

Enfoncer les MANCHONS EN CAOUTCHOUC (S) sur les GOUPILLES EN MÉTAL (T). Insérer les GOUPILLES EN MÉTAL dans les trous choisis dans les EXTRÉMITÉS (A et B) et MONTANTS (C et D). Poser les TABLETTES RÉGLABLES (K) sur les GOUPILLES EN MÉTAL.

Fixer les CONSOLES DE TÊTE DE LIT (X) aux EXTRÉMITÉS (A et B). Utiliser huit VIS TÊTE LARGE 14 mm NOIRES (BB). Utiliser les trous qui sont le mieux adaptés pour la hauteur du cadre de lit.

Fixer le cadre de lit sur les CONSOLES DE TÊTE DE LIT (X). Utiliser quatre BOULONS ARGENT 32 mm (Y), les RONDELLES (Q) et les ÉCROUS (P).

Ceci complète l'assemblage. Nettoyer à l'aide d'une encaustique pour meubles ou d'un chiffon humide. Essuyer.

Use estas instrucciones de ensamblaje en español junto con las figuras paso-a-paso provistas en el folleto inglés. Cada paso en español corresponde al mismo paso en inglés. Se destacan las figuras de cada paso con una tonalidad oscura para mostrar precisamente cual parte se debe montar a la unidad. Compare la "Lista de Part" abajo con la "Part Identification" en el folleto en inglés para familiarizarse con Las partes de ensamblaje.

NOTA: ESTE FOLLETO DE INSTRUCCIONES CONTIENE INFORMACIÓN IMPORTANTE SOBRE LA SEGURIDAD. POR FAVOR LEA Y GUÁRDELO PARA REFERENCIA EN EL FUTURO.

ESTAMOS AQUI PARA AYUDAR!

Tratamos de asegurar que su mueble llega en condición excelente. Nuestros representantes de Servicio al Cliente son amables y listos para ayudarle con servicio rápido y eficiente si una parte está defectuosa o ausente (o si necesita ayuda con el ensamblaje). **NO DEVUELVA LA UNIDAD A LA TIENDA.** Llame este número sin cargo:

1-800-523-3987

Lunes a viernes, 9:00 a.m. - 5:30 p.m.

**Hora oficial del Este
(excepto días festivos)**

Si requiere un repuesto de una parte, será enviado dentro de 48 horas (excepto los fines de semana y días festivos)

A l'usage exclusif du Canada Noter la date d'achat de cet élément et conserver le livret pour future référence. Pour contacter Sauder en ce qui concerne cet élément, faire référence au numéro de lot et numéro de modèle en appelant notre numéro sans frais.

Lot n° : _____

Date de l'achat: _____

LISTA DE PARTES			LISTA DE PARTES		
ITEM	DESCRIPCIÓN	CANTIDAD	ITEM	DESCRIPCIÓN	CANTIDAD
A	EXTREMO DERECHO.....	1	L	SUJETADOR TWIST-LOCK®.....	4
B	EXTREMO IZQUIERDO.....	1	M2	EXCÉNTRICO ESCONDIDO.....	14
C	PARAL DERECHO.....	1	N2	PASADOR DE EXCÉNTRICO.....	14
D	PARAL IZQUIERDO.....	1	O	SOPORTE ANGULAR.....	3
E	PANEL SUPERIOR.....	1	P	TUERCA.....	4
F	PANEL.....	1	Q	ARANDELA.....	4
G	ESTANTE.....	1	R	TOPE DE PUERTA.....	1
H	ESTANTE PEQUEÑO.....	1	S	MANGUITO DE GOMA.....	8
I	DORSO.....	1	T	ESPIGA DE METAL.....	12
J	PUERTA ABATIBLE HACIA ARRIBA.....	1	U	ESPACIADOR DE BISAGRA.....	2
K	ESTANTE AJUSTABLE.....	2	V	BISAGRA.....	2
			W	POMO.....	1
			X	MÉNSULA DE CABECERA.....	2
			Y	PERNO PLATEADO de 32 mm.....	4
			Z	TORNILLO NEGRO PARA METAL de 28 mm.....	1
			AA	TORNILLO PLATEADO DE CABEZA PERDIDA de 16 mm.....	4
			BB	TORNILLO NEGRO DE CABEZA GRANDE de 14 mm.....	14
			CC	CLAVO.....	30

PASO 1

NOTA: No apriete los SUJETADORES TWIST-LOCK® por ahora. Ensamble la unidad sobre un piso alfombrado o sobre el cartón vacío para evitar rayar la unidad o el piso.

Para comenzar el ensamblaje, empuje un SUJETADOR TWIST-LOCK® SAUDER (L) dentro de los agujeros grandes de los PARALES (C y D).

PASO 2

No apriete los EXCÉNTRICOS ESCONDIDOS en este paso.

Empuje catorce EXCÉNTRICOS ESCONDIDOS (M2) dentro de los EXTREMOS (A y B), de los PARALES (C y D), del PANEL (F) y del ESTANTE (G). A continuación, inserte el extremo de metal de un PASADOR DE EXCÉNTRICO (N2) dentro de cada EXCÉNTRICO ESCONDIDO.

PASO 3

Fije el EXTREMO IZQUIERDO (B) y el PARAL IZQUIERDO (D) al PANEL SUPERIOR (E). Apriete tres EXCÉNTRICOS ESCONDIDOS.

Precaución: Riesgo de daños o heridas. Los Excéntricos Escondidos deben apretarse completamente. Los Excéntricos Escondidos que no se aprieten completamente se aflojarán y las partes pueden separarse. Para apretar completamente, atornille el excéntrico escondido 210 grados.

PASO 4

Inserte cuatro ESPIGAS DE METAL (T) dentro de ESTANTE PEQUEÑO (H).

Empuje las ESPIGAS DE METAL (T) sujetadas a un extremo del ESTANTE PEQUEÑO (H) dentro de los agujeros del PARAL IZQUIERDO (D).

PASO 5

Fije el PARAL DERECHO (C) al PANEL SUPERIOR (E) y al ESTANTE PEQUEÑO (H). Apriete el EXCÉNTRICO ESCONDIDO.

NOTA: Asegúrese que las ESPIGAS sujetadas al ESTANTE PEQUEÑO (H) se inserten dentro de los agujeros del PARAL DERECHO (C).

PASO 6

Con un martillo, golpee el TOPE DE PUERTA (R) para que entre en el agujero pequeño del ESTANTE (G), como se indica en el diagrama inferior.

PASO 7

Fije dos ESPACIADORES DE BISAGRA (U) y dos BISAGRAS (V) a la PUERTA ABATIBLE HACIA ARRIBA (J). Utilice cuatro TORNILLOS PLATEADOS DE CABEZA PERDIDA de 16 mm (AA).

PASO 8

Fije la PUERTA ABATIBLE HACIA ARRIBA (J) al ESTANTE PEQUEÑO (H). Utilice los tornillos provistos de las BISAGRAS. Consulte el próximo paso para los ajustes.

NOTA: Puede ser necesario aflojar el tornillo de montaje para deslizar parcialmente fuera de la ranura. Vuelva a apretar el tornillo antes de montar la BISAGRA al ESTANTE.

NOTA: El borde superior de la PUERTA y la superficie superior del ESTANTE PEQUEÑO (H) deben estar parejos.

Fije el POMO (W) a la PUERTA ABATIBLE HACIA ARRIBA (J). Utilice el TORNILLO NEGRO PARA METAL de 28 mm (Z).

PASO 9

Consulte el diagrama ampliado para identificar las piezas de las BISAGRAS.

Las PUERTAS pueden requerir de ajustes. Siga el texto abajo para hacer los ajustes necesarios.

AJUSTE DE LA PUERTA: Para ajustar las PUERTAS hacia arriba o hacia abajo (vertical), afloje el tornillo de montaje varias vueltas y gire el tornillo de ajuste hacia el interior o hacia el exterior. Apriete el tornillo de montaje después de hacer los ajustes.

Para ajustar las PUERTAS de un lado al otro (horizontalmente), afloje los tornillos de ajuste horizontal. Mueva la PUERTA hacia la izquierda o derecha a la ubicación deseada. Apriete los tornillos después de hacer los ajustes.

Para ajustar las PUERTAS hacia atrás o hacia adelante (profundidad), afloje el tornillo de montaje una vuelta y mueva las PUERTAS hacia el interior o hacia el exterior según sea necesario. Apriete el tornillo de montaje después de hacer los ajustes.

PASO 10

Cómo utilizar el SUJETADOR TWIST-LOCK® SAUDER

1. Inserte el extremo con cabilla del SUJETADOR dentro del agujero de la parte adjunta.

NOTA: El extremo con cabilla del SUJETADOR debe quedarse completamente insertado en el agujero de la parte adjunta cuando se enclava el SUJETADOR.

2. Apriete el SUJETADOR lo más apretado posible con un destornillador Phillips (cruz).

Fije el ESTANTE (G) a los PARALES (C y D). Apriete cuatro SUJETADORES TWIST-LOCK®.

NOTA: Asegúrese de insertar las PASADOR DE EXCÉNTRICO de las ESTANTE dentro de los agujeros del EXTREMO IZQUIERDO (B).

Fije el ESTANTE (G) al EXTREMO IZQUIERDO (B). Apriete dos EXCÉNTRICOS ESCONDIDOS.

PASO 11

Fije tres SOPORTES ANGULARES (O) al PANEL (F). Utilice tres TORNILLOS NEGROS DE CABEZA GRANDE de 14 mm (BB).

NOTA: Asegúrese que los bordes de los SOPORTES ANGULARES estén nivelados con el borde del PANEL.

PASO 12

NOTA: En este paso, para apoyar el PANEL, usted necesitará un bloqueo o la ayuda de otra persona.

Fije el PANEL (F) al EXTREMO IZQUIERDO (B). Apriete dos EXCÉNTRICOS ESCONDIDOS.

Fije el PANEL (F) al ESTANTE (G). Utilice tres TORNILLOS NEGROS DE CABEZA GRANDE de 14 mm (BB) a través de los SOPORTES ANGULARES y en el FONDO.

PASO 13

Fije el EXTREMO DERECHO (A) al PANEL SUPERIOR (E), al PANEL (F) y al ESTANTE (G). Apriete seis EXCÉNTRICOS ESCONDIDOS.

PASO 14

Precaución: No coloque la unidad en posición vertical hasta que se fije el DORSO. La unidad podría caerse.

Cuidadosamente voltee la unidad para que repose sobre los bordes delanteros. Desdoble el DORSO (I) y colóquelo sobre la unidad.

Los márgenes a lo largo de los cuatro bordes del DORSO (I) deben estar uniformes. Empuje sobre las esquinas opuestas de la unidad si es requerido para hacerla "cuadrada."

Fije el DORSO (I) a la unidad utilizando los CLAVOS (CC).

NOTA: Asegúrese de clavar ligeramente los CLAVOS dentro de los agujeros que se alinean sobre los PARALES (C y D) y el ESTANTE PEQUEÑO (H).

NOTA: Hay perforaciones provistas para el acceso a través del DORSO. Cuidadosamente corte los agujeros necesarios.

PASO 15

Cuidadosamente ponga la unidad en posición vertical.

Empuje los MANGUITOS DE GOMA (S) sobre las ESPIGAS DE METAL (T). Inserte las ESPIGAS DE METAL dentro de los agujeros al nivel preferido de los EXTREMOS (A y B) y los PARALES (C y D). Coloque los ESTANTES AJUSTABLES (K) sobre las ESPIGAS DE METAL.

Fije las MÉNSULAS DE CABECERA DE CAMA (X) a los EXTREMOS (A y B). Utilice ocho TORNILLOS NEGROS DE CABEZA GRANDE de 14 mm (BB). Use los agujeros que mejor se adapten a la altura del marco de la cama.

Fije el marco de la cama a las MÉNSULAS DE CABECERA DE CAMA (X). Utilice cuatro PERNOS PLATEADOS de 32 mm (Y), las ARANDELAS (Q) y las TUERCAS (P).

Esto completa el ensamblaje. Limpie con su pulimento para muebles preferido o un paño húmedo. Seque con un paño.

5-YEAR LIMITED WARRANTY

1. Sauder Woodworking Co. (Sauder®) provides limited warranty coverage to the original purchaser of this product for a period of five years from the date of purchase against defects in materials or workmanship of Sauder furniture components. As used in this Warranty, "defect" means imperfections in components which substantially impair the utility of the product. This Warranty gives you specific legal rights, and you may also have other rights which vary from state to state.

2. There is no warranty coverage for defects or conditions that result from the failure to follow product assembly instructions, information or warnings, misuse or abuse, intentional damage, fire, flood, alteration or modification of the product, or use of the product in a manner inconsistent with its intended use, nor any condition resulting from incorrect or inadequate maintenance, cleaning, or care. There is also no warranty coverage for rented products or any products purchased "used" or "as is", at a distress or going-out-of business sale, or from a liquidator.

3. As the exclusive remedy under this Warranty, Sauder will (at its sole option) repair or replace any defective furniture component. Sauder may require independent confirmation of the claimed defect and proof of purchase. Replacement parts will be warranted for only the remaining period of the original Warranty. SAUDER SHALL HAVE NO LIABILITY FOR ANY INCIDENTAL OR CONSEQUENTIAL DAMAGES OF ANY KIND and all such damages are EXCLUDED FROM THIS WARRANTY, such as loss of use, disassembly, transportation, labor or damage to property on or near the product. Some states do not allow the exclusion or limitation of incidental or consequential damages, so the above limitation or exclusion may not apply to you.

GARANTIE LIMITÉE DE 5 ANS

1. Sauder Woodworking Co. (Sauder®) offre une couverture de garantie limitée à l'acheteur initial du présent produit pendant une période de cinq ans à compter de la date d'achat contre tout défaut de matériaux ou de fabrication des composantes de mobilier Sauder. Le mot « défaut », tel qu'il est utilisé sous les termes de la présente garantie, comprend les imperfections des pièces qui empêchent substantiellement l'utilisation du produit. La présente garantie vous donne des droits légaux spécifiques et il est possible que vous ayez des droits supplémentaires variant d'État en État ou de province en province.

2. La présente garantie ne saurait couvrir les défauts ou conditions qui surviendraient à la suite du non respect des instructions, informations ou mises en garde de montage, d'une mauvaise utilisation ou d'un abus, d'un dommage intentionnel, d'un incendie, d'une inondation, d'une altération ou modification du produit, d'une utilisation du produit allant à l'encontre de son usage prévu, ni aucune condition résultant d'une maintenance, d'un nettoyage ou d'un entretien inappropriés ou inadéquats. De plus, il n'existe aucune garantie pour les produits loués ou tous les produits achetés « d'occasion » ou « en l'état », dans le cadre d'une vente aux enchères ou de solde pour cessation de commerce, ou auprès d'un liquidateur.

3. En tant que recours exclusif en vertu de la présente garantie, Sauder réparera ou remplacera (sur sa seule décision) toute composante de mobilier défectueuse. Sauder peut exiger une confirmation indépendante du défaut revendiqué ainsi qu'une preuve d'achat. Les pièces de rechange seront garanties uniquement pendant la période restante de la garantie originale. SAUDER NE SERA EN AUCUN CAS RESPONSABLE DE TOUT DOMMAGE ACCESSOIRE OU CONSÉCUTIF DE TOUTE SORTE et lesdits dommages sont EXCLUS DE LA PRÉSENTE GARANTIE, à savoir perte d'utilisation, démontage, transport, main d'œuvre ou dommages matériels sur ou à proximité du produit. Certains États ou provinces ne permettant pas l'exclusion ou la limite aux responsabilités pour dommages accidentels ou consécutifs, la limite ou l'exclusion ci-dessus peut ne pas être applicable.

GARANTÍA LIMITADA DE 5 AÑOS

1. Sauder Woodworking Co. (Sauder®) provee cobertura de garantía limitada al comprador original de este producto por un período de cinco años, a partir de la fecha de compra, contra defectos en los materiales o de mano de obra en los componentes de muebles Sauder. Como es utilizado en esta Garantía, "defecto" significa imperfecciones en los componentes que de manera fundamental afecta la utilidad del producto. Esta Garantía le permite a usted ciertos derechos legales, y usted también podría poseer otros derechos adicionales, los cuales varían de estado a estado.

2. No hay cobertura de garantía para defectos o estados que resulten del incumplimiento en seguir las instrucciones, la información o las advertencias sobre el ensamblaje del producto; del uso incorrecto o maltrato, del daño intencional, incendio, inundación, cambio o modificación del producto; o de la utilización del producto de manera contradictoria con el uso para el cual fue fabricado, ni por ningún estado que resulte del mantenimiento, limpieza o cuidado incorrecto o inadecuado. Tampoco hay cobertura de garantía para los productos rentados o para cualesquiera productos comprados "de uso" o "como está", en una venta de bienes embargados o en una venta por salirse del negocio, o comprados a un liquidador.

3. Como un recurso exclusivo bajo esta Garantía, Sauder (sólo a su opción) reparará o reemplazará cualquier componente defectuoso de mueble. Sauder puede requerir una confirmación independiente de un defecto reclamado y una prueba de compra. Las piezas de repuesto serán garantizadas solamente por el período de tiempo que queda de la Garantía original. SAUDER NO TENDRÁ RESPONSABILIDAD por NINGÚN DAÑO INCIDENTAL O CONSECUENTE DE NINGÚN TIPO y todos dichos daños SE EXCLUYEN DE ESTA GARANTÍA, tales como pérdida de uso, desensamblaje, transportación, trabajo o daño a la propiedad en o cerca del producto. Algunos estados no permiten la exclusión o limitación de daños incidentales o consecuentes, en tales instancias la limitación o exclusión antes mencionada podría no ser aplicable a usted.

4. This Warranty applies only to warranted defects that first arise and are reported to Sauder within the warranty coverage period. The Warranty cannot be transferred to subsequent owners or users of the product, and it shall be immediately void in the event the product is resold, transferred, leased or rented to any third party or person other than the original purchaser.

5. THERE ARE NO OTHER WARRANTIES APPLICABLE TO THIS PRODUCT. Under the laws of certain states, there may be no implied warranties from Sauder and all implied warranties, INCLUDING ANY IMPLIED WARRANTY OF MERCHANTABILITY OR FITNESS FOR A PARTICULAR PURPOSE are disclaimed where allowed by law. TO THE EXTENT ANY IMPLIED WARRANTIES ARE APPLICABLE, ANY IMPLIED WARRANTIES, INCLUDING ANY IMPLIED WARRANTY OF MERCHANTABILITY OR FITNESS FOR A PARTICULAR PURPOSE, ARE LIMITED IN DURATION TO THE DURATION OF THIS EXPRESS WARRANTY or the minimum period allowed by law, whichever is shorter. Some states do not allow limitations on how long an implied Warranty lasts, so the above limitation may not apply to you.

6. For Warranty inquiries or claims, please visit our website www.sauder.com. You can also contact Sauder at 1-800-523-3987. Sauder may require Warranty claims to be submitted in writing to Sauder Woodworking Co., 502 Middle Street, Archbold, OH 43502 USA. Please include your sales receipt or other proof of purchase and a specific description of the product defect.

4. La présente garantie ne s'applique qu'aux défauts garantis qui se produisent pour la première fois et qui sont signalés à Sauder dans les limites de ouverture de la garantie. La garantie ne peut pas être transférée à des propriétaires ou utilisateurs subséquents du produit, et sera immédiatement invalidée dans le cas où le produit est revendu, transféré, loué sous bail ou loué à une tierce partie ou personne autre que l'acheteur original.

5. IL N'EXISTE AUCUNE AUTRE GARANTIE EN VIGUEUR POUR LE PRÉSENT PRODUIT. En vertu des lois de certains États ou provinces, il ne peut y avoir de garanties implicites de la part de Sauder et toutes les garanties implicites, Y COMPRIS TOUTE GARANTIE IMPLICITE DE COMMERCIALITÉ OU D'ADAPTATION À UN USAGE PARTICULIER sont déclinées partout où la loi l'autorise. DANS LA MESURE OÙ TOUTE GARANTIE IMPLICITE EST APPLICABLE, TOUTE GARANTIE IMPLICITE, Y COMPRIS TOUTE GARANTIE DE COMMERCIALITÉ OU D'ADAPTATION À UN USAGE PARTICULIER, EST LIMITÉE À LA DURÉE DE LA PRÉSENTE GARANTIE EXPRESSE ou à la période minimum autorisée par la loi, la période la plus courte étant retenue. Certains États ne permettant pas que des limites soient imposées quant à la durée d'une garantie implicite, la limite ci-dessus peut donc ne pas être applicable.

6. Pour toute question concernant la garantie ou toute demande de réclamation, consultez le site Web www.sauder.com. Il est également possible de contacter Sauder en composant le 1-800-523-3987. Sauder peut exiger de soumettre les demandes de réclamation sous garantie par écrit à Sauder Woodworking Co., 502 Middle Street, Archbold, OH 43502 USA. Veuillez joindre votre ticket de caisse ou toute autre preuve d'achat ainsi qu'une description spécifique du défaut de produit.

4. Esta Garantía sólo es aplicable a defectos garantizados que primeramente surjan y se informen a Sauder dentro del período de cobertura de garantía. La Garantía no puede ser transferida a propietarios o usuarios subsiguientes del producto, y ésta será inmediatamente invalidada en el caso que el producto sea revendido, transferido, arrendado o rentado a cualquier tercero u otra persona que no sea el comprador original.

5. NO HAY OTRA GARANTÍA APLICABLE A ESTE PRODUCTO. Bajo las leyes de ciertos estados, pueden no haber garantías implícitas de Sauder y se hace renuncia de responsabilidad de todas las garantías implícitas donde lo permita la ley, INCLUYENDO CUALQUIER GARANTÍA IMPLICITA DE MERCANTABILIDAD O DE APTITUD PARA UN PROPÓSITO EN PARTICULAR. EN LA MEDIDA CUALQUIER GARANTÍA IMPLICITA ES APPLICABLE, CUALESQUIERA GARANTÍAS IMPLICITAS, INCLUYENDO AQUELLA DE MERCANTABILIDAD O DE APTITUD PARA UN PROPÓSITO EN PARTICULAR, SE LIMITAN EN DURACIÓN HASTA LA DURACIÓN DE ESTA GARANTÍA IMPLICITA o hasta el período mínimo permitido por la ley, la que sea más corta. Algunos estados no permiten limitaciones en cuanto a la duración de una garantía implícita, por eso la limitación arriba citada pueda no ser aplicable a usted.

6. Para solicitud de información o reclamación de Garantía, por favor, visite nuestro sitio Web www.sauder.com. Usted también puede contactar a Sauder llamando al 1-800-523-3987. Sauder puede solicitar que las reclamaciones sean presentadas por escrito a Sauder Woodworking Co., 502 Middle Street, Archbold, OH 43502 EE.UU. Por favor incluya su recibo de venta u otra prueba de compra y una descripción detallada del defecto del producto.

Dear Valued Customer:

Thanks so much for choosing Sauder® furniture. I hope the purchase and assembly process was a positive experience and you feel good about the furniture you just built. If you need assistance or want to learn more, please contact our award-winning, Ohio-based customer service team at 800-523-3987 or Sauder.com.

My grandfather, Erie Sauder, founded the company in 1934 and later invented and patented the first commercially successful ready-to-assemble tables. We strive to hold true to his core values of innovation, integrity, servanthood and stewardship.

Sauder products are made with environmentally responsible materials and world-class manufacturing processes. Our 2,000+ dedicated employees in Archbold, Ohio, along with our global manufacturing partners, are committed to providing you furniture with great value, style and quality.

From our family to you. Enjoy!



Kevin J. Sauder
President/CEO

So, how did it go?

Set a world record for speed?
Feeling good about yourself?
Nice. Get social with it on any
of these quality share sites.



And don't forget to rate and
review your piece at Sauder.com
in the product detail page.



Register your new product online

For immediate service, our website is available 24 hours per day, seven days per week, to order replacement parts, access assembly tips, register your product and view Sauder products. www.sauder.com

Customer Services in United States and Canada
Monday through Friday – 9 a.m. to 5:30 p.m. ET
(except holidays) 1-800-523-3987

General Conformity Certificate

1. This certificate applies to the Sauder Woodworking Product identified by this Instruction Book.
2. This certificate applies to compliance of this product with the CPSC Ban on Lead-Containing Paint (16 CFR 1303).
3. This product is manufactured by:
Sauder Woodworking Company
502 Middle St.
Archbold, OH 43502
419-446-2711
4. Date of Manufacture: _____

