

Assembly Instructions
Instructions de montage
Instrucciones de Ensamble



1500 Series
1500 Série
1500 Serie

Model: 17312

Total Capacity For Model 17312
2,200 Pounds (evenly distributed)

Capacité totale du modèle 17312
998 kg (2 200 lb) (répartis uniformément)

Capacidad total para el modelo 17312
998 kg (2,200 libras) (distribuidos uniformemente)

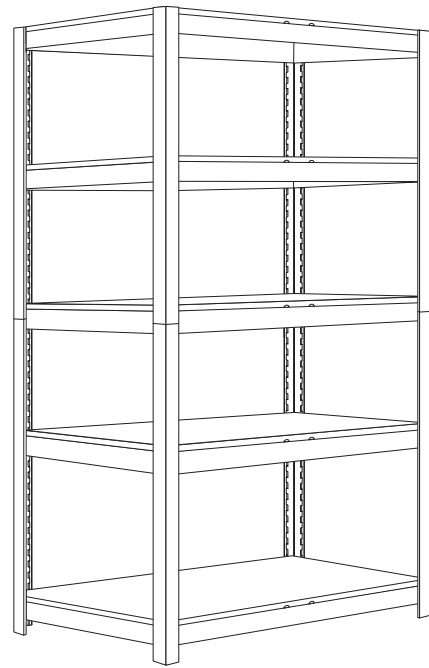

U.S. patent no. 6,681,705. Foreign patents applied for.
 N° de brevet 6 681 705. Brevets en instance dans d'autres pays.
 Patente de Estados Unidos n.º 6,681,705. Patentes extranjeras en tramitación.

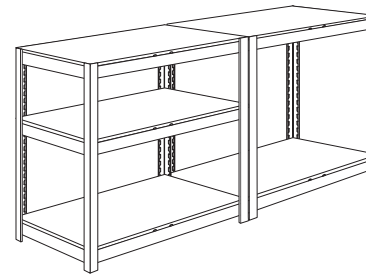

Shelving units can be assembled vertically or horizontally, as shown.

Les étagères peuvent être assemblées verticalement ou horizontalement, comme illustré.

Las unidades de anaqueles pueden ser ensambladas vertical u horizontalmente, como se muestra.



Tool for assembly
 Outil pour montage
 Herramienta para ensamblar

NOTE:
 Arrows on the inside of all posts indicate top and bottom. It is important to follow these embossed guidelines, otherwise unit will not assemble.

NOTE:
 Les flèches marquées à l'intérieur des poteaux indiquent le haut et le bas de ceux-ci. Il est essentiel de suivre le sens indiqué, sans quoi l'étagère ne peut être assemblée.

NOTA:
 Las flechas que se encuentran en la parte interior de todos los postes indican los extremos superior e inferior del poste. Es importante seguir estas guías estampadas, de lo contrario no se podrá ensamblar la unidad.

CAUTION:
 Because the edges of some parts may be sharp, be sure to handle all unassembled parts with care.

ATTENTION:
 Les arêtes de certaines pièces non assemblées peuvent être coupantes; manipulez-les avec précaution.

PRECAUCIÓN:
 Debido a que los bordes de algunas piezas pueden estar filosos, asegúrese de manejar con cuidado todas las piezas sueltas.

Parts Description / Description des pièces / Descripción de Partes

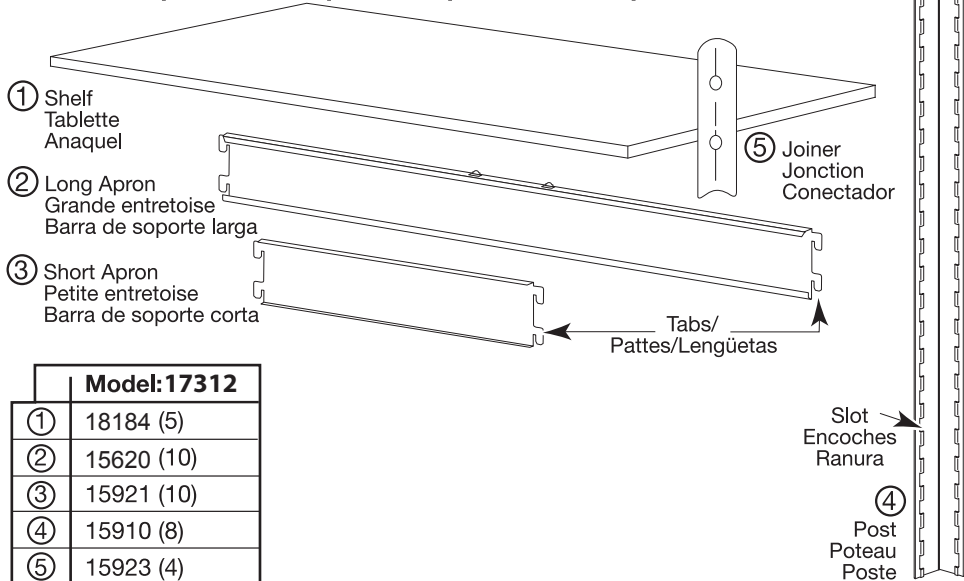

Model: 17312	
①	18184 (5)
②	15620 (10)
③	15921 (10)
④	15910 (8)
⑤	15923 (4)

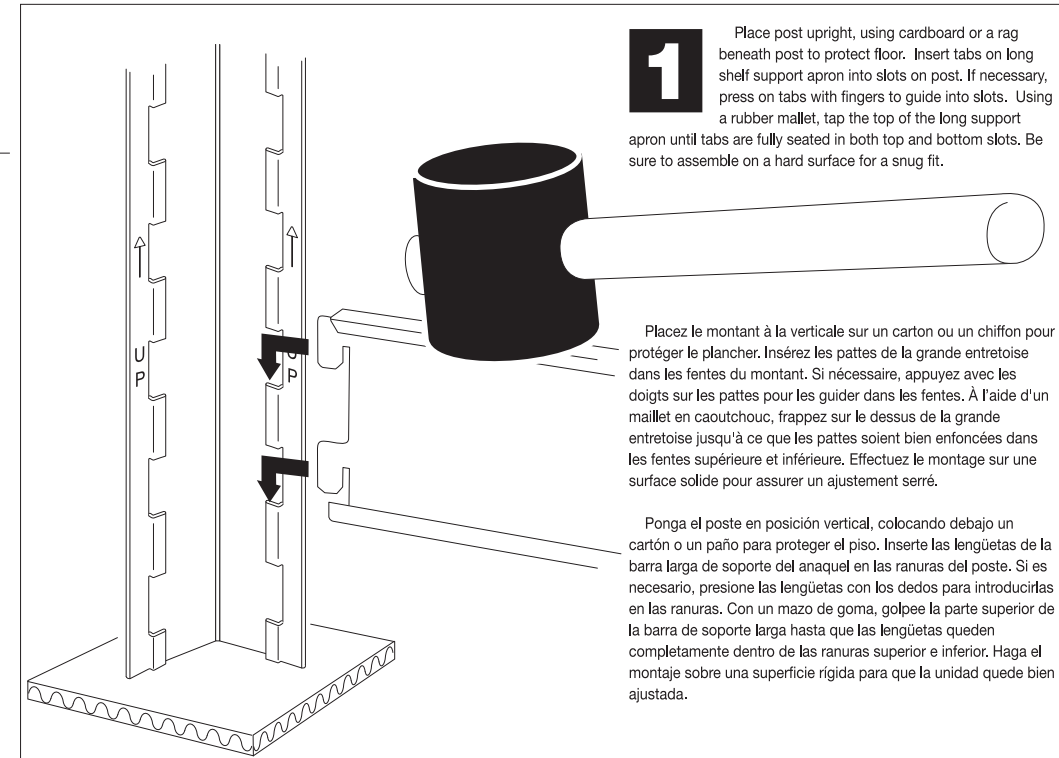

2

Next, insert tabs of a short apron into the front post, creating a "tripod." Then, alternate insertion of support aprons with posts.

Insérez ensuite les pattes d'une petite entretoise dans le montant avant de manière à créer un « trépied ». Continuez en faisant alterner les montants et les entretoises.

Luego, inserte las lengüetas de una barra corta en el poste frontal, creando un "trípode". Luego, vaya alternando la inserción de las barras de soporte con los postes.

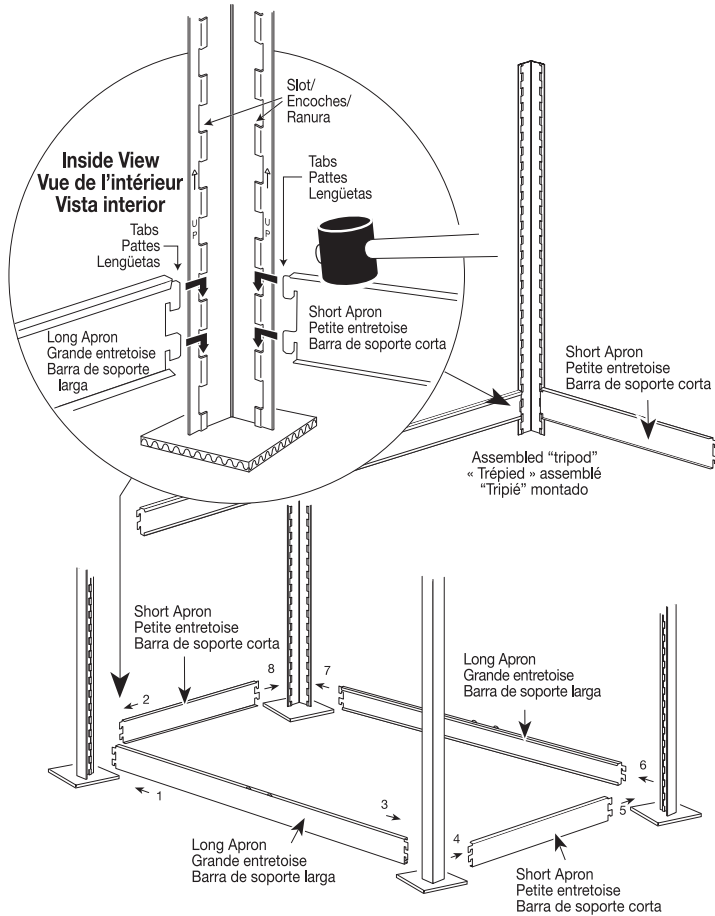
**3**

Place shelves starting at the bottom to stabilize the unit.

Commencez la pose des tablettes par le bas afin de stabiliser l'unité.

Coloque los anaqueles comenzando en la parte inferior para estabilizar la unidad.

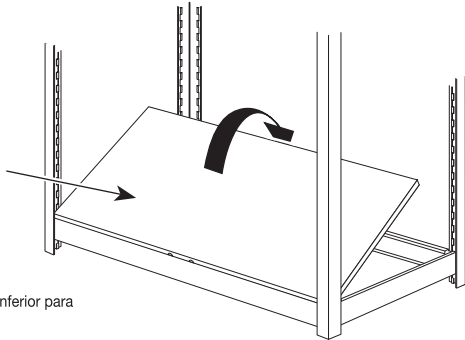
**4**

This unit can be assembled upright (vertically) or side-by-side (horizontally). For vertical assembly posts can be extended by using post joiners, which are included. Using a rubber mallet, tap the joiners in approximately 2". Once the joiner is secure in the bottom post, place the top post over the joiner and tap down on the top of the post. Repeat this process on the three remaining posts.

Attach remaining long aprons, short aprons and wood. When assembling your unit it is recommended that you place the top shelf aprons in the first and second slots (from the top), and the bottom shelf aprons in the second and third slots (from the bottom). To ensure stability of the unit, do not place the top shelf aprons any lower than the 6th slot, or the bottom shelf aprons any higher than they 6th slot. This applies to both vertical and horizontal assembly (see horizontal assembly illustration for reference).

Cette unité de rangement peut s'assembler à la verticale ou à l'horizontale (côte à côte). Pour l'assemblage vertical, les montants peuvent être allongés à l'aide des jonctions incluses. Avec un maillet en caoutchouc, enfoncez la jonction d'environ 5 cm (2 po). Une fois la jonction solidement insérée dans le montant du bas, placez le montant supérieur sur la jonction et enfoncez-le jusqu'à ce que les deux montants se touchent. Faites de même pour les trois montants restants.

Fixez les grandes et les petites entretoises restantes ainsi que le bois. Lors de l'assemblage, il est conseillé de placer les entretoises de la tablette supérieure dans la première et la deuxième fente du haut, et les entretoises de la tablette inférieure dans la deuxième et la troisième fente du bas. Pour vous assurer que l'assemblage de l'unité soit stable et tienne bien en place, ne posez pas la tablette supérieure en dessous de la sixième fente du haut, ni la tablette inférieure au-dessus de la sixième fente du bas. Cette précaution s'applique tant à l'assemblage vertical qu'à l'assemblage horizontal (voir l'illustration de l'assemblage horizontal).

Esta unidad puede ensamblarse recta (verticalmente) o lado a lado (horizontalmente). Para el ensamble vertical se pueden prolongar los postes utilizando los conectadores (incluidos). Con un mazo de goma golpee suavemente los conectadores a unas 2 pulgadas. Una vez que el conector esté firme en el poste inferior, coloque el poste superior sobre el conector y golpee hacia abajo sobre la parte superior del poste. Repita este proceso en los otros tres postes.

Fije las demás barras de soporte largas, las barras de soporte cortas y la tabla. Cuando ensamble la unidad, le recomendamos que coloque las barras de soporte del anaquele superior en la primera y la segunda ranuras (visto desde arriba) y las barras de soporte del anaquele inferior en la segunda y tercera ranuras (visto desde abajo). Para garantizar la estabilidad de la unidad, no coloque las barras de soporte del anaquele superior más abajo de la sexta ranura ni las barras de soporte del anaquele inferior más arriba de la sexta ranura. Esto se aplica si ensambla de manera vertical y horizontal (como referencia, vea la ilustración del ensamble horizontal).

Horizontal Assembly Assemblage horizontal Ensamble horizontal

1st & 2nd slots recommended
1^{er} et 2^e encoches
Se recomiendan las ranuras 2 y 3

Optional Location
Position Facultative
Localización Opcional

2nd & 3rd slots from bottom
recommended
Il est conseillé d'utiliser les 2^e et
3^e fentes du bas
Se recomienda utilizar la segunda
y la tercera ranura (desde abajo).

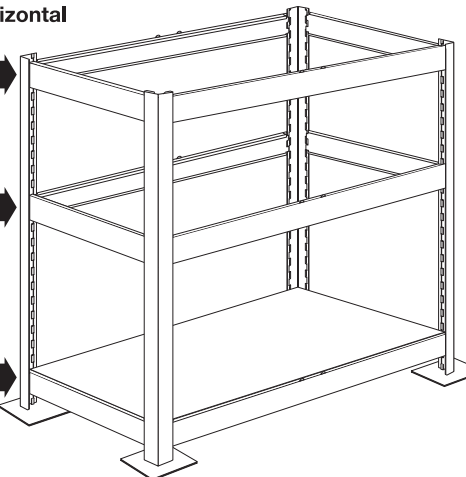

Vertical Assembly Assemblage vertical Ensamble Vertical

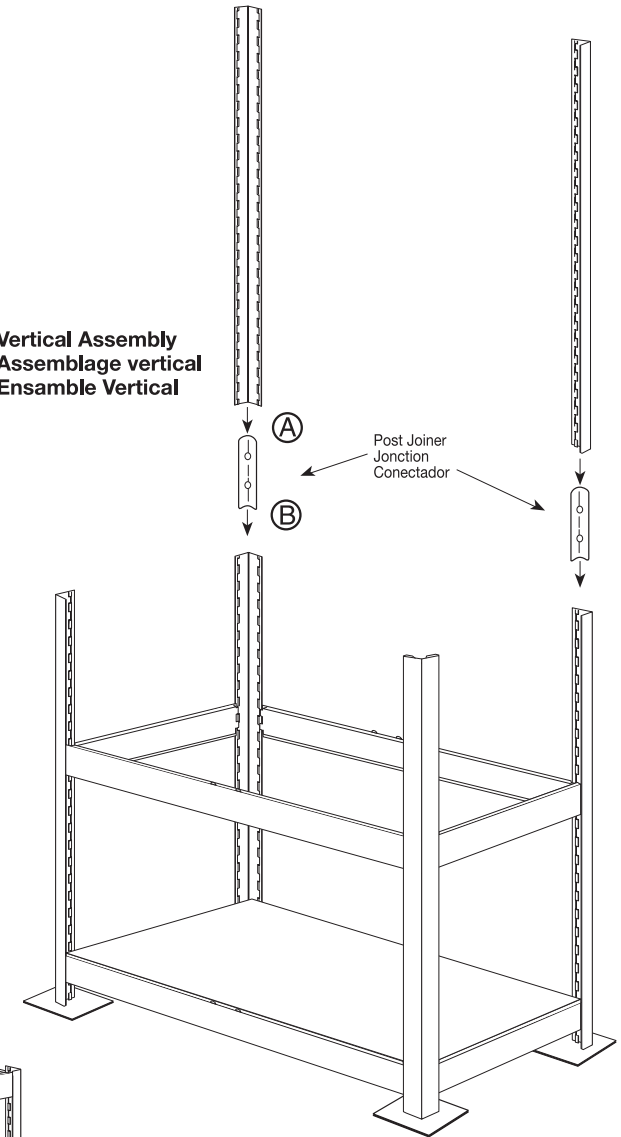

MOVING NOTE

When moving your assembled shelving unit, always handle it at the lower half. Recheck all support aprons to make sure they are secure.

DÉPLACEMENT

Lorsque vous déplacez votre étagère assemblée, tenez-la toujours par la moitié inférieure. Revérifiez toutes les entretoises pour vous assurer qu'elles sont bien enfoncées en place.

NOTA SOBRE EL MOVIMIENTO DE LA UNIDAD

Quando mueva su unidad de anaqueles ensamblada, siempre manéjela por la mitad inferior. Verifique que todas las barras de soporte estén seguras.