

59551



SINGLE HANDLE LAVATORY CENTERSET FAUCETS

59551

59551



ASME A112.18.1 / CSA B125.1
ASME A112.18.2 / CSA B125.2
ASME A112.18.6



LLAVES MONOCONTROL DE MONTURA DE CENTRO PARA LAVAMANOS

59551

ROBINETS À ENTRAXE COURT À UNE POIGNÉE

59551

Model/Modelo/Modèle
583LF Series/Series/Seria

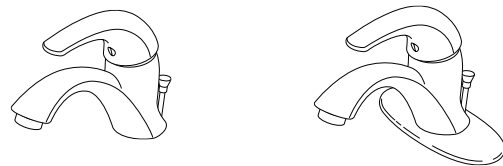

59551

Write purchased model number here.
Escriba aquí el número del modelo comprado.
Inscrivez le numéro de modèle ici.

59551

You may need / Usted puede necesitar / Articles dont vous pouvez avoir besoin:

59551

59551

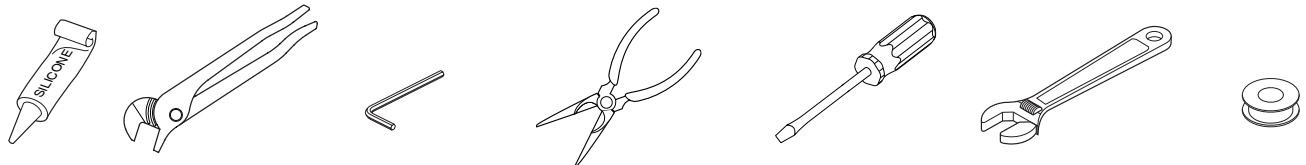

59551

For easy installation of your Delta faucet you will need:

- To **READ ALL** the instructions completely before beginning.
- To **READ ALL** warnings, care, and maintenance information.

Para instalación fácil de su llave Delta usted necesitará:

- **LEER TODAS** las instrucciones completamente antes de empezar.
- **LEER TODOS** los avisos, cuidados, e información de mantenimiento.

Pour installer votre robinet Delta facilement, vous devez:

- **LIRE TOUTES** les instructions avant de débiter;
- **LIRE TOUS** les avertissements ainsi que toutes les instructions de nettoyage et d'entretien;

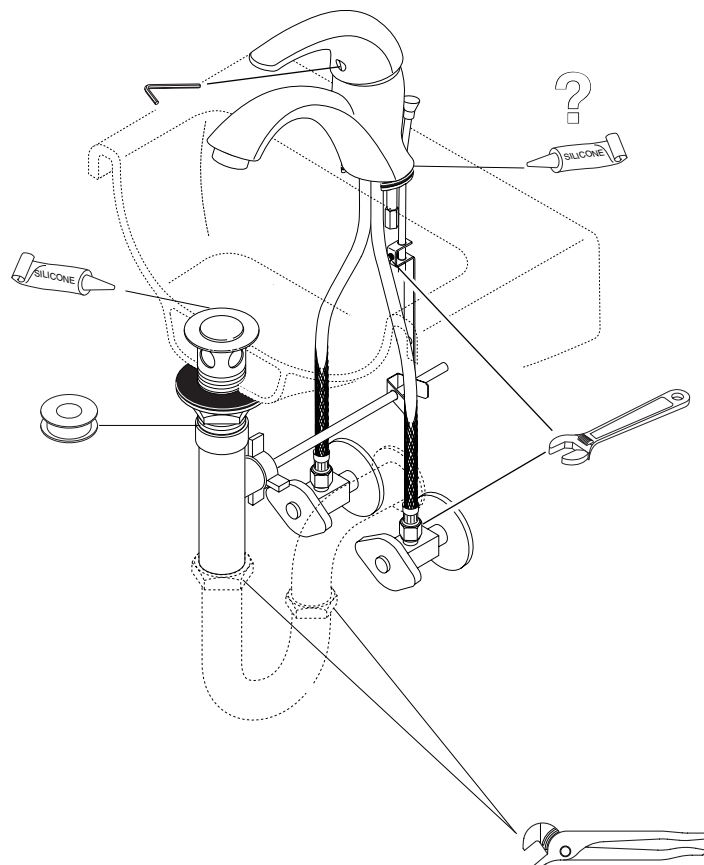

1
For Single Hole Mount **Para Las Instalaciones De Un Agujero**
Montage sur un trou

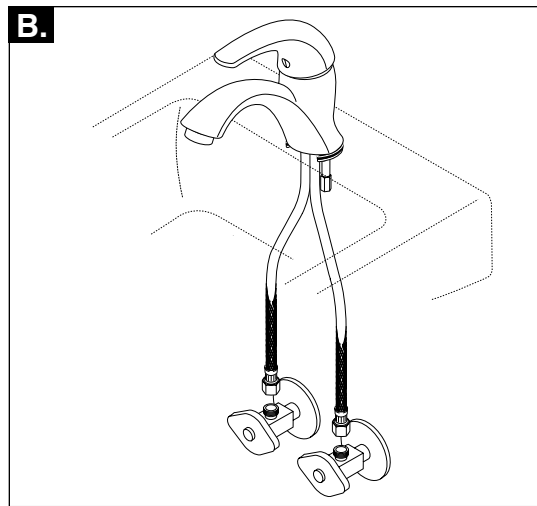
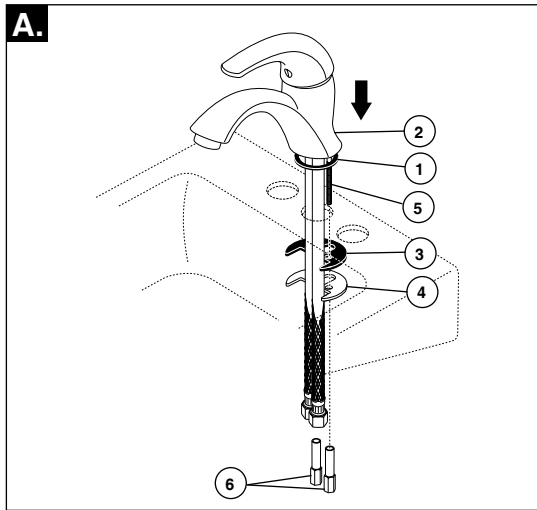

For single hole mount:

- A.** Ensure gasket (1) is properly seated in base of faucet (2). Position faucet on sink. **Option: If sink is uneven, use silicone under the gasket.** Under the sink, place gasket (3) and metal bracket (4) over mounting studs (5). Secure with nuts (6).
- B.** Make connections to water lines. Refer to step 2 if you are installing a model with a pop-up.

Para las instalaciones de un agujero:

- A.** Asegúrese que el empaque (1) esté debidamente asentado en la base de la llave de agua (2). Coloque la llave de agua en el lavamanos. Opción: Si el lavamanos está desnivelado, use silicona por debajo del empaque. Por debajo del lavamanos, coloque el empaque (3) y el soporte de metal (4) sobre los pernos para la instalación (5). Fije con las tuercas (6).
- B.** Haga las conexiones a las líneas de agua. Si está instalando el modelo con el desagüe automático, refiérase al paso 2.

Montage sur un trou :

- A.** Assurez-vous que le joint (1) est bien calé dans la base du robinet (2). Placez le robinet sur l'évier. Facultatif : si l'évier est inégal, appliquez du composé d'étanchéité à la silicone sous le joint. Par le dessous de l'évier, placez le joint (3) et le support en métal (4) sur les goujons de montage (5). Fixez-les à l'aide des écrous (6).
- B.** Raccordez le robinet à la tuyauterie. Consultez l'étape 2 si vous installez un modèle muni d'un renvoi mécanique.

1
For Three Hole Mount **Para Las Instalaciones De Tres Agujeros**
Montage Sur Trois Trous

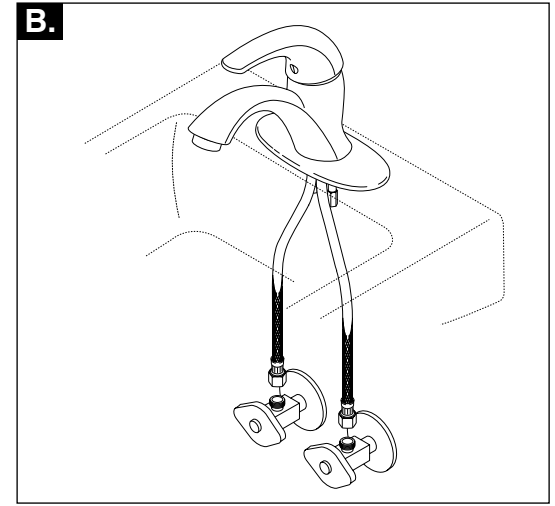
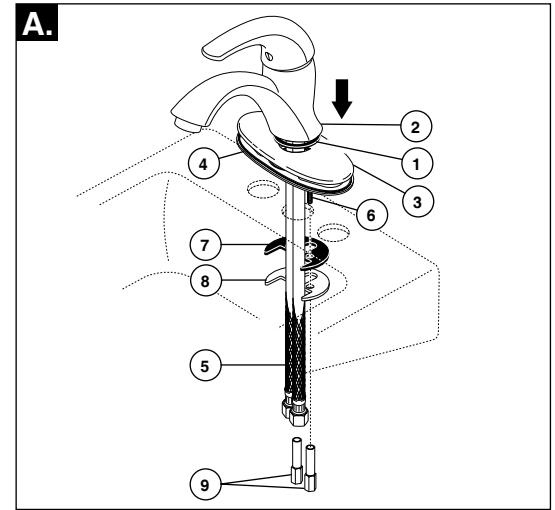

For three hole mount:

- A.** Ensure gasket (1) is properly seated in base of faucet (2). Slide escutcheon (3) and gasket (4) over hoses (5) and mounting studs (6). Position this assembly on sink. **Option: If sink is uneven, use silicone under the gasket.** Under the sink, place gasket (7) and metal bracket (8) over mounting studs (6). Secure with nuts (9).
- B.** Make connections to water lines. Refer to step 2 if you are installing a model with a pop-up.

Para las instalaciones de tres agujeros:

- A.** Asegúrese que el empaque (1) esté debidamente asentado en la base de la llave de agua (2). Deslice la placa de la cubierta (3) y el empaque (4) sobre las mangueras (5) y los pernos para la instalación (6). Coloque este ensamble en el lavamanos (fregadero). Por debajo del lavamanos (fregadero), coloque el empaque (7) y el soporte de metal (8) sobre los pernos para la instalación (6). Fije con las tuercas (9).
- B.** Haga las conexiones a las líneas de agua. Si está instalando el modelo con el desagüe automático, refiérase al paso 2.

Montage sur trois trous :

- A.** Assurez-vous que le joint (1) est bien calé dans la base du robinet (2). Faites glisser la plaque de finition (3) et le joint (4) sur les tuyaux souples (5) et les goujons de montage (6). Placez l'ensemble sur l'évier. Facultatif : si l'évier est inégal, appliquez du composé d'étanchéité à la silicone sous le joint. Par le dessous de l'évier, placez le joint (7) et le support en métal (8) sur les goujons de montage (6). Fixez-les à l'aide des écrous (9).
- B.** Raccordez le robinet à la tuyauterie. Consultez l'étape 2 si vous installez un modèle muni d'un renvoi mécanique.

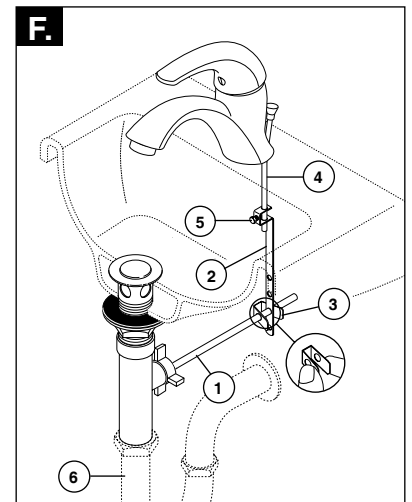
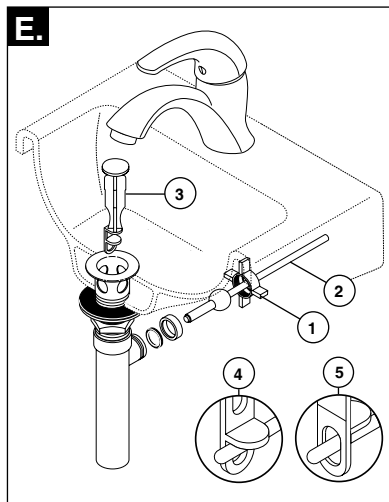
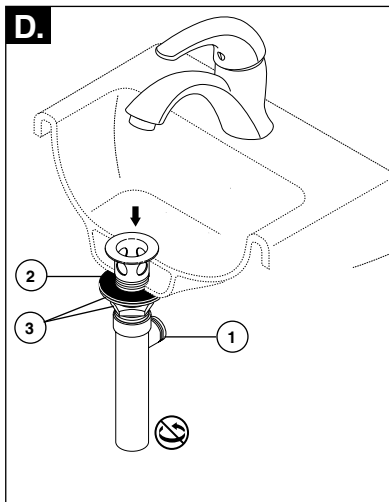
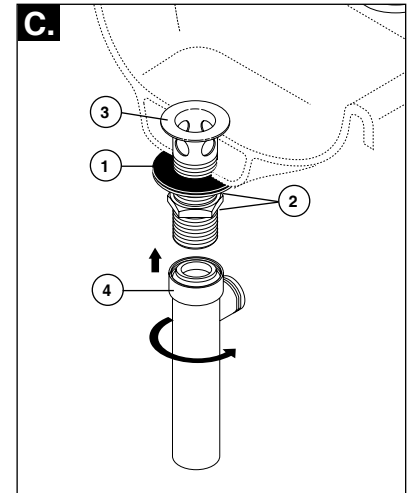
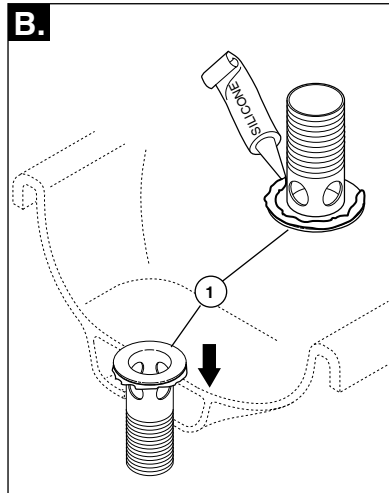
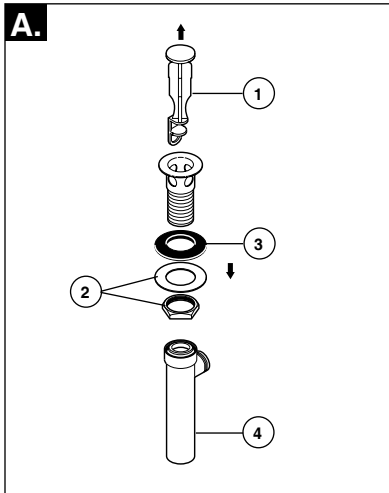
2

Pop-Up with Metal Flange and Plastic Tail Piece

- A.** Remove stopper (1), brass nut & washer (2), black gasket (3) and tail piece (4).
- B.** Apply silicone to underside of flange (1). Insert flange into sink.
- C.** Install black gasket (1), washer and brass nut (2) onto flange (3) from below sink but do not tighten brass nut (2). Screw on tail piece (4) and hand tighten.

- D.** With pivot (1) facing toward faucet, pull pop-up straight down into drain hole and secure gasket (2), brass nut and washer (3). **DO NOT TURN POP-UP WHILE TIGHTENING BRASS NUT OR SEALANT MAY NOT SEAL DRAIN.** Remove excess sealant.

- E.** Remove pivot nut (1). Install horizontal rod (2) and stopper (3) as removable (4) or non-removable (5). Hand tighten pivot nut (1).

- F.** Attach horizontal rod (1) to strap (2) using clip (3). Install lift rod (4), tighten screw (5). Connect assembly to drain (6).

Drenaje automático con brida de metal y la pieza de cola plástica

- A.** Quite el tapón (1), la tuerca de bronce y la arandela (2), el empaque negro (3) y la pieza de cola (4).
- B.** Aplique silicón por debajo de la brida (1). Introduzca la brida dentro del lavamanos.
- C.** Instale el empaque negro (1), la arandela y la tuerca de bronce (2) en la brida (3) desde la parte interior del lavamanos pero no apriete la tuerca de bronce (2). Atornille la pieza de cola (4) y apriete a mano.

- D.** Con el pivote (1) de frente a la llave, hale el desagüe automático directamente hacia abajo dentro del drenaje y fije el empaque (2), la tuerca de bronce y la arandela (3). **NO GIRE EL DRENAJE AUTOMÁTICO MIENTRAS APRIETE LA TUERCA DE BRONCE O EL SELLADOR PUEDA NO SELLAR EL DRENAJE.** Quite el exceso de sellador.

- E.** Quite la tuerca del pivote (1). Instale la barra horizontal (2) y el tapón (3) como desmontable (4) o fijo (5). Apriete a mano la tuerca del pivote (1).

- F.** Una la barra horizontal (1) a la barra chata (2) utilizando el gancho (3). Instale la barra de alzar (4), apriete el tornillo (5). Conecte el ensamble al desagüe (6).

Renvoi mécanique avec collerette en métal et raccord droit de vidange en plastique

- A.** Enlevez la bonde (1), l'écrou en laiton et la rondelle (2), le joint noir (3) et le raccord droit de vidange (4).
- B.** Appliquez de composé à la silicone sous la collerette (1). Introduisez la collerette dans l'évier.
- C.** Montez le joint noir (1), la rondelle et l'écrou en laiton (2) sur la collerette (3) par dessous l'évier sans serrer l'écrou en laiton (2). Vissez le raccord droit de vidange (4) et serrez-le à la main.

- D.** Alors que le pivot (1) fait face au robinet, tirez le renvoi directement vers le bas dans l'orifice de l'évier, puis fixez le joint (2), l'écrou en laiton et la rondelle (3). **NE TOURNEZ PAS LE RENVOI PENDANT QUE VOUS SERREZ L'ÉCROU EN LAITON CAR LE COMPOSÉ À LA SILICONE POURRA NE PAS ASSURER L'ÉTANCHÉITÉ DU RENVOI.** Enlevez l'excès de composé d'étanchéité.

- E.** Enlevez l'écrou du pivot (1). Installez la tige horizontale (2) et la bonde (3) de manière que la bonde soit amovible (4) ou non amovible (5). Serrez l'écrou (1) du pivot à la main.

- F.** Fixez la tige horizontale (1) au feuillard (2) à l'aide de l'agrafe (3). Installez la tige de manoeuvre (4) et serrez la vis (5). Fixez l'ensemble au renvoi (6).

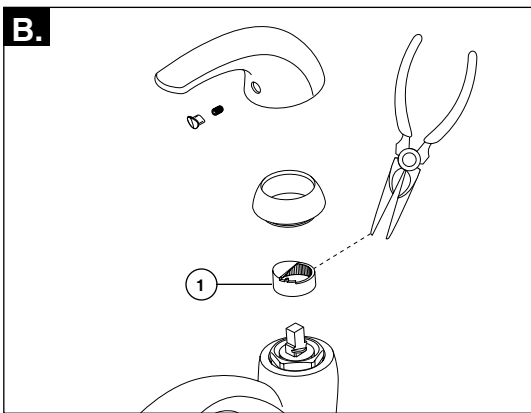
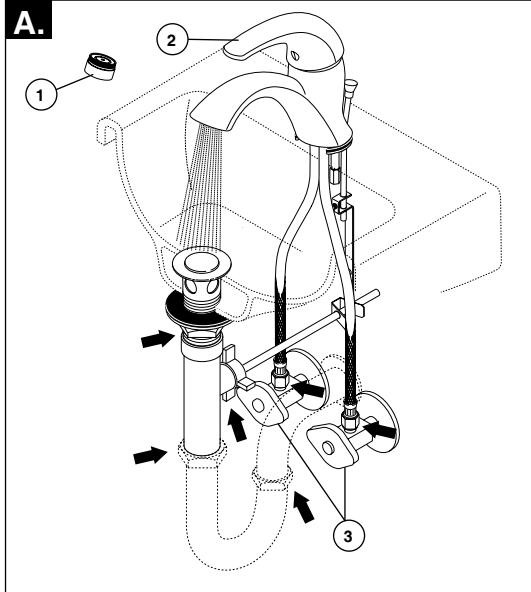
3

- A.** Remove aerator (1) and turn faucet handle (2) to the full on mixed position. Turn on hot and cold water supplies (3) and flush water lines for one minute. **Important: This flushes away any debris that could cause damage to internal parts.** Reinstall aerator. Check all connections at arrows for leaks. Retighten if necessary, but do not overtighten.
- B.** To adjust the rotational limit stop: Rotate the limit stop (1) clockwise to reduce maximum temperature allowed by valve.

- A.** Quite el aireador (1) y gire las manijas de la llave (2) completamente a la posición abierta. Abra los suministros de agua caliente y fría (3) y deje que el agua corra por las líneas por un minuto. **Importante:** Esto limpia cualquier escombros que pudiera causar daño a las partes internas. Examine todas las conexiones donde señalan las flechas por si hay filtraciones de agua. Apriete de nuevo si es necesario, pero no apriete demasiado.
- B.** Ajuste el tope del límite rotacional. Gire el tope del límite (1) en sentido de las manijas del reloj para reducir la temperatura máxima permitida por la válvula.

- A.** Retirez l'aérateur (1) et tournez les poignées (2) du robinet pour ouvrir celui-ci complètement. Rétablissez l'alimentation en eau chaude et en eau froide (3), puis laissez s'écouler l'eau une minute. **Important:** Il faut laisser s'écouler l'eau pour évacuer les saletés qui pourraient abîmer les éléments internes du robinet. Vérifiez l'étanchéité de tous les raccords identifiés par une flèche. Resserrez les raccords au besoin, mais prenez garde de trop les serrer.
- B.** Réglez la butée rotative. Pour réduire la température maximale de l'eau, tournez la butée (1) dans le sens horaire.

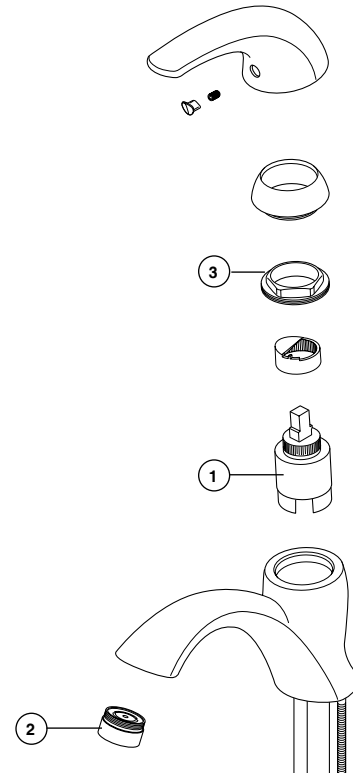

MAINTENANCE

Important: After any maintenance thoroughly flush the faucet as stated in the installation instructions.

If faucet leaks from spout outlet or from under handle - SHUT OFF WATER SUPPLIES. Replace cartridge (1).

If faucet exhibits very low flow:

- A. Remove and clean aerator (2), or
B. SHUT OFF WATER SUPPLIES. Clean cartridge (1) of any debris.

Note: When replacing the ceramic cartridge, torque the retainer ring (3) to 55-70 in. lbs. (a little over hand tight).

MANTENIMIENTO

Importante- Después de hacer cualquier mantenimiento, deje correr el agua a través de la llave por un minuto, como se indica en las instrucciones para la instalación.

Si la llave de agua (grifo) tiene una filtración desde el tubo de salida o por debajo de la manija:

CIERRE LOS SUMINISTROS DE AGUA. Reemplace el cartucho de cerámica (1).

Si la llave de agua muestra un flujo muy bajo:

- A: Quite y limpie el Aireador (2), o
B. **CIERRE LOS SUMINISTROS DE AGUA.** Limpie, de cualquier escombros, el cartucho de cerámica (1).

Nota: Cuando reemplace el cartucho de cerámica, tuerza el anillo de retención (3) a 55-70 pul. lbs. (un poco más que apretado a mano)

ENTRETIEN

Important : Après un entretien quel qu'il soit, bien purger le robinet conformément aux instructions d'installation.

Si le robinet fuit par le bec ou par le dessous de la poignée, COUPEZ L'EAU. Remplacez la cartouche de céramique (1).

Si le débit du robinet est très faible:

- A: enlevez l'aérateur (2) et nettoyez-le ou
B. **COUPEZ L'EAU,** puis nettoyez la cartouche en céramique (1).

Note – Après avoir remis la cartouche de céramique en place, serrez l'anneau de retenue (3) suivant un couple de 55 à 70 lb-po (légèrement plus serré qu'à la main).

▲ Specify Finish
 ▲ Especifica el Acabado
 ▲ Précisez le Fini

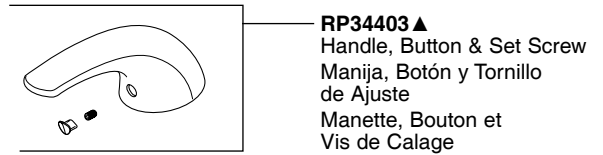

RP34403 ▲
 Handle, Button & Set Screw
 Manija, Botón y Tornillo de Ajuste
 Manette, Bouton et Vis de Calage



RP34404 ▲
 Cap
 Tapa
 Chapeau

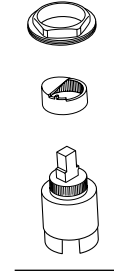

RP34322
 Rotational Limit Stop & Ceramic Cartridge
 Tope del límite rotacional y Cartucho de Cerámica
 Butée rotative et cartouche en céramique

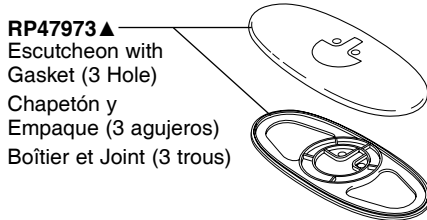
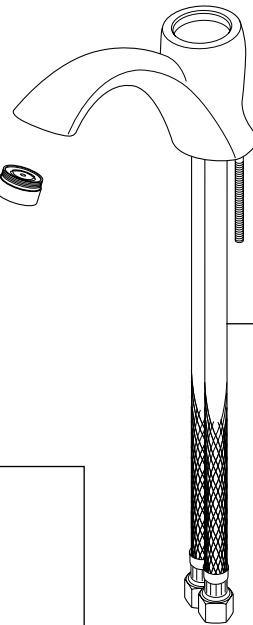

RP47973 ▲
 Escutcheon with Gasket (3 Hole)
 Chapetón y Empaque (3 agujeros)
 Boîtier et Joint (3 trous)

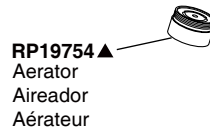

RP19754 ▲
 Aerator
 Aireador
 Aérateur

RP47972
 Flex Supplies with 3/8" Compression Fittings (Hot & Cold)
 Tubos flexibles con Accesorios de Compresión de 3/8" (Caliente y Frío)
 Tubes d'alimentation souples 3/8 po avec raccords à compression (eau chaude et eau froide)

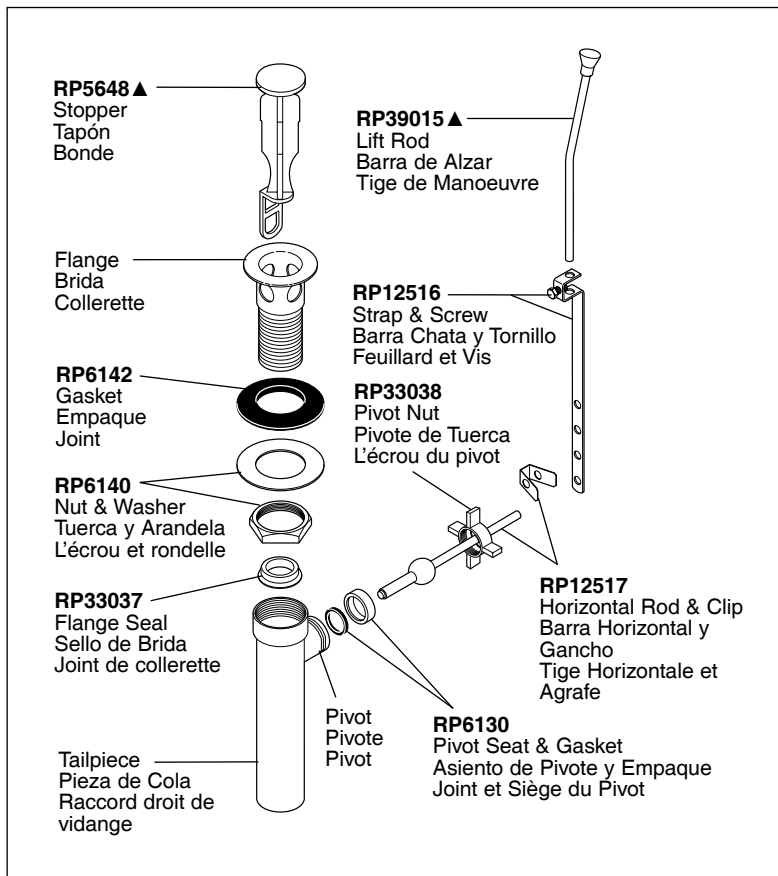

RP5648 ▲
 Stopper
 Tapón
 Bonde

RP39015 ▲
 Lift Rod
 Barra de Alzar
 Tige de Manoeuvre

Flange
 Brida
 Collettere

RP12516
 Strap & Screw
 Barra Chata y Tornillo
 Feuillard et Vis

RP6142
 Gasket
 Empaque
 Joint

RP33038
 Pivot Nut
 Pivote de Tuerca
 L'écrou du pivot

RP6140
 Nut & Washer
 Tuerca y Arandela
 L'écrou et rondelle

RP33037
 Flange Seal
 Sello de Brida
 Joint de collettere

RP12517
 Horizontal Rod & Clip
 Barra Horizontal y Gancho
 Tige Horizontale et Agrafe

Tailpiece
 Pieza de Cola
 Raccord droit de vidange

Pivot
 Pivote
 Pivot

RP6130
 Pivot Seat & Gasket
 Asiento de Pivote y Empaque
 Joint et Siège du Pivot

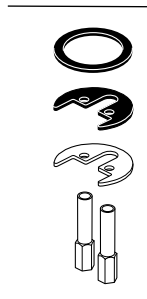

RP50873
 Mounting Hardware
 Herraje de instalación
 Pièces de montage

RP38996 ▲
 Complete Pop-Up Assembly
 Ensemble Completo de Desagüe Automático
 Renvoi Mécanique Complet

CLEANING AND CARE

Care should be given to the cleaning of this product. Although its finish is extremely durable, it can be damaged by harsh abrasives or polish. To clean, simply wipe gently with a damp cloth and blot dry with a soft towel.

Limited Warranty on Delta® Faucets

Parts and Finish

All parts (other than electronic parts and batteries) and finishes of this Delta® faucet are warranted to the original consumer purchaser to be free from defects in material and workmanship for as long as the original consumer purchaser owns the home in which the faucet was first installed or, for commercial users, for 5 years from the date of purchase.

Electronic Parts and Batteries (if applicable)

Electronic parts (other than batteries), if any, of this Delta® faucet are warranted to the original consumer purchaser to be free from defects in material and workmanship for 5 years from the date of purchase or, for commercial users, for one year from the date of purchase. No warranty is provided on batteries.

Delta Faucet Company will replace, FREE OF CHARGE, during the applicable warranty period, any part or finish that proves defective in material and/or workmanship under normal installation, use and service. If repair or replacement is not practical, Delta Faucet Company may elect to refund the purchase price in exchange for the return of the product. **These are your exclusive remedies.**

Delta Faucet Company recommends using a professional plumber for all installation and repair. We also recommend that you use only genuine Delta® replacement parts.

Delta Faucet Company shall not be liable for any damage to the faucet resulting from misuse, abuse, neglect or improper or incorrectly performed installation, maintenance or repair, including failure to follow the applicable care and cleaning instructions.

Replacement parts may be obtained by calling the applicable number below or by writing to:

In the United States and Mexico:

Delta Faucet Company
Product Service
55 E. 111th Street
Indianapolis, IN 46280
1-800-345-DELTA (3358)
customerservice@deltafaucet.com

In Canada:

Masco Canada Limited, Plumbing Group
Technical Service Centre
350 South Edgeware Road
St. Thomas, Ontario, Canada N5P 4L1
1-800-345-DELTA (3358)
customerservice@mascocanada.com

Proof of purchase (original sales receipt) from the original purchaser must be made available to Delta Faucet Company for all warranty claims unless the purchaser has registered the product with Delta Faucet Company. This warranty applies only to Delta® faucets manufactured after January 1, 1995 and installed in the United States of America, Canada and Mexico.

DELTA FAUCET COMPANY SHALL NOT BE LIABLE FOR ANY SPECIAL, INCIDENTAL OR CONSEQUENTIAL DAMAGES (INCLUDING LABOR CHARGES) FOR BREACH OF ANY EXPRESS OR IMPLIED WARRANTY ON THE FAUCET. Some states/provinces do not allow the exclusion or limitation of special, incidental or consequential damages, so these limitations and exclusions may not apply to you. This warranty gives you special legal rights. You may also have other rights which vary from state/province to state/province.

This is Delta Faucet Company's exclusive written warranty and the warranty is not transferable.

If you have any questions or concerns regarding our warranty, please view our Warranty FAQs at www.deltafaucet.com, email us at customerservice@deltafaucet.com or call us at the applicable number above.

© 2012 Masco Corporation of Indiana

LIMPIEZA Y CUIDADO DE SU LLAVE

Tenga cuidado al ir a limpiar este producto. Aunque su acabado es sumamente durable, puede ser afectado por agentes de limpieza o para pulir abrasivos. Para limpiar su llave, simplemente frótelas con un trapo húmedo y luego séquela con una toalla suave.

Garantía Limitada de las Llaves de Agua (grifos) Delta®

Piezas y acabado

Todas las piezas (excepto las piezas electrónicas y las pilas) y los acabados de esta llave de agua Delta® están garantizados al consumidor comprador original de estar libres de defectos en material y fabricación durante el tiempo que el comprador original posea la vivienda en la que la llave de agua fue originalmente instalada o, para los consumidores comerciales, durante 5 años a partir de la fecha de compra.

Componentes electrónicos y pilas (si aplicable)

Todas las piezas (salvo las pilas), si hay, de esta llave de agua Delta® están garantizadas al consumidor comprador original de estar libres de defectos en materiales y fabricación durante 5 años a partir de la fecha de compra o, para los usuarios comerciales, por un año a partir de la fecha de compra. No se garantizan las pilas.

Delta Faucet Company reemplazará, SIN CARGO, durante el período de garantía aplicable, cualquier pieza o acabado que pruebe tener defectos de material y/o fabricación bajo la instalación, uso y servicio normal. Si la reparación o su reemplazo no es práctico, Delta Faucet Company tiene la opción de reembolsarle su dinero por la cantidad del precio de compra a cambio de la devolución del producto. **Estos son sus únicos recursos.**

Delta Faucet Company recomienda que use los servicios de un plomero profesional para todas las instalaciones y reparaciones. También le recomendamos que utilice sólo las piezas de repuesto originales de Delta®.

Delta Faucet Company no será responsable por cualquier daño a la llave de agua que resulte del mal uso, abuso, negligencia o mala instalación o mantenimiento o reparación incorrecta, incluyendo el no seguir los cuidados aplicables y las instrucciones de limpieza.

Las piezas de repuesto se pueden obtener llamando al número correspondiente más abajo, o escribiendo a:

En los Estados Unidos y México:

Delta Faucet Company
Product Service
55 E. 111th Street
Indianapolis, IN 46280
1 800 345 DELTA (3358)
customerservice@deltafaucet.com

En Canadá:

Masco Canada Limited, Plumbing Group
Technical Service Centre
350 South Edgeware Road
St. Thomas, Ontario, Canada N5P 4L1
1 800 345 DELTA (3358)
customerservice@mascocanada.com

La prueba de compra (recibo original) del comprador original debe ser disponible a Delta Faucet Company para todos los reclamos a menos que el comprador haya registrado el producto con Delta Faucet Company. Esta garantía le aplica sólo a las llaves de agua de Delta® fabricadas después del 1 de enero 1995 e instaladas en los Estados Unidos de América, Canadá y México.

DELTA FAUCET COMPANY NO SE HACE RESPONSABLE POR CUALQUIER DAÑO ESPECIAL, INCIDENTAL O CONSECUENTE (INCLUYENDO LOS GASTOS DE MANO DE OBRA) POR EL INCUMPLIMIENTO DE CUALQUIER GARANTÍA EXPRESA O IMPLÍCITA DE LA LLAVE DE AGUA. Algunos estados/provincias no permiten la exclusión o limitación de daños especiales, incidentales o consecuentes, por lo que estas limitaciones y exclusiones pueden no aplicarle a usted. Esta garantía le otorga derechos legales. Usted también puede tener otros derechos que varían de estado/provincia a estado/provincia.

Esta es la garantía exclusiva por escrito de Delta Faucet Company y la garantía no es transferible.

Si usted tiene alguna pregunta o inquietud acerca de nuestra garantía, por favor, vea nuestra sección de preguntas frecuentes FAQ sobre la garantía en www.deltafaucet.com, también puede enviarnos un correo electrónico a customerservice@deltafaucet.com o llámenos al número que le corresponda anteriormente incluido.

© 2012 Masco Corporación de Indiana

INSTRUCTIONS DE NETTOYAGE

Il faut le nettoyer avec soin. Même si son fini est extrêmement durable, il peut être abîmé par des produits fortement abrasifs ou des produits de polissage. Il faut simplement le frotter doucement avec un chiffon humide et le sécher à l'aide d'un chiffon doux.

Garantie limitée des robinets Delta®

Pièces et finis

Toutes les pièces (à l'exception des composants électroniques et des piles) et tous les finis de ce robinet Delta® sont protégés contre les défauts du matériau et les vices de fabrication par une garantie qui est consentie au premier acheteur et qui demeure valide tant que celui-ci demeure propriétaire de la maison dans laquelle le robinet a été installé. Dans le cas d'une utilisation commerciale, la garantie est de 5 ans à compter de la date d'achat.

Composants électroniques et piles (le cas échéant)

Si ce robinet Delta® comporte des composants électroniques, ces composants (à l'exception des piles) sont protégés contre les défauts du matériau et les vices de fabrication par une garantie consentie au premier acheteur qui est d'une durée de 5 ans à compter de la date d'achat. Dans le cas d'une utilisation commerciale, la garantie est d'un an à compter de la date d'achat. Aucune garantie ne couvre les piles.

Delta Faucet Company remplacera, GRATUITEMENT, pendant la période de garantie applicable, toute pièce ou tout fini qui présentera une défectuosité du matériau et/ou un vice de fabrication pour autant que le robinet ait été installé, utilisé et entretenu normalement. S'il est impossible de réparer ou de remplacer le robinet, Delta Faucet Company pourra décider de rembourser le prix d'achat du produit pour autant que celui-ci lui soit retourné. **Il s'agit de vos seuls recours.**

Delta Faucet Company recommande de confier l'installation et la réparation à un plombier professionnel. Nous vous recommandons également d'utiliser uniquement des pièces de rechange authentiques Delta®.

Delta Faucet Company se dégage de toute responsabilité à l'égard des dommages causés au robinet en raison d'un mauvais usage, d'un usage abusif, de la négligence ou de l'utilisation d'une méthode d'installation, de maintenance ou de réparation incorrecte ou inadéquate, y compris les dommages résultant du non-respect des instructions de nettoyage et d'entretien applicables.

Pour obtenir des pièces de rechange, veuillez appeler au numéro applicable ci-dessous ou écrire à l'adresse applicable ci-dessous.

Aux États-Unis et au Mexique :

Delta Faucet Company
Product Service
55 E. 111th Street
Indianapolis, IN 46280
1-800-345-DELTA (3358)
customerservice@deltafaucet.com

Au Canada:

Masco Canada Limited, Plumbing Group
Technical Service Centre
350 South Edgeware Road
St. Thomas, Ontario, Canada N5P 4L1
1-800-345-DELTA (3358)
customerservice@mascocanada.com

La preuve d'achat (reçu original) du premier acheteur doit être présentée à Delta Faucet Company pour toutes les demandes en vertu de la garantie, sauf si le produit a été enregistré auprès de Delta Faucet Company. La présente garantie s'applique uniquement aux robinets Delta® fabriqués après le 1er janvier 1995 et installés aux États-Unis d'Amérique, au Canada et au Mexique.

DELTA FAUCET COMPANY SE DÉGAGE DE TOUTE RESPONSABILITÉ À L'ÉGARD DES DOMMAGES PARTICULIERS, CONSÉCUTIFS OU INDIRECTS (Y COMPRIS LES FRAIS DE MAIN-D'ŒUVRE) QUI POURRAIENT RÉSULTER DE LA VIOLATION D'UNE GARANTIE IMPLÍCITE OU EXPLÍCITE QUELCONQUE SUR LE ROBINET. Dans les États ou les provinces où il est interdit de limiter ou d'exclure la responsabilité à l'égard des dommages particuliers, consécutifs ou indirects, les limites et les exclusions susmentionnées ne s'appliquent pas. La présente garantie vous donne des droits précis qui peuvent varier selon l'État ou la province où vous résidez.

La présente garantie écrite est la garantie exclusive offerte par Delta Faucet Company et elle n'est pas transférable.

Si vous avez des questions ou des préoccupations en ce qui concerne notre garantie, veuillez consulter la page Warranty FAQs à www.deltafaucet.com, faire parvenir un courriel à customerservice@deltafaucet.com ou nous appeler au numéro applicable.

© 2012 Division de Masco Indiana