

Installation Guide

Floor-Mount Bath Faucet

K-994

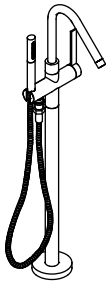

K-10129

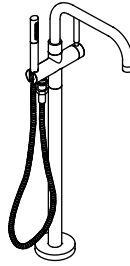

Français, page "Français-1"
Español, página "Español-1"

THE BOLD LOOK
OF **KOHLER**®

1144501-2-E

Tools



Drill

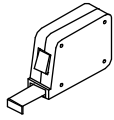

Tape Measure

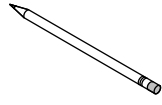

Pencil



Sealant Tape

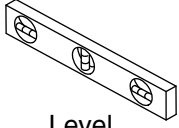

Level

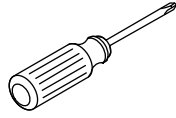

Phillips Screwdriver

Important Information



CAUTION: Risk of personal injury. Do not use the bath filler as a grab bar or support bar when entering or exiting the bath. The bath filler is not designed to support weight.

NOTICE: To avoid damage to the O-rings on the bottom of the faucet, keep the faucet vertical and use care when installing the faucet.

NOTE: A minimum operating pressure of 45 psi (310 kPa) required for proper operation. If a pressure of less than 45 psi (310 kPa) is present, contact a plumber or choose another faucet.

- Observe all local plumbing and building codes.
- Shut off the water supply.
- A drill bit is provided for installation to wood support. A different drill bit is required for concrete floor installations; this bit is not provided.
- The dimensions given assume the spout and bath are mounted on the same surface. Adjust the dimensions accordingly if the spout and bath are mounted on different surfaces.
- If this product is installed with an overflowing bath, the outer rim of the bath should slightly overlap the 2x4 framing.
- Installer supplied copper tubing must be 5/8" OD (1/2" Nominal).
- Carefully review this document and any appropriate rough-in sheets. Design the bath enclosure accordingly.

Important Information (cont.)

- The appearance of your faucet may differ from the illustrations in this guide. The instructions still apply.

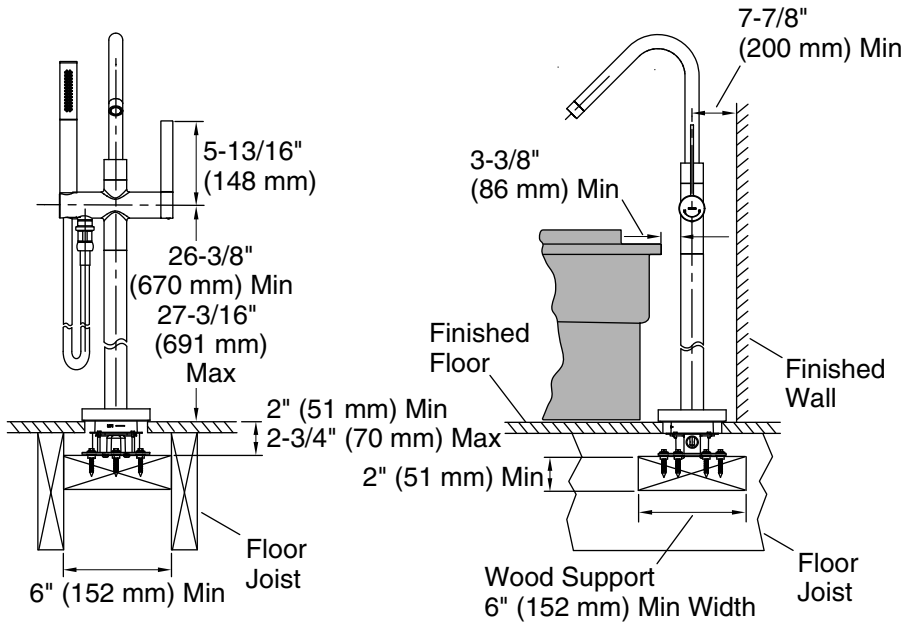

1. Prepare the Site

NOTICE: Adequate floor support is required. The wood support must be a minimum of 2" (51 mm) thick by 6" (152 mm) wide. 2x6 lumber is NOT adequate for this application.

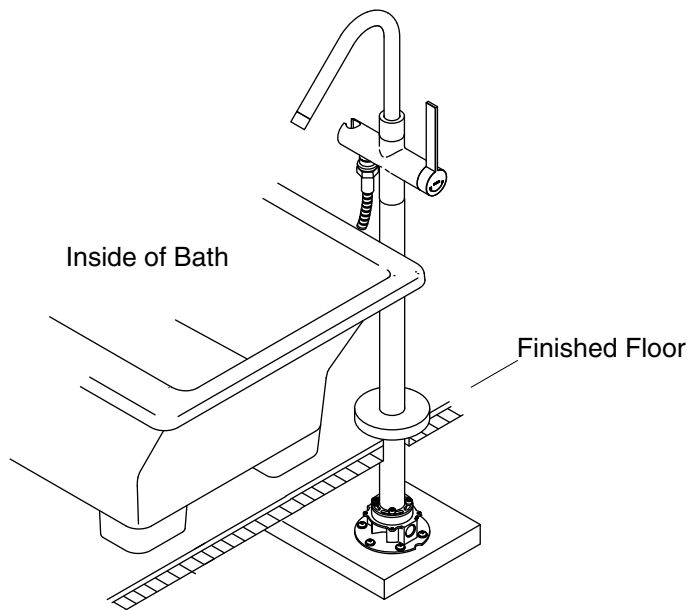

2. Spout Orientation

When performing this installation:

- Verify correct spout orientation before securing the base to the floor.
- Connect the faucet to the base with screws and washers through the flange. Orient the spout to the inside of the bath.
- Rotate the base if necessary by loosening the screws to verify the supplies are in line with the base inlet connections. You may have to modify the supply lines.
- The cold supply should be connected where the blue mark or the notch is located.
- Test the handle to verify full rotation will not interfere with the bathing fixture or the back wall.

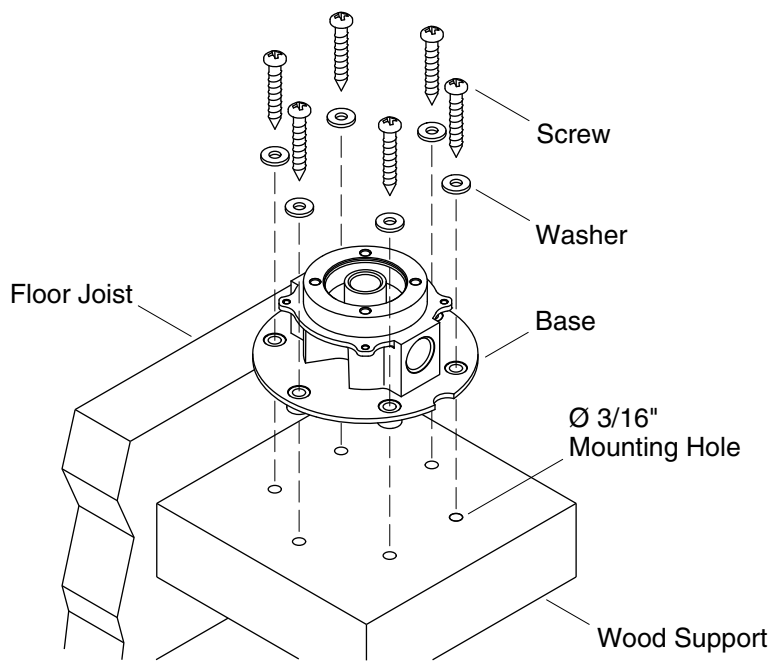

3. Install the Base

- Locate the position on the wood support where the base will be installed. Use the base as a guide to mark the mounting hole locations.
- Drill 1-1/2" (380 mm) deep holes with a 3/16" drill bit (provided) using the marked locations as the center point.
- Secure the base to the support with the screws and washers provided.
- Verify the base is level and tighten the screws.

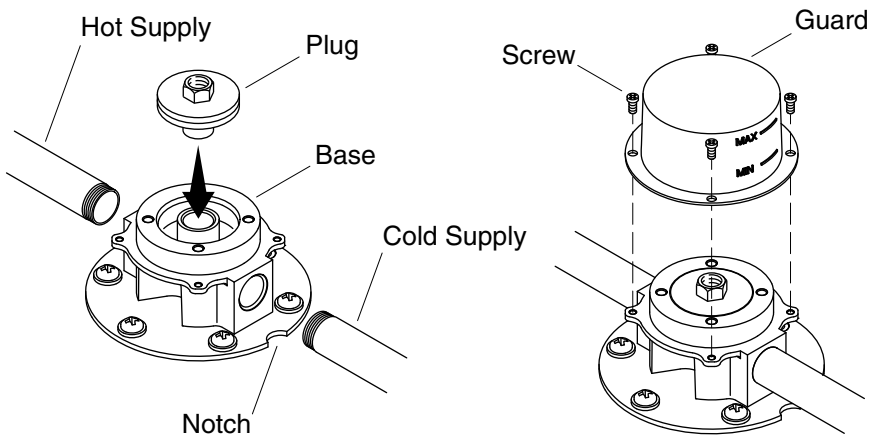

4. Connect the Supplies

- Apply sealant tape on the ½" NPT hot and cold supply pipes and thread into the base.

NOTE: The base has a blue mark and a notch on the cold supply side.

- Insert the plug into the base.
- Turn on the main water supply and check for leaks.
- Turn off the main water supply.
- Secure the guard onto the base with the screws provided.

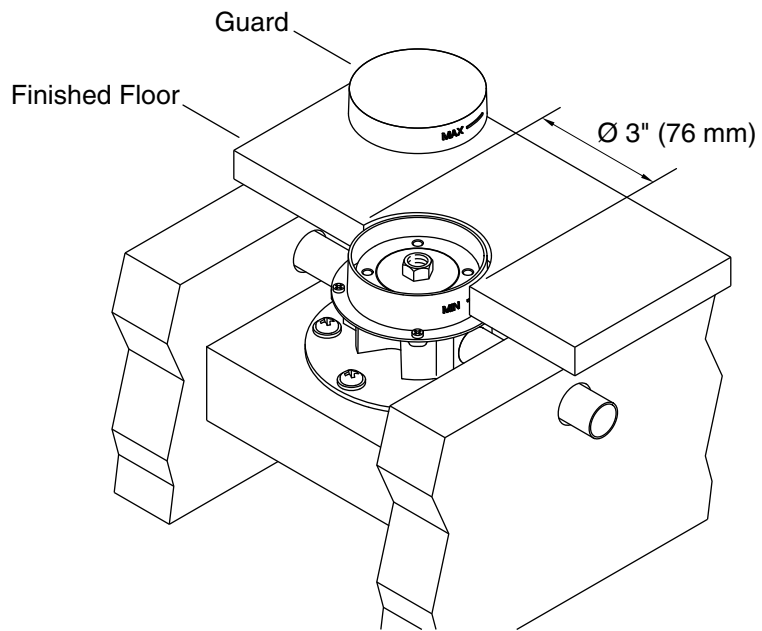

5. Install the Finished Floor

- Finish the floor leaving a 3" (76 mm) diameter hole for the guard.
- Cut the guard so it is flush with the finished flooring.

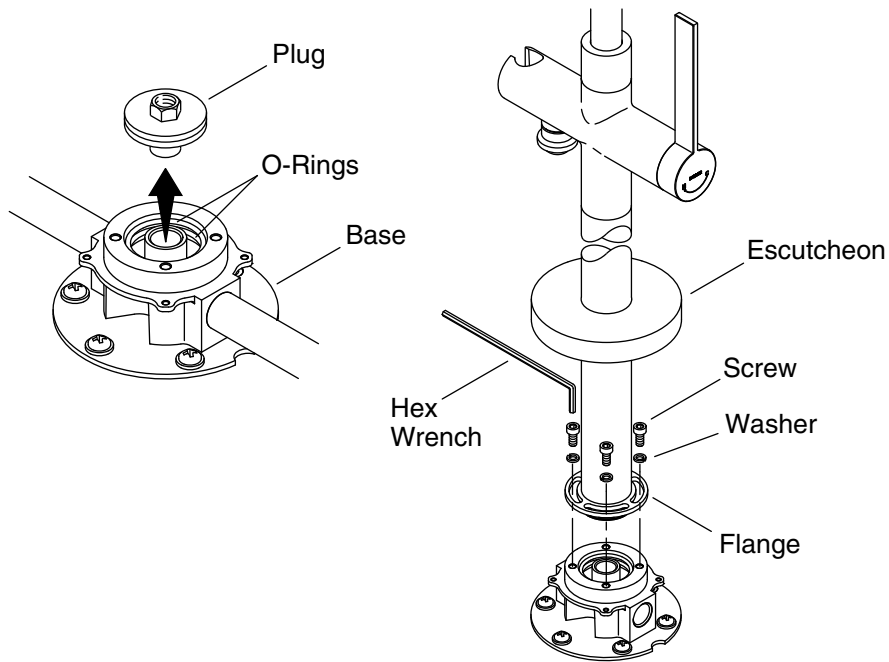

6. Install the Faucet

NOTICE: To avoid damage to the O-rings on the bottom of the faucet, keep the faucet vertical and use care when installing the faucet.

- Remove the plug from the base.
- Remove the rubber protector (not shown) from the faucet.
- Place the faucet onto the base and insert the screws and washers provided through the flange. Tighten the screws using the hex wrench provided.

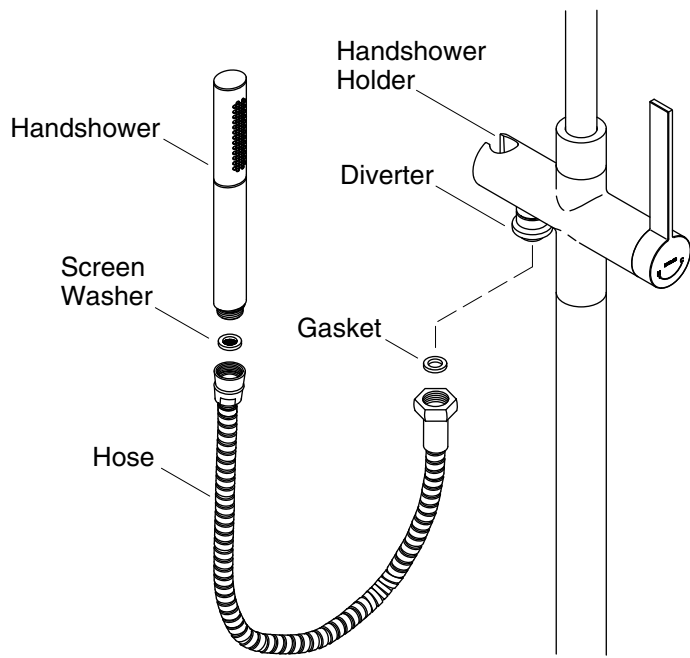

7. Install the Handshower

- Remove the rubber protector (not shown) from the diverter and install the hose.
- Install the hose to the handshower and place into the holder.

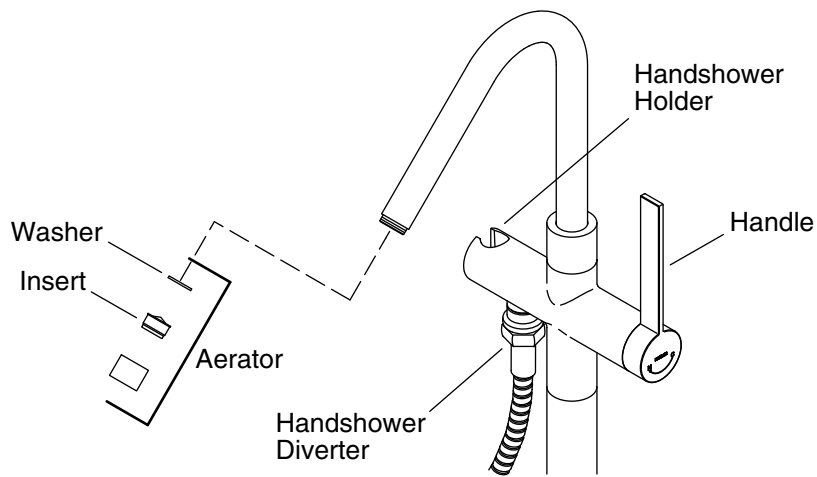

8. Installation Checkout

- Ensure the faucet handle is in the OFF position.
- Turn on the water supply and check for leaks.
- Remove the aerator from the spout.
- Remove the handshower from the hose.
- Point the hose into the bath and turn the faucet handle to the ON position.
- Pull down on the handshower diverter to send water through the hose to remove debris.
- Push the handshower diverter up.
- Run hot and cold water through the spout to remove debris.
- Check for leaks.
- Turn the faucet off.
- Reinstall the aerator and the hose. Place the handshower into the handshower holder.

Guide d'installation

Robinet de baignoire au plancher

Outils

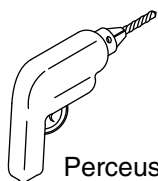

Perceuse

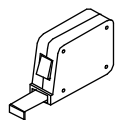

Mètre ruban

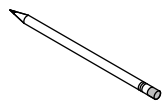

Crayon



Ruban d'étanchéité

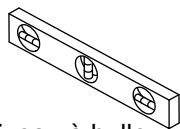

Niveau à bulle

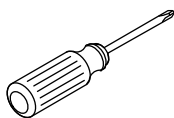

Tournevis Phillips

Informations importantes



ATTENTION: Risque de blessures. Ne pas utiliser le remplisseur de baignoire en tant que barre d'appui pour entrer ou sortir de la baignoire. Le remplisseur de baignoire n'est pas conçu pour supporter un poids.

AVIS: Pour éviter d'endommager les joints toriques se trouvant sur le bas du robinet, maintenir celui-ci à la verticale et procéder avec soin lors de l'installation du robinet.

REMARQUE: Une pression de fonctionnement minimum de 45 psi (310 kPa) est requise pour un fonctionnement adéquat. Si la pression présente est inférieure à 45 psi (310 kPa), contacter un plombier ou choisir un autre robinet.

- Respecter tous les codes de plomberie et de bâtiment locaux.
- Couper l'arrivée d'eau.
- Une mèche est fournie pour une installation sur un support en bois. Une mèche différente est requise pour des installations sur un plancher en béton; cette mèche n'est pas fournie.

Informations importantes (cont.)

- Les dimensions fournies assument que le bec et la baignoire sont montés sur la même surface. Ajuster les dimensions en conséquence si le bec et la baignoire sont montés sur des surfaces différentes.
- Si le produit est installé avec une baignoire avec débordement, le rebord extérieur de la baignoire doit légèrement chevaucher le cadre 2x4.
- Le diamètre extérieur de la tubulure en cuivre fournie par l'installateur doit être égal à 5/8" (1/2" nominal).
- Étudier ce document avec précaution ainsi que toutes les fiches de raccordement appropriées. Concevoir l'enceinte de la baignoire en conséquence.
- L'apparence de votre robinet peut être différente des illustrations de ce guide. Les instructions s'appliquent tout de même.

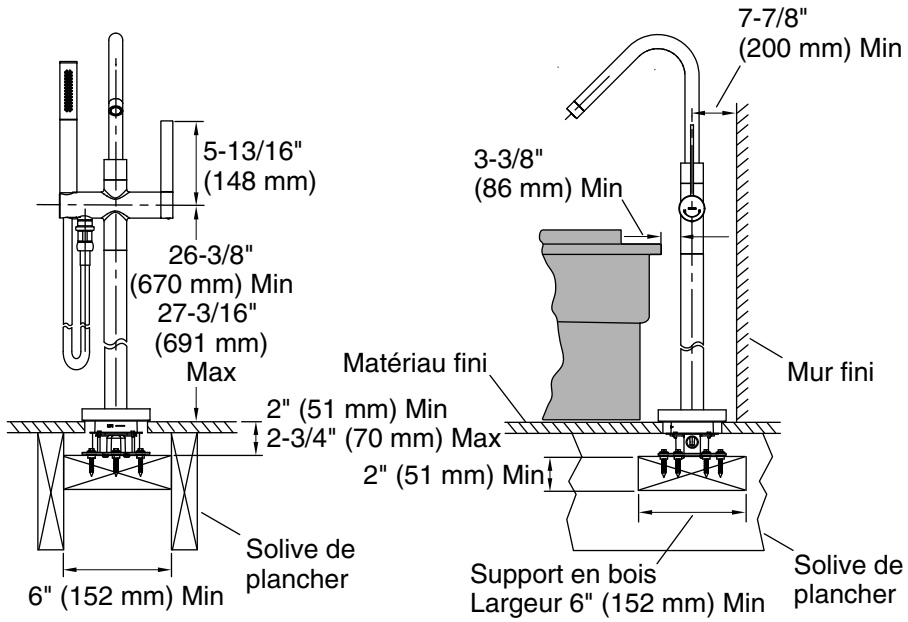

1. Préparer le site

AVIS: Un support de plancher adéquat est requis. Le support en bois doit avoir au minimum une épaisseur de 2" (51 mm) par une largeur de 6" (152 mm). Le bois 2x6 n'est PAS adéquat pour cette application.

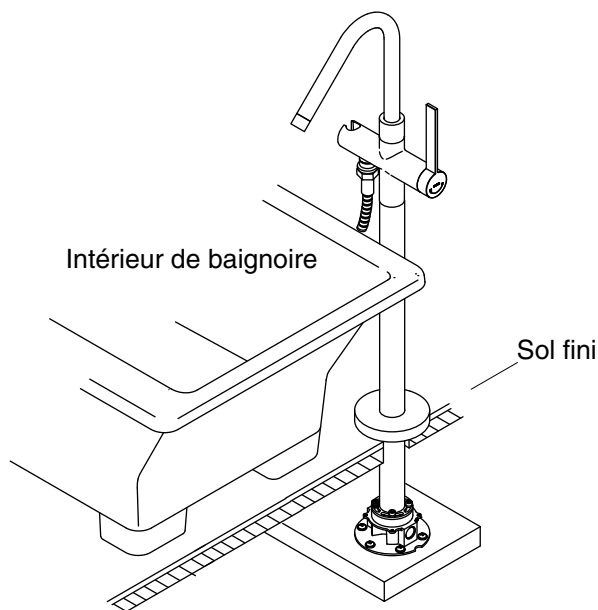

2. Orientation du bec

Lors de l'exécution de cette installation:

- Vérifier l'orientation adéquate du bec avant de sécuriser la base au plancher.
- Connecter le robinet à la base en faisant passer les vis et les rondelles à travers la bride. Orienter le bec sur l'intérieur de la baignoire.
- Tourner la base si nécessaire en desserrant les vis afin de vérifier que les conduites d'alimentation sont alignées avec les connexions d'entrée de la base. Il est possible de modifier les conduites d'alimentation.
- L'alimentation en eau froide doit être connectée à l'emplacement du repère bleu ou de l'encoche.
- Tester la poignée pour vérifier qu'une rotation complète n'interfère pas avec l'appareil sanitaire ou la cloison arrière.

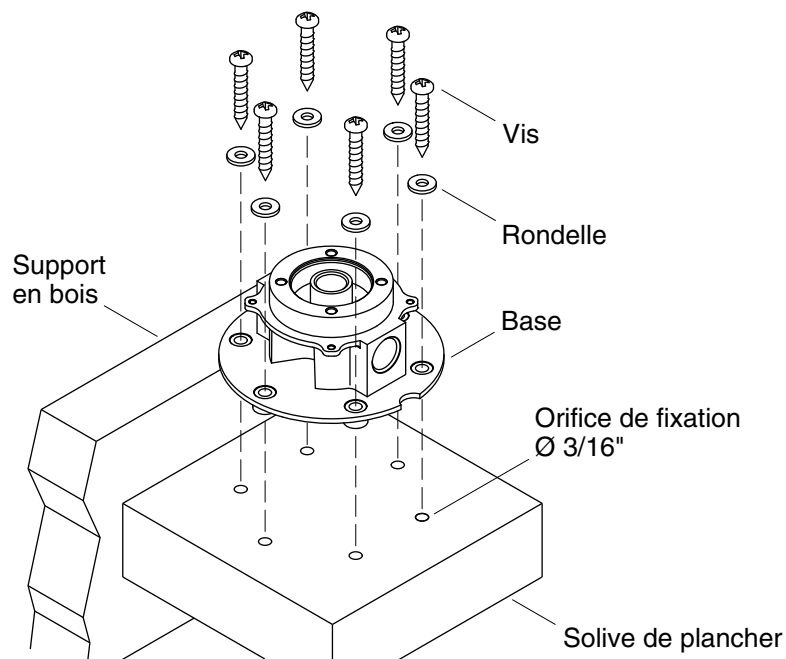

3. Installer la base

- Marquer la position sur le support en bois à l'emplacement où la base sera installée. Utiliser la base comme guide pour marquer les emplacements des trous de fixation.
- Percer des trous d'une profondeur de 1-1/2" (380 mm) avec une mèche de 3/16" (fournie) en utilisant les emplacements marqués comme point central.
- Sécuriser la base sur le support en utilisant les vis et les rondelles fournies.
- Vérifier que la base est de niveau et serrer les vis.

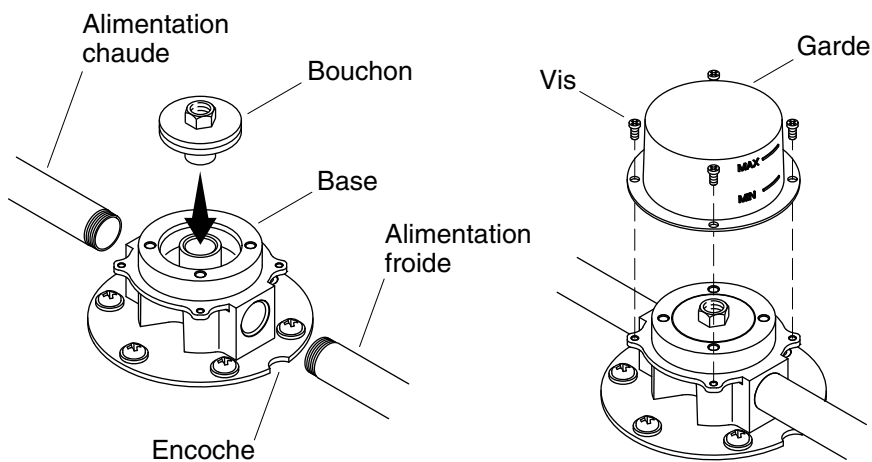

4. Connecter les alimentations

- Appliquer le ruban d'étanchéité sur les tuyaux NPT de ½" d'alimentation en eau chaude et en eau froide et enfiler dans la base.

REMARQUE: La base comprend un repère bleu et une encoche sur le côté d'alimentation en eau froide.

- Insérer le bouchon dans la base.
- Ouvrir l'alimentation en eau principale et rechercher des fuites.
- Couper l'arrivée d'eau principale.
- Fixer le dispositif de protection sur la base avec les vis fournies.

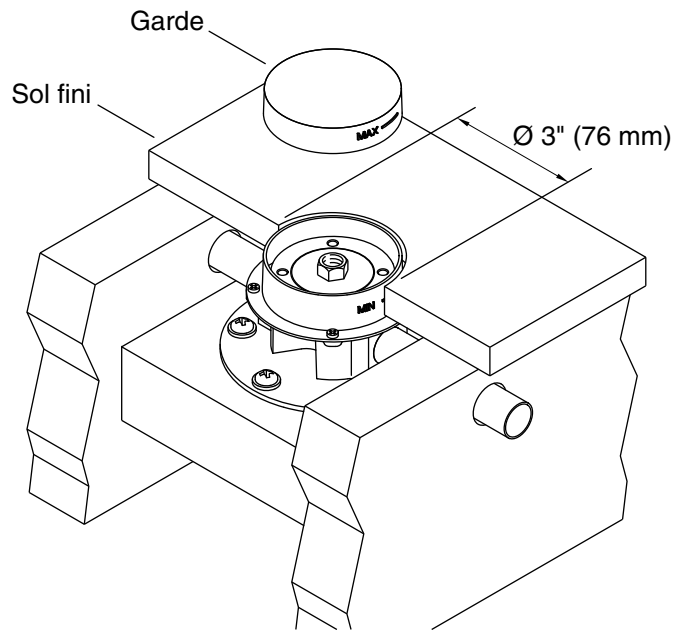

5. Installer le sol fini

- Finir le plancher en laissant un trou d'un diamètre de 3" (76 mm) pour le dispositif de protection.
- Couper le dispositif de protection pour qu'il soit à ras avec le plancher fini.

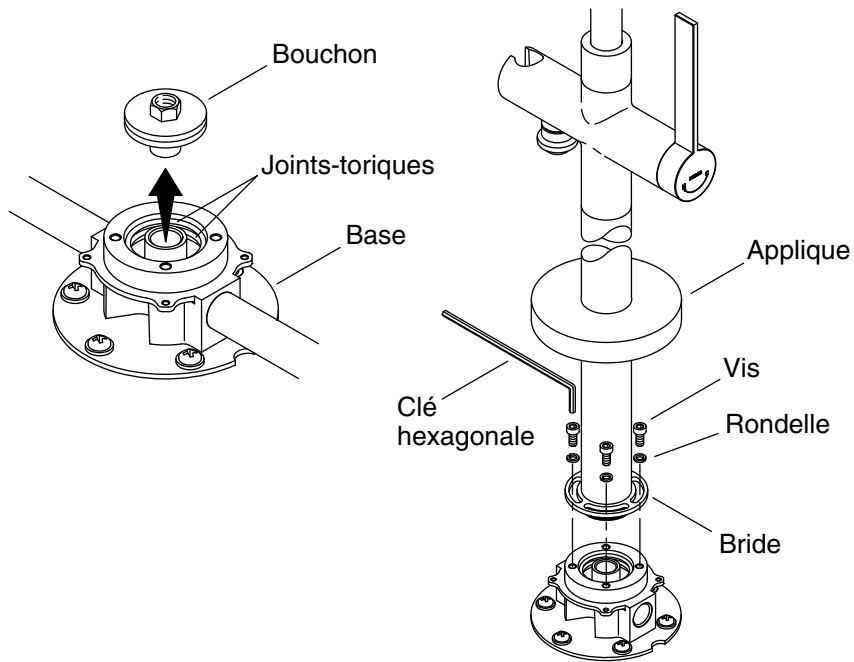

6. Installer le robinet

AVIS: Pour éviter d'endommager les joints toriques se trouvant sur le bas du robinet, maintenir celui-ci à la verticale et procéder avec soin lors de l'installation du robinet.

- Retirer le bouchon de la base.
- Retirer le protecteur en caoutchouc (non illustré) du robinet.
- Connecter le robinet à la base et insérer les vis et les rondelles fournies à travers la bride. Serrer les vis en utilisant la clé hexagonale fournie.

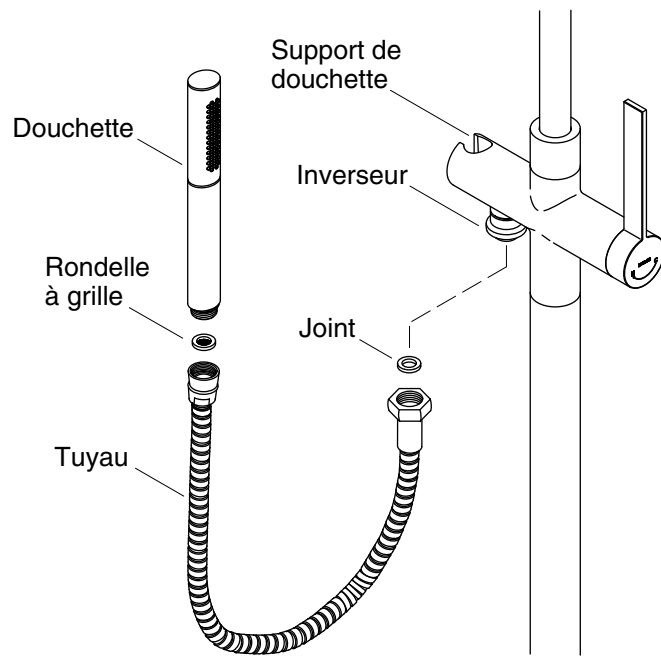

7. Installer la douchette

- Retirer le protecteur en caoutchouc (non illustré) de l'organe de dérivation et installer le tuyau.
- Installer le tuyau sur la douchette et les placer dans le support.

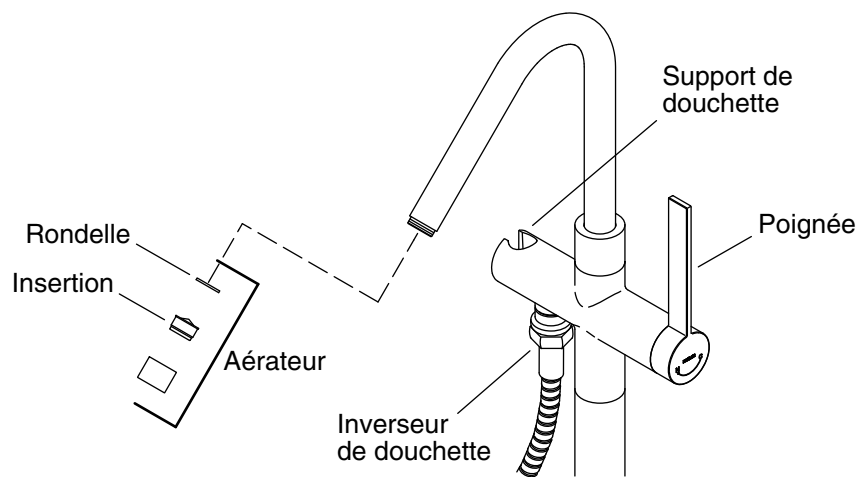

8. Inspection de l'installation

- S'assurer que la poignée du robinet est en position d'arrêt.
- Ouvrir l'alimentation en eau et rechercher des fuites.
- Retirer l'aérateur du tuyau.
- Retirer la douche du tuyau.
- Diriger le tuyau dans la baignoire et mettre la poignée du robinet en position de marche.
- Tirer l'organe de dérivation de la douche vers le bas pour envoyer de l'eau à travers le tuyau afin de retirer les débris.
- Pousser l'organe de dérivation de la douche vers le haut.
- Faire couler l'eau chaude et l'eau froide à travers le bec pour retirer les débris.
- Vérifier l'étanchéité.
- Fermer le robinet.
- Réinstaller l'aérateur et le tuyau. Placer la douche dans son support.

Guía de instalación

Grifería de bañera de montaje al piso

Herramientas



Taladro

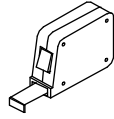

Cinta para medir

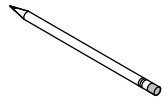

Lápiz

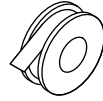

Cinta selladora

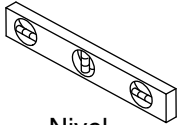

Nivel

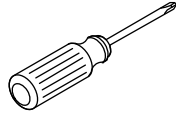

Destornillador Phillips

Información importante



PRECAUCIÓN: Riesgo de lesiones personales. No utilice el llenador de bañera como agarradera o barra de soporte para entrar o salir de la bañera. El llenador de bañera no está diseñado para soportar peso.

AVISO: Para evitar dañar los arosellos del lado inferior de la grifería, mantenga vertical la grifería y tenga cuidado al instalar la grifería.

NOTA: Para el funcionamiento correcto se requiere una presión mínima de 45 psi (310 kPa). Si la presión es menor que 45 psi (310 kPa), comuníquese con un plomero o seleccione otra grifería.

- Cumpla con todos los códigos locales de plomería y construcción.
- Cierre el suministro de agua.
- Se provee una broca de taladro para la instalación del soporte de madera. Se requiere una broca de taladro diferente para instalaciones en pisos de concreto; esa broca no se incluye.
- Las dimensiones proporcionadas dan por hecho que el surtidor y la bañera están montados en la misma superficie. Ajuste las dimensiones según sea necesario si el surtidor y la bañera se montan en superficies distintas.

Información importante (cont.)

- Si este producto se instala con una bañera rebosante, el borde exterior de la bañera debe sobreponerse ligeramente en la estructura de postes de 2x4.
- El tubo de cobre suministrado por el instalador debe de tener un diámetro exterior de 5/8" (1/2" nominal).
- Lea atentamente este documento y los diagramas de instalación respectivos. Diseñe la mampara de la bañera según corresponda.
- La apariencia de su grifería puede ser diferente de las ilustraciones de esta guía. Las instrucciones aun aplican.

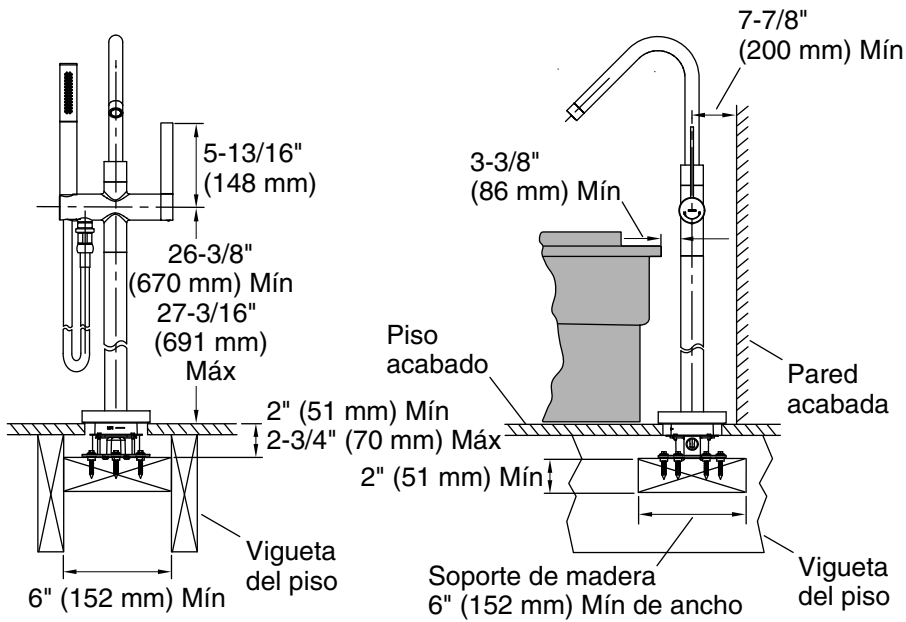

1. Prepare el sitio

AVISO: Se requiere un soporte adecuado de piso. El soporte de madera debe tener un mínimo de 2" (51 mm) de grosor por 6" (152 mm) de ancho. Las tablas o postes de madera de 2x6 NO son adecuados para esta aplicación.

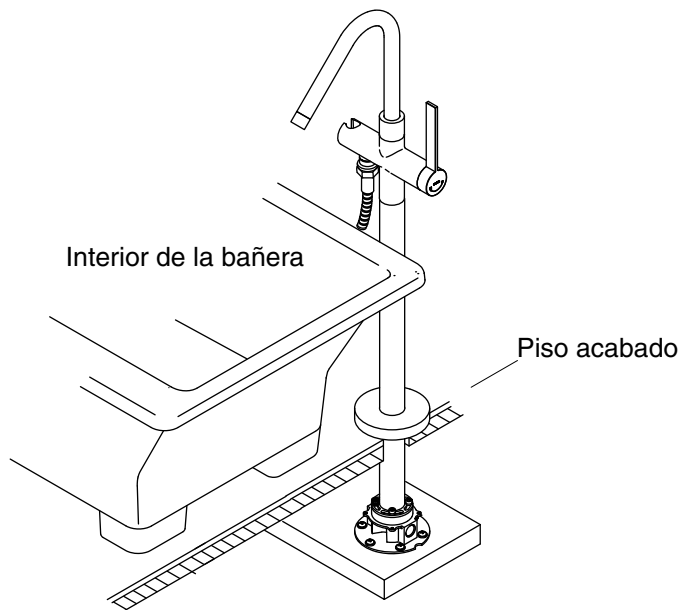

2. Orientación del surtidor

Al realizar esta instalación:

- Verifique la orientación correcta del surtidor antes de fijar la base al piso.
- Conecte la grifería a la base con tornillos y arandelas a través de la brida. Oriente el surtidor hacia el interior de la bañera.
- Gire la base si es necesario aflojando los tornillos para verificar que los suministros estén en línea con las conexiones de entrada de la base. Puede ser necesario modificar las líneas de suministro.
- El suministro de agua fría debe conectarse donde está la marca azul o la muesca.
- Pruebe la grifería para verificar que la rotación completa no interferirá con la bañera o con la pared posterior.

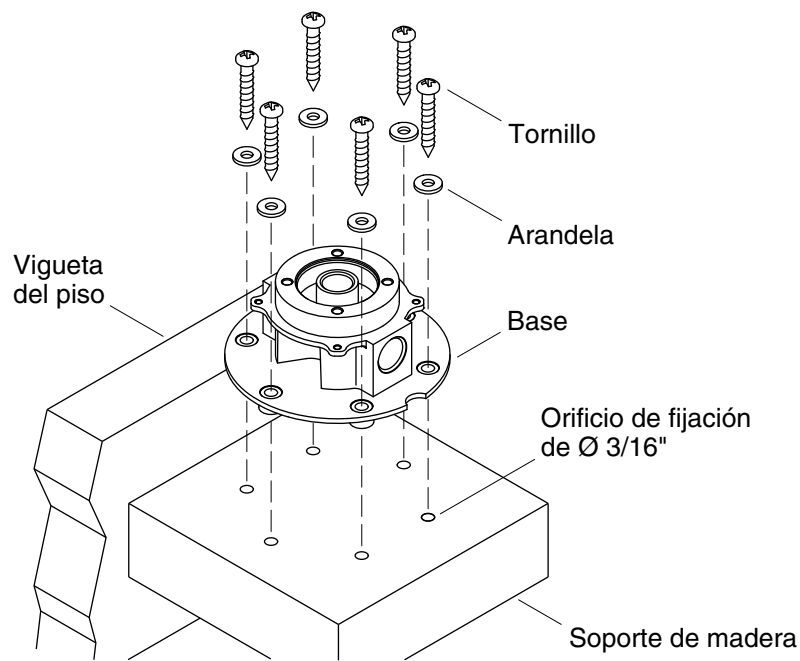

3. Instale la base

- Ubique la posición en el soporte de madera donde se instalará la base. Utilice la base como guía para marcar los lugares de los orificios de fijación.
- Taladre orificios de 1-1/2" (380 mm) de profundo con una broca de 3/16" (provista) utilizando los lugares marcados como el punto central.
- Fije la base al soporte con los tornillos y arandelas provistos.
- Verifique que la base esté a nivel y apriete los tornillos.

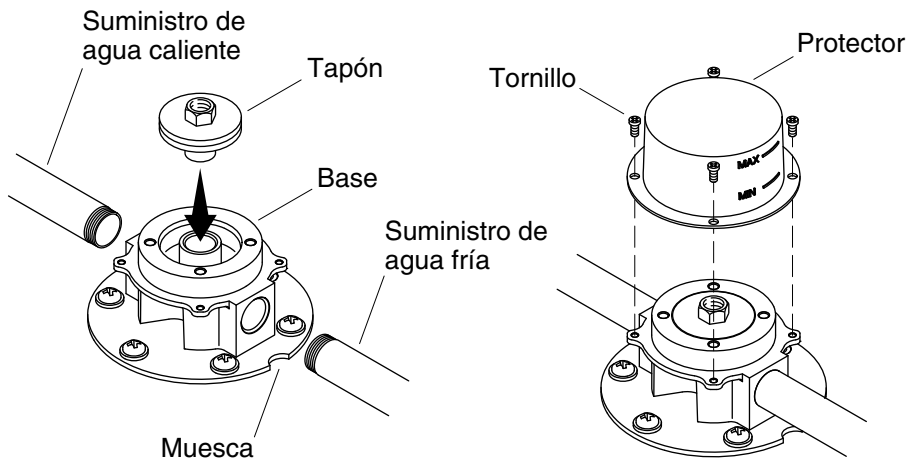

4. Conecte los suministros

- Aplique cinta selladora en los tubos de suministro caliente y frío de $\frac{1}{2}$ " NPT y enrosque en la base.

NOTA: La base tiene una marca azul y una muesca en el lado del suministro frío.

- Inserte el tapón en la base.
- Abra el suministro principal de agua y verifique que no haya fugas.
- Cierre el suministro principal de agua.
- Asegure el protector a la base con los tornillos provistos.

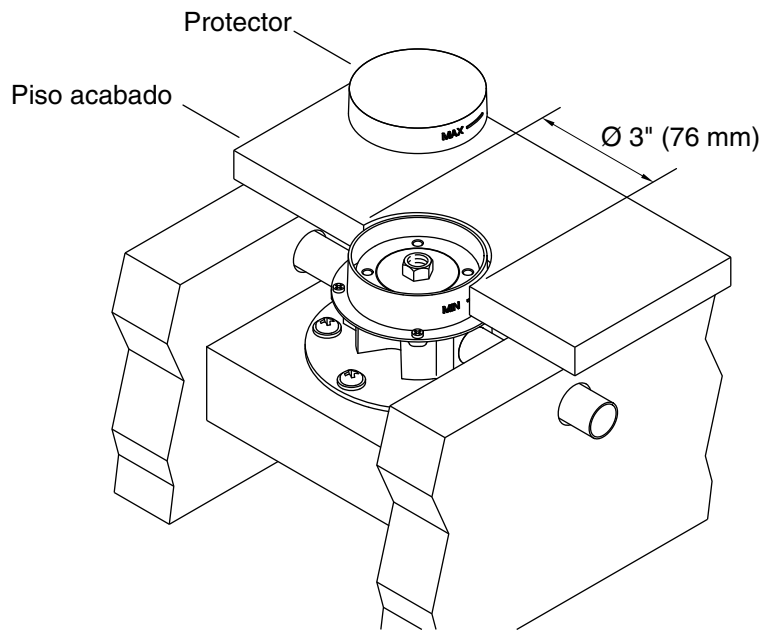

5. Instale el piso acabado

- Termine el piso dejando un orificio de 3" (76 mm) de diámetro para el protector.
- Corte el protector de manera que quede al ras con el piso acabado.

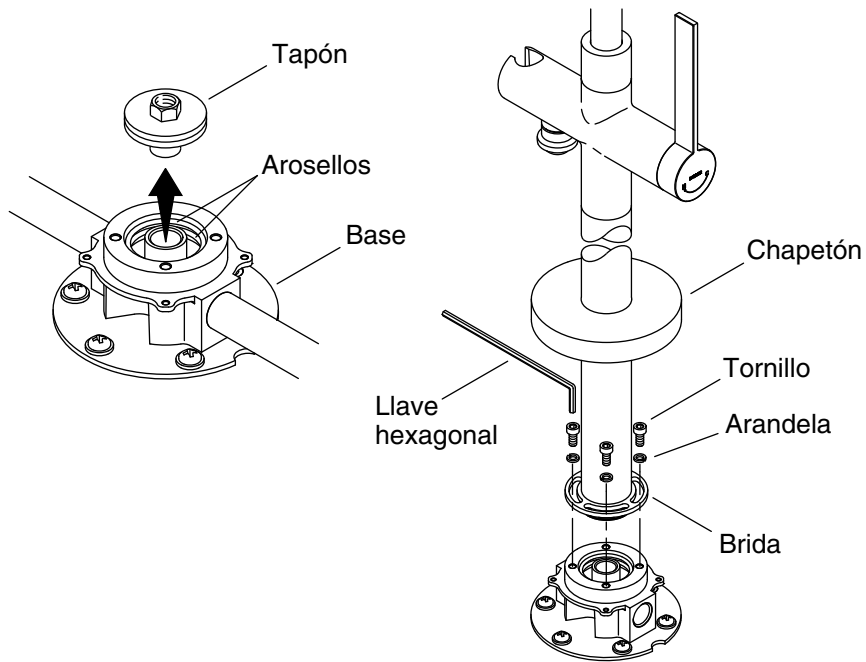

6. Instale la grifería

AVISO: Para evitar dañar los arosellos del lado inferior de la grifería, mantenga vertical la grifería y tenga cuidado al instalar la grifería.

- Retire el tapón de la base.
- Retire el protector de goma (no se muestra) de la grifería.
- Coloque la grifería en la base e inserte los tornillos y las arandelas provistas a través de la brida. Apriete los tornillos con la llave hexagonal provista.

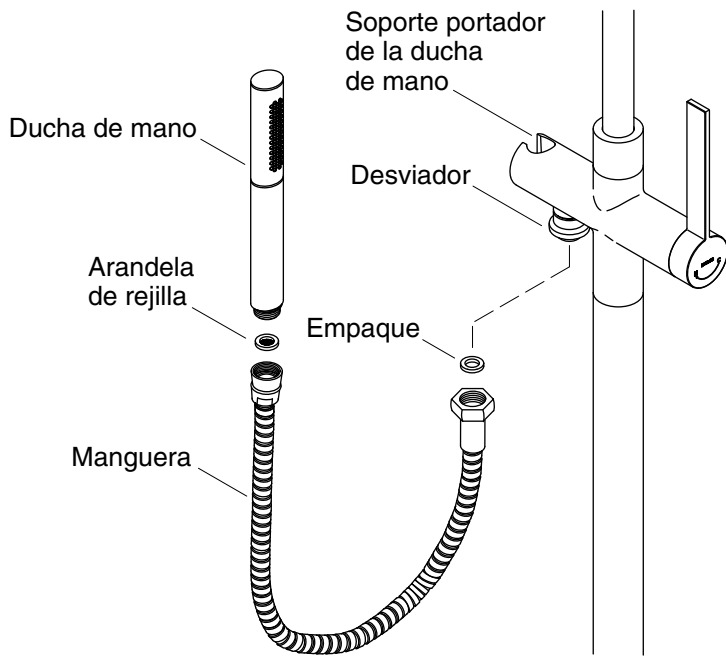

7. Instale la ducha de mano

- Retire el protector de goma (no se muestra) del desviador e instale la manguera.
- Instale la manguera a la ducha de mano y coloque en el soporte portador.

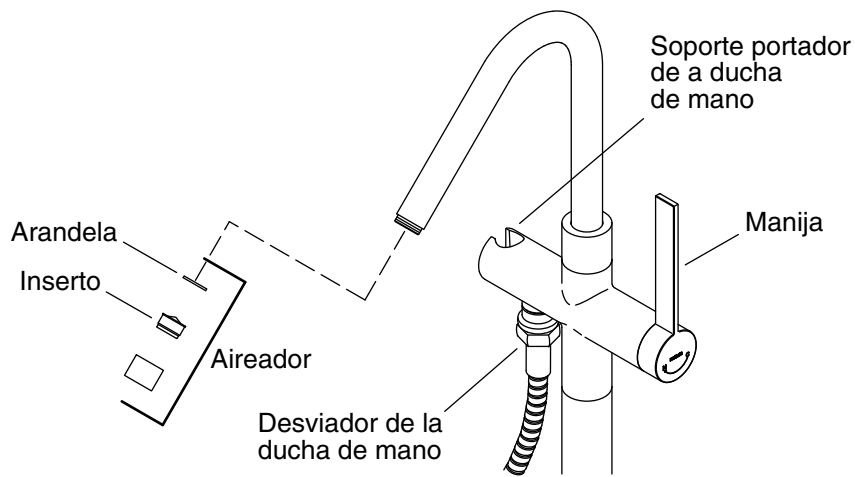

8. Verificación de la instalación

- Asegúrese de que la manija de la grifería esté en la posición CERRADA.
- Abra el suministro de agua y verifique que no haya fugas.
- Retire el aireador del surtidor.
- Retire de la ducha de mano de la manguera.
- Apunte la manguera dentro de la bañera y gire la manija de la grifería a la posición ABIERTA.
- Jale hacia abajo el desviador de la ducha de mano para enviar el agua a través de la manguera con el fin de eliminar los residuos.
- Empuje hacia arriba el desviador de la ducha de mano.
- Haga circular agua caliente y fría a través del surtidor para eliminar los residuos.
- Verifique que no haya fugas.
- Cierre la grifería.
- Vuelva a instalar el aireador y la manguera. Coloque la ducha de mano en el soporte portador de la ducha de mano.

USA/Canada: 1-800-4KOHLER

México: 001-800-456-4537

kohler.com

THE BOLD LOOK
OF **KOHLER**®

©2013 Kohler Co.

1144501-2-E