

Homeowners Guide

Rising Wall Bath with Airjets

K-1914

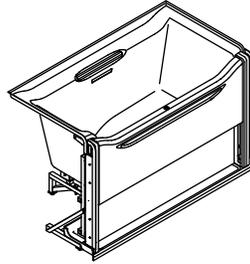

Retain serial number for reference:
Conserver le numéro de série pour référence:
Guarde el número de serie para referencia: _____
Français, page "Français-1"
Español, página "Español-1"

THE BOLD LOOK
OF **KOHLER**®

1128535-5-G

Important Information

READ AND FOLLOW ALL INSTRUCTIONS SAVE THESE INSTRUCTIONS

INSTRUCTIONS PERTAINING TO A RISK OF FIRE, ELECTRIC SHOCK, OR INJURY TO PERSONS



WARNING: When using electrical products, basic precautions should always be followed, including the following:



DANGER: Risk of accidental injury or drowning. To reduce the risk of injury, do not permit children to use this unit unless they are closely supervised at all times.



WARNING: Risk of personal injury. To avoid injury, exercise care when entering or exiting the bath.



WARNING: Risk of electric shock. Do not permit electric appliances (such as a hair dryer, lamp, telephone, radio, or television) within 5' (1.5 m) of this bath.



WARNING: The use of alcohol, drugs, or medication can greatly increase the risk of fatal hyperthermia. Prolonged immersion in hot water may induce hyperthermia. Hyperthermia occurs when the internal temperature of the body reaches a level several degrees above the normal body temperature of 98.6°F (37°C). The symptoms of hyperthermia include an increase in the internal temperature of the body, dizziness, lethargy, drowsiness, and fainting. The effects of hyperthermia include: (a) failure to perceive heat, (b) failure to recognize the need to exit the bath, (c) unawareness of impending hazard, (d) fetal damage in pregnant women, (e) physical inability to exit the bath, and (f) unconsciousness resulting in the danger of drowning.



WARNING: Risk of fetal injury. Pregnant or possibly pregnant women should consult a physician before using the bath.



WARNING: Risk of hyperthermia or drowning. Do not use the bath immediately following strenuous exercise.



WARNING: Risk of hyperthermia or drowning. Water temperature in excess of 100°F (38°C) may cause injury. Test and adjust the water temperature before use.



WARNING: Risk of personal injury. Never drop or insert any object into any opening.

Use this bath only for its intended purpose as described in this manual. Do not use attachments not recommended by the manufacturer.

The bath must be connected only to a supply circuit that is protected by a Ground-Fault Circuit-Interrupter (GFCI)*. Such a GFCI should be provided by the installer and should be tested on a routine basis. To test the GFCI, press the test button. The GFCI should interrupt power. Press the reset button. Power should be restored. If the GFCI fails to operate in this manner, the GFCI is defective. If the GFCI interrupts power to the bath without the test button being pressed, a ground current is flowing, indicating the possibility of an electric shock. Do not use this bath. Disconnect the bath and have the problem corrected by a qualified service representative before using.

Your new Kohler bath has been listed by Underwriter's Laboratories, thus ensuring safety for you and your family. Your new bath also conforms to rigid ANSI and IAPMO standards set within the plumbing industry.

* Outside North America, this device may be known as a Residual Current Device (RCD).

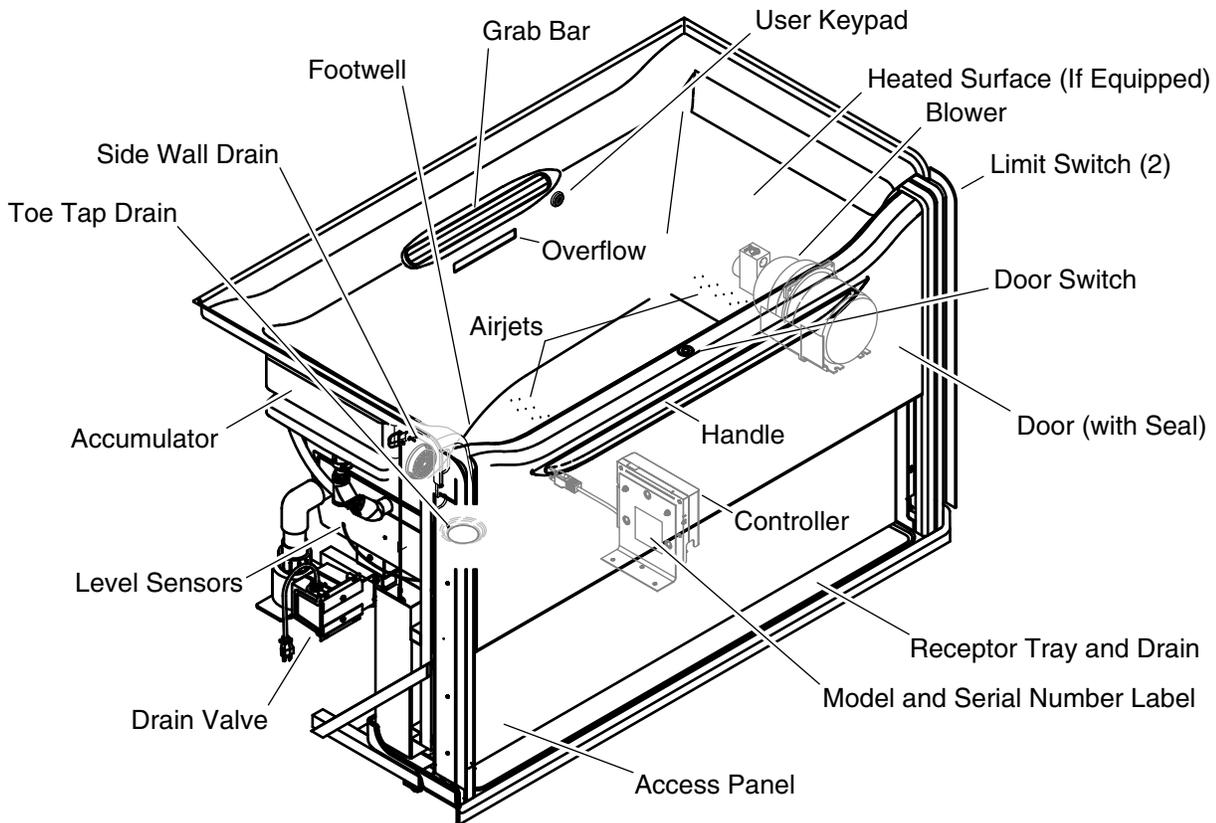

Your Bath

- **Door Switch** - Used to open the side wall drain after bathing. Push the door switch once and the water will automatically begin to drain. For faster water removal the toe tap must also be manually opened. Pushing the switch a second time closes the drain.
- **Controller** - Provides power to the door assembly, switches, level sensors and drain valve.
- **Handle** - Squeeze the handle to lower the door after the seal has fully deflated.
- **Door** - Raise and lower to permit easy movement in and out of the bath. The door also contains an inflatable seal and electronics to make the bath watertight when the door is raised.
- **Access Panel** - Removable panel that allows access to serviceable components from the front of the bath.
- **User Keypad** - Located within easy reach, the user keypad turns the blower on and off, controls the air flow rate, and controls the manual purge mode.
- **Blower** - Provides quiet power to supply air for a soothing massage action.
- **Airjets** - Distributes and releases the air at the lower sections of the bath for a soothing massage action.
- **Receptor Tray** - The drip tray collects water from the accumulator drain line and excess water that escapes over the top of the seal in the door, removing the water through a dedicated drain.
- **Drain Valve** - The drain valve is connected to the side wall drain and is designed to quickly empty the water from the bath. The bath can be emptied in approximately 2 minutes or less when used along with the toe tap drain.
- **Grab Bar** - The grab bar is a handhold to assist the bather when entering and exiting the bath.

Your Bath (cont.)

- **Toe Tap Drain** - Secondary drain that is manually controlled. When used at the same time as the drain valve, the bath can be emptied in approximately 2 minutes or less.
- **Accumulator** - A small tank located on the back of the bath that produces the sheet flow action observed while the bath is filling. A small drain line empties the tank to the receptor after every use.
- **Overflow** - Helps prevent bath from overflowing.
- **Footwell** - Used to temper the water before entering the bath or washing feet with the door lowered.
- **Level Sensors** - The sensors monitor the water level in the bath. When the water level is above the sensors, the door seal will not deflate and the door will not lower.
- **Heated Surface (if equipped)** - Warms your back and neck with adjustable heat.

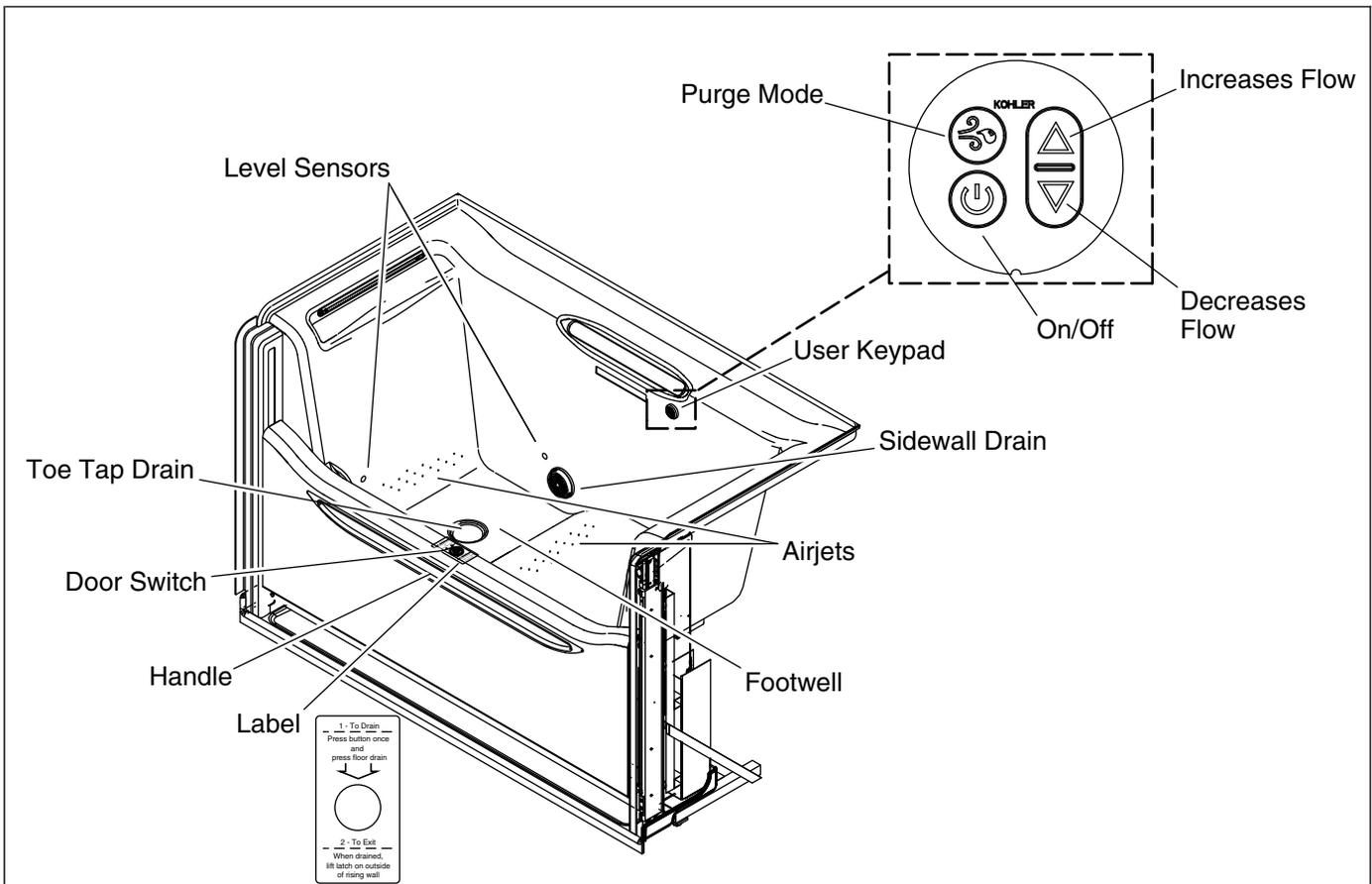

Operating Your Bath

Using the Bath

NOTE: A removable label is included with the literature packet. It should be applied over the door switch as a reminder on how to operate the bath.

- With the door lowered, turn on the water and adjust it to the desired temperature. The water will run into the footwell and exit through the sidewall drain and toe tap drain (if open) until the door is closed.
- Enter the bath and close the toe tap drain located in the footwell.
- Lightly grasp the handle recess and raise it until the latches on each side of the door engage. The drain valve will close and the seal will begin inflating.

IMPORTANT! If water does not cover the level sensors within 2 minutes, the drain valve will open automatically.

- Immediately add water to the bath until it is above the level sensors.
- Fill the bath until the water is midway up the sidewall. More water can be added if you choose to bathe without turning on the blower.

Airjet Operation

- Press the On/Off button on the user keypad to turn on the blower motor.
- After approximately 20 minutes of continuous operation, the blower motor will stop. If desired, press the On/Off button to restart the blower motor.
- If desired, press the up or down arrow buttons to change the air flow rate.
- When finished bathing, press the On/Off button a second time to turn off the blower motor.

Operating Your Bath (cont.)

NOTE: An automatic purge cycle will begin approximately 30 minutes after the blower motor has stopped. To activate the purge cycle sooner, manually initiate the purge mode.

Exiting the Bath

- Push the door switch and open the toe tap drain. The water will drain from the bath in approximately 2 minutes.
- When the water level is below the level sensors, the door seals will automatically deflate. Periodic cleaning of the sensors will improve response time.
- To lower the door, grasp the handle and squeeze while lightly pushing down.

If the bath does not function properly, please refer to the "Troubleshooting" section.

NOTE: In the event of a power outage, your bath will not function. The door will not lower until power is restored. Assistance may be required to exit the bath. To avoid this possibility, consider installing an Uninterruptible Power Supply (UPS) as described in the installation guide.

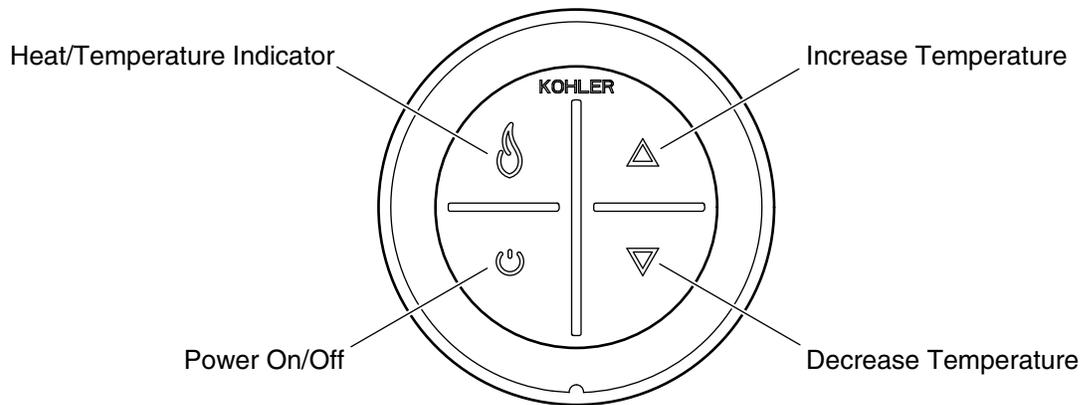

Operating the Heated Surface (if equipped)

Keypad Operation

- **Power Icon** - Turns the heater ON and OFF.
- **Heat/Temperature Indicator** - The [Flame] icon illuminates yellow, orange, or red depending on the heat level. Yellow indicates low heat, orange indicates medium heat, and red indicates high heat.
- **Up Arrow** - Increases the temperature.
- **Down Arrow** - Decreases the temperature.

NOTICE: The heater will remain on until it is manually turned OFF by pressing the [Power] icon.

NOTE: After 60 minutes of inactivity, the heater will automatically reset to low heat if the temperature was set to medium or high.

NOTE: The heater will turn on at the last selected temperature setting.

Error Codes

- **Heat indicator blinking red** - The heater is not functioning.
- **Heat indicator blinking yellow** - The temperature sensor is not functioning or is loose.
- Refer to the "Troubleshooting" section to troubleshoot any problems.

Confirm Heating System Operation

- Press the [Power] icon on the user keypad.
- Observe that the heat indicator turns yellow and the heater produces low heat.
- Press the [Up] arrow. Verify that the heat indicator turns orange and the temperature increases.
- Press the [Up] arrow a second time. Verify that the heat indicator turns red and the temperature increases.
- Press the [Down] arrow. Verify that the heat indicator turns orange and the temperature decreases.
- Press the [Down] arrow a second time. Verify that the heat indicator turns yellow and the temperature decreases.
- Press the [Power] icon to turn the heater OFF.

Maintenance

For best results, perform the following maintenance steps periodically.

- Use a can of compressed air to clean off the seal surface.
- Apply a drop or two of oil to the lower face of the striker plate mounted on either side of the bath. This is the surface that the latch pins strike when the door is raised. Light oiling will help improve performance.
- Occasionally wipe off the level probes to keep them clean. This will help improve the system response time as the water drains from the bath.
- For commercial applications, Kohler Co. recommends periodic maintenance of the door seal by a Kohler Co. Authorized Service Representative (ASR) or a qualified installer every 3 to 4 years or if any of the symptoms in the "Troubleshooting" section occur.

Care and Cleaning

- **Do not use powdered cleaners unless the cleaner is fully dissolved in water.** Solid substances could block the airjets.
- **Do not use full strength bleach or ammonia cleaning solutions.** Chemically active cleaning solutions can damage the bath surface.
- **Do not use abrasive cleansers or solvents on acrylic surfaces.** Abrasive cleaners and solvents can damage the bath surface.
- Wipe out your acrylic bath with a soft cloth after each use.
- Avoid detergents, disinfectants, or cleaning products in aerosol cans.

NOTE: To restore dull or scratched units: Apply white automotive polishing compound with a clean rag. Rub scratches and dull areas vigorously. Wipe off residue. Follow with a coat of white automotive paste wax. Do not wax areas where you walk or stand.

Cleaning Your User Keypad and Remote Control

- Use a soft cloth to wipe the keypad and remote control after each use. If the surface becomes dirty, use a non-abrasive soap and warm water to clean.

Maintaining the Airjets

- If cleaning the airjets is required due to hard water deposits, use a small between-the-teeth dental brush and white vinegar. Dip the brush in the vinegar, brush the hole, rinse the brush in clean water, and then use the wet rinsed brush to rinse the hole.
- Fill the bath with water to the top row of airjets. Drain the bath and press the purge button.

For detailed cleaning information and products to consider, visit www.kohler.com/clean. To order Care & Cleaning information, call 1-800-456-4537.

Warranty

Ten Year Limited Warranty for the Bath Component

Lifetime Limited Warranty for the Inflatable Door Seal Component

One-Year Limited Warranty on all other components

Kohler Co. warrants the bath component of the Elevance Wall Bath manufactured after September 1, 2010, to be free of defects in material and workmanship during normal residential use for ten years from the date of installation. Kohler Co. warrants the inflatable door seal component to be free from defects in material and workmanship during normal residential use for as long as the original consumer owns his or her home, provided the Elevance Wall Bath is installed by a qualified installer. Kohler Co. warrants all other components to be free from defects in material and workmanship for one-year from the date of installation.

Warranty (cont.)

These warranties only apply to Elevance Wall Baths installed in the United States of America, Canada and Mexico (North America).

If the Elevance Wall Bath is used commercially or is installed outside of North America, Kohler Co. warrants that for one (1) year from the date the Elevance Wall Bath is installed the bath and inflatable door seal components and all other components to be free from defects in material and workmanship. All other terms of this warranty apply except for duration.

If a defect is found in normal residential use, Kohler Co. will, at its election, repair, replace or make appropriate adjustment where Kohler Co. inspection discloses any such defects. Damage caused by accident, improper installation, misuse or abuse is not covered by this warranty. This warranty expressly excludes labor charges, removal charges, installation, or other incidental or consequential costs. Improper care and cleaning will void the warranty. In no event shall the liability of Kohler Co. exceed the purchase price of the product. If the warranty claim is for the inflatable door seal component, proof of purchase by the original consumer purchaser is required.

If you believe that you have a warranty claim, contact your Dealer, Plumbing Contractor, Home Center or E-tailer, or by writing Kohler Co., Attn: Customer Care Center, 444 Highland Drive, Kohler, WI 53044, USA. Please be sure to provide all pertinent information regarding your claim, including a complete description of the problem, the product, model number, color, the date the product was purchased, from whom the product was purchased and the name and address of the qualified installer. Also include your original receipt. For other information or to obtain the name and address of the service and repair facility nearest you or to contact a qualified installer, call 1-800-4KOHLER (1-800-456-4537) from within the USA and Canada and 001-800-456-4537 from within Mexico.

KOHLER CO. AND/OR SELLER ARE PROVIDING THESE WARRANTIES IN LIEU OF ALL OTHER WARRANTIES, EXPRESS OR IMPLIED, INCLUDING BUT NOT LIMITED TO THE IMPLIED WARRANTIES OF MERCHANTABILITY AND FITNESS FOR A PARTICULAR PURPOSE. KOHLER CO. AND/OR SELLER DISCLAIM ANY LIABILITY FOR SPECIAL, INCIDENTAL OR CONSEQUENTIAL DAMAGES. Some states/provinces do not allow limitations on how long an implied warranty lasts, or the exclusion or limitation of special, incidental or consequential damages, so these limitations and exclusions may not apply to you. This warranty gives you specific legal rights. You may also have other rights which vary from state/province to state/province.

This is Kohler Co.'s exclusive written warranty.

Troubleshooting

NOTICE: This section is for general aid only. A Kohler Co. Authorized Service Representative or qualified electrician should correct any electrical problems. For warranty service, call 1-800-4KOHLER from within the USA and Canada, or 001-800-456-4537 from within Mexico.

NOTE: For service parts information, visit your product page at www.kohler.com/serviceparts.

Normal Operation Includes:

While filling the bath with water, some water is routed to the drip tray and drain through the accumulator drain hose. It is normal to see or hear a trickle of water either during or immediately after filling. The accumulator is draining into the drip tray.

It is normal to hear the compressor run for up to 90 seconds after the door is raised. The compressor is located inside the door and is inflating the door seal.

If the door is fully raised for more than 20 minutes when there is no water in the bath, the seals will automatically deflate.

It is normal to hear the solenoid valve, located inside the door, open and expel air when the water level falls below the sensors. The valve is deflating the door seal.

Troubleshooting (cont.)

Water coming from the bottom of the door and entering the drip tray is normal when it is caused by the bather moving about in the bath when it is completely full. Excessive splashing will cause water to run over the top of the inflated seals into the drip tray.

Water dripping into the drip tray as the seals deflate is normal. Water collects on the seal during use and runs into the drip tray when the seals deflate.

Troubleshooting the Airjet System

Symptoms	Probable Causes	Recommended Action
1. Bath with airjets does not start.	A. No power to blower motor.	A. Set/reset GFCI or RCD breaker; check wiring.
	B. User keypad cable loose or damaged.	B. Check wire connections. If necessary, replace user keypad cable.
	C. User keypad does not work.	C. Check wire connections. Replace user keypad.
	D. Blower motor does not work.	D. Replace blower motor.
2. Blower motor starts, but there are few or no bubbles.	A. Blower motor is disconnected.	A. Connect blower motor to air harness.
	B. Blower motor air flow is restricted.	B. Clean the area around the blower motor. Ensure adequate ventilation.
3. Bath stops automatically before 18 minutes.	A. GFCI or RCD trips.	A. Identify source of fault and correct.
	B. Motor overheated and protection device activated.	B. Check for blockage at motor vents. Remove blockage and allow motor to cool.
4. Bath does not stop automatically after 22 minutes.	A. Blower motor does not work.	A. Replace blower motor.
5. Blower motor does not stop when power button on user keypad is pressed.	A. User keypad cable loose or damaged.	A. Check wire connections. If necessary, replace user keypad cable.
	B. User keypad does not work.	B. Replace user keypad.
6. Blower motor operates but variable speed feature does not work.	A. User keypad cable loose or damaged.	A. Check wire connections. If necessary, replace user keypad cable.
	B. User keypad does not work.	B. Replace user keypad.
	C. Blower motor does not work.	C. Replace blower motor.
7. Automatic purge cycle does not occur.	A. Blower motor does not work.	A. Replace blower motor.
8. Manual purge cycle does not work.	A. User keypad cable loose or damaged.	A. Check wire connections. If necessary, replace user keypad cable.
	B. User keypad does not work.	B. Replace user keypad.
	C. Blower motor does not work.	C. Replace blower motor.

Troubleshooting the Bath System

Symptoms	Probable Causes	Recommended Action
1. Door is difficult to raise or lower.	A. One or both counterweights are not attached.	A. Reattach the counterweight(s).

Troubleshooting (cont.)

Symptoms	Probable Causes	Recommended Action
	<p>B. One or both of the counterweight cables are not fed through the pulleys.</p>	<p>B. Use the provided tool to run the counterweight cable onto the pulleys.</p>
	<p>C. The bath was not leveled properly, causing counterweights to rub or generate a noise.</p>	<p>C1. Level the bath. C2. Confirm the counterweights do not contact the receptor when the door is up. If there is contact the receptor drain is not low enough in the subfloor. Enlarge the drain cutout and lower the receptor or raise the bath using the adjustable feet.</p>
	<p>D. Mounting bracket is not adjusted properly.</p>	<p>D. Reduce the pressure on the door by adjusting the mounting brackets outward using the slots.</p>
	<p>E. Door is rubbing against the bath or access panel.</p>	<p>E1. Adjust the door outward using the slots in the pulley assembly.</p>
		<p>E2. Adjust the lower access panel bracket rearward using the slots.</p>
		<p>E3. Adjust the brush seal under the door forward using the slots.</p>
	<p>F. A roller is damaged or has fallen off.</p>	<p>F. Replace the roller.</p>
<p>G. There is excessive wear on the latch pin and/or strike plate.</p>	<p>G1. Apply a drop or two of oil to the face of the strike plate.</p>	
	<p>G2. Adjust the rubber bumper to center the latch pin in the strike plate opening when the door is raised.</p>	
<p>2. Door shimmies or shakes.</p>	<p>A. Mounting bracket needs adjustment.</p>	<p>A. Adjust one or both of the mounting brackets inward using the slots, until it is snug against the rollers.</p>
<p>3. Water is leaking/running from accumulator.</p>	<p>A. Normal operation. The accumulator is draining into the receptor.</p>	<p>A. See the "Normal Operation Includes" portion of the "Troubleshooting."</p>
	<p>B. Water supply connection is loose or damaged.</p>	<p>B. Reseal the water inlet connections and/or reconnect them.</p>
	<p>C. Accumulator fitting(s) are loose or disconnected.</p>	<p>C. Replace the accumulator connection fitting(s).</p>
	<p>D. Accumulator drain hose is disconnected or leaks.</p>	<p>D. Reconnect or tighten the accumulator drain line connection and route it to the receptor drain.</p>
<p>4. Bath will not fill all the way to overflow.</p>	<p>A. The water supply connection is loose or damaged.</p>	<p>A. Reseal the water inlet connections and reconnect them.</p>
	<p>B. Toe tap drain does not close or is leaking.</p>	<p>B. Clean the toe tap assembly. Reseal and reattach the drain. Replace if needed.</p>
	<p>C. No power to the bath controller.</p>	<p>C. Plug in both ends of the controller power cord or reset the breaker.</p>

Troubleshooting (cont.)

Symptoms	Probable Causes	Recommended Action
	<p>D. Error code in controller has been activated (beeping sound heard).</p>	<p>D1. Reset the controller. To do this;</p> <ul style="list-style-type: none"> □ lower the door □ quickly tap the door switch 5 times □ wait 3 seconds, then tap the switch 11 times within a 5 second span □ the controller should beep 3 to 5 times to indicate the issue has been resolved, then go quiet. <p>D2. If the error code is still activated or reoccurs, unplug the power and call the Customer Care Center using the information provided on the back page of this manual.</p>
	<p>E. Drain valve is not plugged into the controller (no power).</p>	<p>E. Plug the drain valve directly into the controller located under the bath.</p>
	<p>F. One or both of the limit switches are not making contact or are damaged. NOTE: Never force the door downward with the seal inflated.</p>	<p>F1. Adjust the limit switch/switches until contact is made.</p> <p>F2. The limit switch/switches need to be replaced. Call the Customer Care Center using the information provided on the back page of this manual.</p> <p>F3. Ensure the counterweights do not contact the receptor when the door is up. If there is contact the receptor drain is too high. Enlarge the receptor drain relief or raise the bath using the adjustable feet to eliminate the contact..</p>
	<p>G. Bath fill is too slow, or the drain valve and/or level probe circuit(s) are not working.</p>	<p>G1. Make sure the water level reaches the sensor probe within 2 minutes after closing the door. Increase the supply valve size and water flow.</p> <p>G2. Check or replace the level probes and wiring to the controller.</p> <p>G3. Replace the drain valve.</p>
	<p>H. There is a loose wire connection to the bath controller outside the door.</p>	<p>H. Check all wire connections to the controller.</p>
	<p>I. The internal wire connections in the door are loose.</p>	<p>I. Call the Customer Care Center using the information on the back page of this manual.</p>
	<p>J. The primary or secondary seal is leaking air.</p>	<p>J. Check the inflated seal for air leaks using soapy water. Replace if needed.</p>
	<p>K. There is an air leak inside the door.</p>	<p>K. Call the Customer Care Center using the information provided on the back page of this manual.</p>

Troubleshooting (cont.)		
Symptoms	Probable Causes	Recommended Action
	L. The compressor is not working.	L. Replace the compressor. Call the Customer Care Center using the information provided on the back page of this manual.
	M. The air pressure switch is not working.	M. The air pressure switch needs to be replaced. Call Customer Care Center using the information provided on the back page of this manual.
	N. One or more of the solenoid valves are not working or is venting (open).	N. The solenoid valve needs to be replaced. Call Customer Care Center using the information provided on the back page of this manual.
	O. The controller is not working.	O. Replace the controller or call the Customer Care Center using the information provided on the back page of this manual.
5. Water is leaking into receptor tray.	A. It is normal for water to leak into the receptor tray from the accumulator drain hose, when water splashes over the top of the door seals, or from the bottom of the door when the seal deflates. This water is captured by the receptor tray.	A. No action needed if water enters receptor tray through normal operation. Ensure the drain line from the accumulator routes to the receptor drain.
	B. Water is splashing over the top of the seal.	B. Do not fill the bath as high or reduce any sudden movements while bathing.
	C. There is debris between the door and the seal.	C. Clean all debris off the seal using a can of compressed air.
	D. The door gap is too large because the pulley assembly is not properly adjusted.	D. Adjust the pulley assembly inward using the slots.
6. Controller is making a high pitched squeal or beeping sound.	A. Error code in controller has been activated (beeping sound heard).	A1. Reset the controller. To do this; <input type="checkbox"/> lower the door <input type="checkbox"/> quickly tap the door switch 5 times <input type="checkbox"/> wait 3 seconds, then tap the switch 11 times within a 5 second span <input type="checkbox"/> the controller should beep 3 to 5 times to indicate the issue has been resolved, then go quiet.
		A2. If the error code is still activated or reoccurs another problem exists. Unplug the power and call the Customer Care Center using the information provided on the back page of this manual.
7. The door will not lower and the latch pins will not retract.	A. The mounting bracket is not adjusted properly.	A. Adjust the mounting brackets inward using the slots until the latch pins reliably contact both the limit switches.

Troubleshooting (cont.)

Symptoms	Probable Causes	Recommended Action
	B. Bumpers in strike plate need adjustment.	B. Adjust the bumpers as needed.
	C. The handle latch mechanism in the door is not working.	C. Call the Customer Care Center using the information provided on the back page of this manual.
	D. There is excessive wear on the latch pin and/or strike plate.	D. Apply a small amount of oil to the face of the strike plate, replace the strike plate, or call the Customer Care Center using the information provided on the back page of this manual.
	E. A roller has been damaged or has fallen off.	E. Replace the roller(s).
8. The seal will not deflate when the water level is below the sensor probes (door cannot be lowered).	A. Level probes are dirty.	A. Clean off both level probes.
	B. The door switch has not been pressed.	B. Press the door switch to initiate deflation.
	C. One or both limit switches are not making contact or are damaged.	C. Confirm the counterweights do not contact the receptor when the door is up. If there is contact the receptor drain is not low enough in the subfloor. Enlarge the drain cutout and lower the receptor or raise the bath using the adjustable feet.
	D. The internal wire connections in the door are loose.	D. Call the Customer Care Center using the information provided on the back page of this manual.
	E. The controller is not working.	E. Replace the controllers or call the Customer Care Center using the information provided on the back page of this manual.
	F. The pressure switch or solenoid vent valves inside the door are not working.	F. Call the Customer Care Center using the information provided on the back page of this manual.
	G. Error code in the controller has been activated (beeping sound is heard).	<p>G1. Reset the controller. To do this;</p> <ul style="list-style-type: none"> <input type="checkbox"/> lower the door <input type="checkbox"/> quickly tap the door switch 5 times <input type="checkbox"/> wait 3 seconds, then tap the switch 11 times within a 5 second span <input type="checkbox"/> the controller should beep 3 to 5 times to indicate the issue has been resolved, then go quiet. <p>G2. If the error code is still activated or reoccurs, unplug the power and call the Customer Care Center using the information provided on the back page of this manual.</p>

Troubleshooting (cont.)

Symptoms	Probable Causes	Recommended Action	
9. The bath will not drain or drains slowly after pressing the switch.	A. Tap toe drain will not open.	A. Close and/or clean the toe tap assembly. Reseal and reattach the drain. Replace if needed.	
	B. The door switch is not being pressed correctly.	B. Press the center of the door switch button once lightly.	
	C. One or both drains are blocked.	C. Remove the blockage.	
	D. The drain valve is connected to another 120 V outlet and/or is not plugged into the controller.	D. Plug the drain valve directly into J2 in the controller.	
	E. The drain valve is not working.	E. Replace the drain valve or call the Customer Care Center using the information provided on the back page of this manual.	
	F. Error code in controller has been activated (beeping sound heard).		F1. Reset the controller. To do this; <ul style="list-style-type: none"> <input type="checkbox"/> lower the door <input type="checkbox"/> quickly tap the door switch 5 times <input type="checkbox"/> wait 3 seconds, then tap the switch 11 times within a 5 second span <input type="checkbox"/> the controller should beep 3 to 5 times to indicate the issue has been resolved, then go quiet.
			F2. If the error code is still activated or reoccurs, unplug the power and call the Customer Care Center using the information provided on the back page of this manual.
	G. There is a loose wire connection in the door.	G. Call the Customer Care Center using the information provided on the back page of this manual.	
	H. Door switch is not working.	H. The door switch needs to be replaced. Call the Customer Care Center using the information provided on the back page of this manual.	
I. The controller is not working.	I. Replace the controller or call the Customer Care Center using the information provided on the back page of this manual.		
10. Bath water empties prematurely.	A. Toe tap drain is open and does not close or is leaking.	A. Close and/or clean the toe tap assembly. Reseal and reattach the drain. Replace if needed.	
	B. Level sensor wires are too close together, resulting in interference.	B. Separate the level probe wires at both ends.	
	C. One or both of the level sensors are not properly connected.	C. Firmly connect the level sensor wires to the controller.	

Troubleshooting (cont.)

Symptoms	Probable Causes	Recommended Action
	<p>D. One or both of the limit switches are not making contact or are damaged.</p>	<p>D1. Adjust the limit switch/switches until contact is made.</p> <p>D2. The limit switch/switches need to be replaced. Call the Customer Care Center using the information provided on the back page of this manual.</p>
	<p>E. The drain valve is connected to another 120 V outlet and/or is not plugged into the controller.</p>	<p>E. Plug the drain valve directly into J2 in the controller.</p>
	<p>F. Error code in controller has been activated (beeping sound heard).</p>	<p>F1. Reset the controller. To do this;</p> <ul style="list-style-type: none"> <input type="checkbox"/> lower the door <input type="checkbox"/> quickly tap the door switch 5 times <input type="checkbox"/> wait 3 seconds, then tap the switch 11 times within a 5 second span <input type="checkbox"/> the controller should beep 3 to 5 times to indicate the issue has been resolved, then go quiet. <p>F2. If the error code is still activated or reoccurs, unplug the power and call the Customer Care Center using the information provided on the back page of this manual.</p>
	<p>G. The drain valve is not working.</p>	<p>G. Replace the drain valve or call the Customer Care Center using the information provided on the back page of this manual.</p>
	<p>H. The controller is not working.</p>	<p>H. Replace the controller or call Customer Care Center using the information provided on the back page of this manual.</p>
<p>11. The seal will not fully inflate or the compressor keeps turning on after inflation.</p>	<p>A. One or both limit switches are not making contact or are damaged.</p>	<p>A1. Adjust the limit switch or switches until contact is made.</p> <p>A2. The limit switch needs to be replaced. Call the Customer Care Center using the information provided on the back page of this manual.</p>
	<p>B. The primary seal system is not operating properly or the air line might be pinched.</p>	<p>B. Call the Customer Care Center using the information provided on the back page of this manual.</p>
	<p>C. There is air leaking inside the door.</p>	<p>C. Call the Customer Care Center using the information provided on the back page of this manual.</p>
	<p>D. The air pressure switch is not working or is leaking air.</p>	<p>D. The air pressure switch needs to be replaced. Call the Customer Care Center using the information provided on the back page of this manual.</p>

Troubleshooting (cont.)		
Symptoms	Probable Causes	Recommended Action
	E. One or more of the solenoid valves is leaking air.	E. The solenoid valve needs to be replaced. Call the Customer Care Center using the information provided on the back page of this manual.
12. Noisy operation.	A. After filling the bath, water drains from the accumulator into the drip tray drain. This will create noise.	A. See the "Normal Operation Includes" portion of "Troubleshooting."
	B. The bath is not leveled properly and counterweights are making contact.	B. Check the back ledge and the sides of the bath for level. Adjust the feet until the bath is level if needed. Check counterweight clearance.
	C. The counterweight guide/guides are not in place.	C. Reinstall the counterweight guides in the correct position.
	D. The compressor is making excessive noise.	D. Call the Customer Care Center using the information provided on the back page of this manual.
13. Discoloration is observed on the front of the bath.	A. Water is splashing over the top of the seal.	A. Lower the water level when filling the bath. Periodic cleaning of the bath face is normal where the seal makes contact.
	B. Door panel is rubbing against the bath or access panel.	B1. Adjust the lower slotted mounting bracket (for the access panel mount) back and, if needed, adjust the brush seal under the door until it barely makes contact with the access panel.
		B2. Adjust the door outward using the slots in the pulley assembly.
14. Water is seen or heard during or after filling the bath.	A. During normal operation, it is normal for water to discharge from the accumulator drain hose or for small amounts of water to spill over the seals and run down to the drip tray.	A. See the "Normal Operation Includes" portion of "Troubleshooting."
	B. Accumulator attachment is damaged or leaks.	B. Reconnect or tighten the accumulator drain line connection.
	C. Water is splashing over the top of the seal.	C. Lower the water level when filling the bath. Reduce sudden movements while bathing.
	D. The door gap is too big because the pulley assembly is not properly adjusted.	D. Adjust the pulley assembly inward.
15. The bath will fill to the overflow, but fails to maintain its water level.	A. Toe tap drain is open, does not close, or is leaking.	A. Close and/or clean the toe tap assembly. Reseal and reattach the drain. Replace if needed.
	B. There is no power to the controller.	B. Plug in both ends of the controller power cord or reset the breaker.
	C. One or both of the limit switches are not making contact or are damaged.	C1. Adjust the limit switch/switches until contact is made.
C2. The limit switch/switches need to be replaced. Call the Customer Care Center using the information provided on the back page of this manual.		

Troubleshooting (cont.)

Symptoms	Probable Causes	Recommended Action
	D. Water is splashing over the top of the seal.	D. Lower the water level when filling the bath. Reduce sudden movements when bathing.
	E. There is debris between the door and seal.	E. Clean all debris off the seal using a can of compressed air.
	F. The drain valve is not working.	F. The drain valve needs to be replaced. Replace the drain valve or call the Customer Care Center using the information provided on the back page of this manual.
	G. The controller is not working.	G. Replace the controller or call the Customer Care Center using the information provided on the back page of this manual.
16. The seal will not inflate.	A. There is no power to the controller or bath.	A1. Connect the controller to the power supply.
		A2. Reset the circuit breaker.
		A3. Connect the bath power cord to the J1 port on the controller.
	B. Error code in controller has been activated (beeping sound heard).	B1. Reset the controller. To do this; <ul style="list-style-type: none"> □ lower the door □ quickly tap the door switch 5 times □ wait 3 seconds, then tap the switch 11 times within a 5 second span □ the controller should beep 3 to 5 times to indicate the issue has been resolved, then go quiet. B2. If the error code is still activated or reoccurs, unplug the power and call the Customer Care Center using the information provided on the back page of this manual.
	D. The drain valve is connected to another 120 V outlet or is not plugged into the controller.	D. Plug the drain valve directly into J2 in the controller.
	E. One or both of the limit switches are not making contact or are damaged.	E1. Adjust the limit switch/switches until contact is made.
		E2. The limit switch/switches need to be replaced. Call the Customer Care Center using the information provided on the back page of this manual.
	F. The level sensor circuit is not detecting water within 2 minutes of raising the door.	F. Check the level probes and wires for proper connection to the controller.
	G. The drain valve is not working.	G. Replace the drain valve or call the Customer Care Center using the information provided on the back page of this manual.

Troubleshooting (cont.)

Symptoms	Probable Causes	Recommended Action
	<p>H. The wire connections are loose.</p>	<p>H1. Check the power cord from the outlet to the controller.</p> <p>H2. Check the drain valve power cord to the controller.</p> <p>H3. Check the level probe wiring to the controller.</p> <p>H4. Check the limit switch wiring to the controller.</p> <p>H5. Check the door power cord to the controller.</p>
	<p>I. The internal wire connections inside the door are loose.</p>	<p>I. Call the Customer Care Center using the information provided on the back page of this manual.</p>
	<p>J. The primary seal system is not operating properly or the air line may be pinched.</p>	<p>J. Call the Customer Care Center using the information provided on the back page of this manual.</p>
	<p>K. The secondary seal systems are not operating properly or the air line may be pinched.</p>	<p>K. Call the Customer Care Center using the information provided on the back page of this manual.</p>
	<p>L. There is an air leak inside the door.</p>	<p>L. Call the Customer Care Center using the information provided on the back page of this manual.</p>
	<p>M. The compressor is not working.</p>	<p>M. The compressor needs to be replaced. Call the Customer Care Center using the information provided on the back page of this manual.</p>
	<p>N. The pressure switch inside the door is not working or is leaking air.</p>	<p>N. Call the Customer Care Center using the information provided on the back page of this manual.</p>
	<p>O. The controller is not working.</p>	<p>O. The controller needs to be replaced. Call the Customer Care Center using the information provided on the back page of this manual.</p>
<p>17. Water splashes off the drip tray onto the floor.</p>	<p>A. The brush seal is not installed or is not adjusted correctly.</p>	<p>A. Install or adjust the brush seal.</p>
	<p>B. The bath is not leveled properly.</p>	<p>B. Check the back ledge and the sides of the bath for level. Adjust the feet until the bath is level if needed.</p>
	<p>C. The door gap is too big because the pulley assembly is not properly adjusted.</p>	<p>C. Adjust the pulley assembly inward.</p>
	<p>D. Water is splashing over the top of the seal.</p>	<p>D. Lower the water level when filling the bath. Reduce sudden movements when bathing.</p>
<p>18. Door will not stay in the raised position.</p>	<p>A. One or both counterweights are not attached.</p>	<p>A. Attach the counterweight(s).</p>
	<p>B. Door bumper needs adjustment.</p>	<p>B. Adjust the door bumper as needed.</p>
	<p>C. The mounting bracket is not adjusted properly.</p>	<p>C. Adjust the mounting brackets inward using the slots.</p>

Troubleshooting (cont.)		
Symptoms	Probable Causes	Recommended Action
	D. There is excessive wear on latch pin and/or strike plate.	D. Apply a small amount of oil to the face of the strike plate, replace the strike plate, or call the Customer Care Center using the information provided on the back page of this manual.
	E. The handle/latch mechanism inside the door is not working.	E. Call the Customer Care Center using the information provided on the back page of this manual.
19. Seal will not remain inflated.	A. There is a loose wire connection under the door.	A. Check the 10-pin wire connection located behind the plate on the bottom of the door, opposite the drain end.
	B. Error code on the controller is activated.	B. Reset the controller. <input type="checkbox"/> lower the door <input type="checkbox"/> quickly tap the door switch 5 times <input type="checkbox"/> wait 3 seconds, then tap the switch 11 times within a 5 second span <input type="checkbox"/> the controller should beep 3 to 5 times to indicate the issue has been resolved, then go quiet.
	C. Primary seal may be leaking.	C. Call the Customer Care Center using the information provided on the back page of this manual.
	D. Air line inside the door may be pinched.	D. Call the Customer Care Center using the information provided on the back page of this manual.
	E. There is an air leak inside the door.	E. Call the Customer Care Center using the information provided on the back page of this manual.
	F. One or more of the solenoid valves is leaking air.	F. Call the Customer Care Center using the information provided on the back page of this manual.
Troubleshooting the Heated Surface (if equipped)		
Symptoms	Probable Causes	Recommended Action
1. Heated bath does not turn on.	A. No power to power supply.	A. Set/reset GFCI or RCD breaker; check wiring.
	B. User keypad cable loose or damaged.	B. Check wire connections. If necessary, replace user keypad cable.
	C. User keypad does not work.	C. Check wire connections. Replace user keypad.
	D. Power supply does not work.	D. Replace power supply.
2. Bath is turned on, but there is little or no heat.	A. Heater cable loose or damaged.	A. Check wire connections. If necessary, replace heater cable.
	B. Heater/insulation loose on the bath.	B. Secure the heater/insulation to the bath.
	C. Heat indicator is yellow or orange.	C. Press the [Up] arrow to increase temperature.

Troubleshooting (cont.)

Symptoms	Probable Causes	Recommended Action
	D. Heater does not work. E. Temperature sensor does not work.	D. Replace the heater. E. Replace the heater.
3. Temperature does not automatically reset to low after 1 hour.	A. Temperature sensor does not work.	A. Replace the heater and/or keypad.
4. Heat indicator is blinking red.	A. Heating system needs to be reset. B. Heater does not work.	A. Press the [Power] icon to turn the power OFF. Wait 10 seconds, then turn the power ON. B. Replace the heater.
5. Heat indicator is blinking yellow.	A. Heating system needs to be reset. B. Temperature sensor does not work.	A. Press the [Power] icon to turn the power OFF. Wait 10 seconds, then turn the power ON. B. Replace the heater.

Guide du propriétaire

Baignoire à parois élevées avec jets d'air

Informations importantes

LIRE ET SUIVRE TOUTES LES INSTRUCTIONS

CONSERVER CES INSTRUCTIONS

INSTRUCTIONS RELATIVES AUX RISQUES D'INCENDIE, D'ÉLECTROCUTION OU DE BLESSURES CORPORELLES



AVERTISSEMENT: Lors de l'utilisation de produits électriques, toujours observer les précautions de base, notamment:



DANGER: Risque de blessures ou de noyade accidentelles Afin de réduire les risques de blessures, ne jamais permettre à un enfant d'utiliser cet appareil sans surveillance.



AVERTISSEMENT: Risque de blessures. Pour éviter les blessures corporelles, entrer et sortir avec précaution de la baignoire.



AVERTISSEMENT: Risque de choc électrique. Ne pas amener les appareils électriques (tels que des sèche-cheveux, des lampes, des téléphones, des radios ou des télévisions) dans un rayon de 5' (1,5 m) de cette baignoire.



AVERTISSEMENT: La consommation d'alcool, de drogues ou de médicaments peut augmenter considérablement le risque fatal d'hyperthermie. Une immersion prolongée dans l'eau chaude peut provoquer une hyperthermie. Une hyperthermie a lieu lorsque la température corporelle interne atteint un niveau dépassant de plusieurs degrés la température corporelle normale de 98,6°F (37°C). Les symptômes d'hyperthermie comprennent une hausse de la température corporelle interne, les étourdissements, une léthargie, une somnolence et les évanouissements. Les effets de l'hyperthermie comprennent: (a) défaut de percevoir la chaleur, (b) défaut de s'apercevoir du besoin de sortir de la baignoire, (c) incapacité de reconnaître le danger, (d) dommages au fœtus dans le cas des femmes enceintes, (e) incapacité physique de sortir de la baignoire et (f) inconscience et danger conséquent de noyade.



AVERTISSEMENT: Risque de préjudice corporel au fœtus. Les femmes enceintes ou qui pourraient être enceintes doivent consulter un médecin avant d'utiliser la baignoire.



AVERTISSEMENT: Risque d'hyperthermie ou de noyade. Ne pas utiliser la baignoire immédiatement après des exercices physiques rigoureux.



AVERTISSEMENT: Risque d'hyperthermie ou de noyade. Une température d'eau supérieure à 100°F (38°C) peut causer des traumatismes. Vérifier et régler la température de l'eau avant utilisation.



AVERTISSEMENT: Risque de blessures. Ne jamais faire tomber ou insérer un objet quelconque dans les ouvertures.

Utiliser cette baignoire uniquement pour l'usage auquel elle est destinée, tel que décrit dans ce manuel. Ne pas utiliser des dispositifs d'attache non recommandés par le fabricant.

La baignoire doit être raccordée uniquement à un circuit d'alimentation qui est protégé par un disjoncteur de fuite de terre (GFCI)*. L'installateur doit fournir un disjoncteur de fuite de terre de ce type et celui-ci doit être inspecté régulièrement. Pour inspecter le disjoncteur de fuite de terre, appuyer sur le bouton d'essai. Le disjoncteur de fuite de terre doit couper le courant. Appuyer sur le bouton de réinitialisation. L'alimentation devrait avoir été restaurée. Si le disjoncteur de fuite de terre ne fonctionne pas de cette manière, le

Informations importantes (cont.)

disjoncteur est défectueux. Si le disjoncteur de fuite de terre interrompt l'alimentation de courant vers la baignoire sans que l'on ait appuyé sur le bouton d'essai, ceci indique qu'un courant à la terre est en train de circuler, et, par conséquent, la possibilité d'un choc électrique. Ne pas utiliser cette baignoire. Débrancher la baignoire et demander à un technicien qualifié de résoudre le problème avant d'utiliser celle-ci.

Votre nouvelle baignoire Kohler a été homologuée par l'Underwriters Laboratories, assurant ainsi votre sécurité et celle de votre famille. Votre nouvelle baignoire est également conforme aux normes ANSI et IAPMO établies pour l'industrie de la plomberie.

* Hors de l'Amérique du Nord, ce dispositif peut être connu sous le nom de Dispositif différentiel à courant résiduel (RCD).

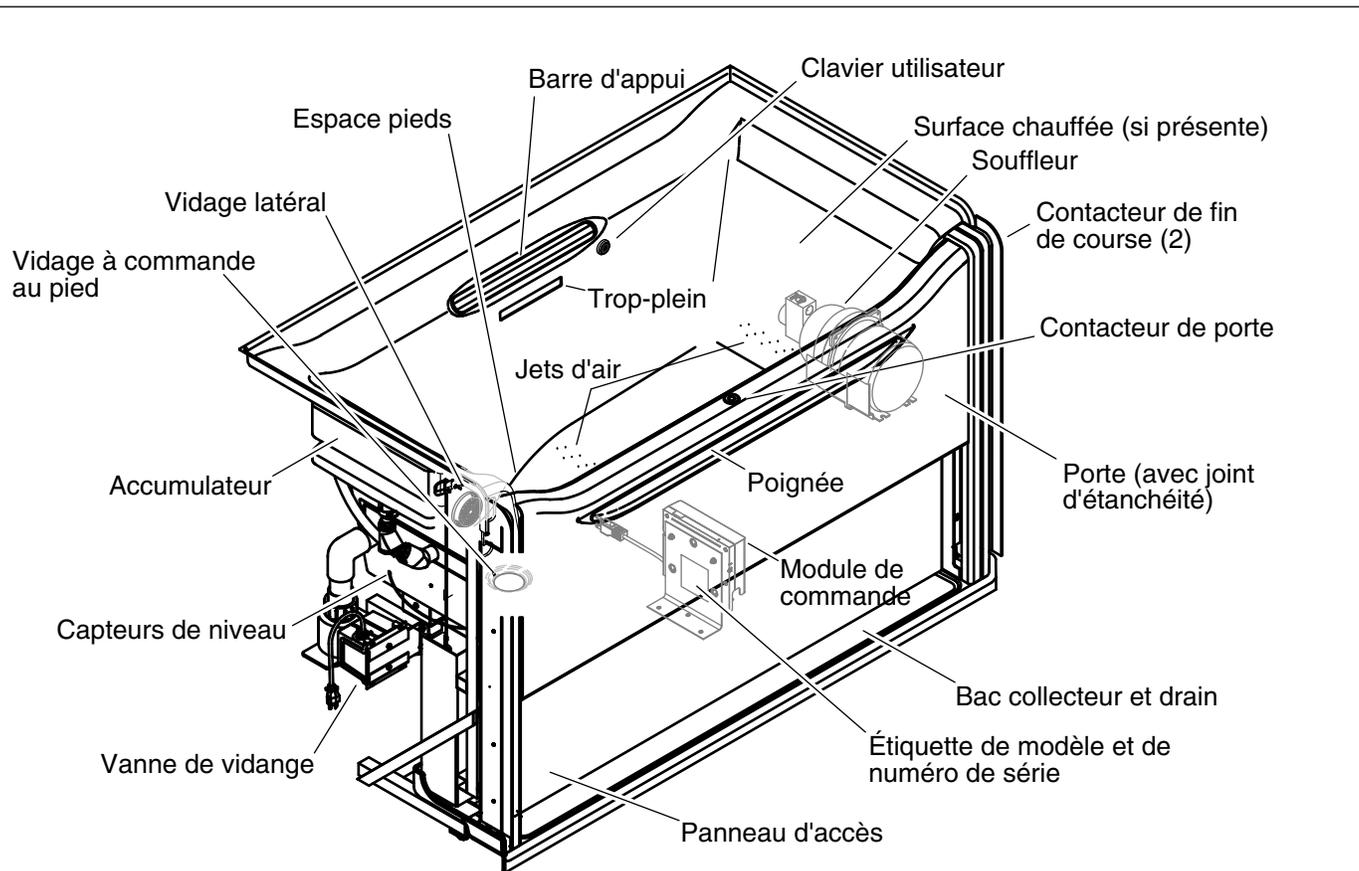

Votre baignoire

- **Commutateur de porte** - Utilisé pour ouvrir le vidage latéral après le bain. Appuyer une fois sur le commutateur de porte pour que l'eau commence automatiquement à se vider. Pour vider l'eau plus rapidement, le vidage à commande au pied peut aussi être ouvert manuellement. Appuyer une deuxième fois sur le commutateur pour fermer le vidage latéral.
- **Module de commande** - Fournit l'alimentation à la porte, aux commutateurs, aux capteurs de niveau et à la vanne de vidange.
- **Poignée** - Serrer la poignée pour abaisser la porte après le dégonflement complet du joint.
- **Porte** - Se lève et s'abaisse pour permettre d'entrer et de sortir du bain sans difficulté. La porte comprend également un joint gonflable et l'électronique nécessaire pour assurer l'étanchéité de la baignoire étanche lorsque la porte est relevée.
- **Panneau d'accès** - Panneau amovible qui permet d'accéder aux composants pouvant être entretenus depuis de l'avant de la baignoire.
- **Clavier utilisateur** - Placé à portée de main, le clavier utilisateur commande la marche et l'arrêt du souffleur, le débit d'air et le mode de purge manuelle.
- **Souffleur** - Puissant et silencieux, il fournit l'air qui assure un massage relaxant.
- **Jets d'air** - Répartissent et projettent l'air dans les parties inférieures de la baignoire pour produire un massage relaxant.
- **Bac collecteur** - Le bac collecteur recueille l'eau de la conduite d'écoulement de l'accumulateur et l'eau qui déborde au-dessus du joint de porte, évacuant l'eau par un écoulement prévu à cet effet.
- **Vanne de vidange** - La vanne de vidange est raccordée au vidage latéral et conçue pour vider rapidement l'eau du bain. La baignoire peut être vidée en 2 minutes environ ou moins lorsque cette vanne est utilisée en même temps que le vidage à commande au pied.

Votre baignoire (cont.)

- **Barre d'appui** - La barre d'appui est une poignée destinée à aider la personne à entrer dans la baignoire et à en sortir.
- **Vidage à commande au pied** - Clapet de vidage secondaire à commande manuelle. Lorsqu'il est utilisé en même temps que la vanne de vidange, la baignoire peut être vidée en 2 minutes environ ou moins.
- **Accumulateur** - Un petit réservoir situé sur l'arrière de la baignoire, qui produit l'effet d'écoulement en nappe observé durant le remplissage de la baignoire. Une petite conduite d'écoulement vide le réservoir sur le collecteur après chaque utilisation.
- **Trop-plein** - Empêche la baignoire de déborder.
- **Espace pieds** - Utilisé pour tempérer l'eau avant d'entrer dans la baignoire ou pour laver les pieds avec la porte abaissée.
- **Capteurs de niveau** - Les capteurs qui contrôlent le niveau d'eau dans la baignoire. Lorsque le niveau de l'eau est au-dessus des capteurs, le joint de la porte ne se dégonfle pas et la porte ne s'abaisse pas.
- **Surface chauffée (si présente)** - Réchauffe le dos et le cou avec une chaleur réglable.

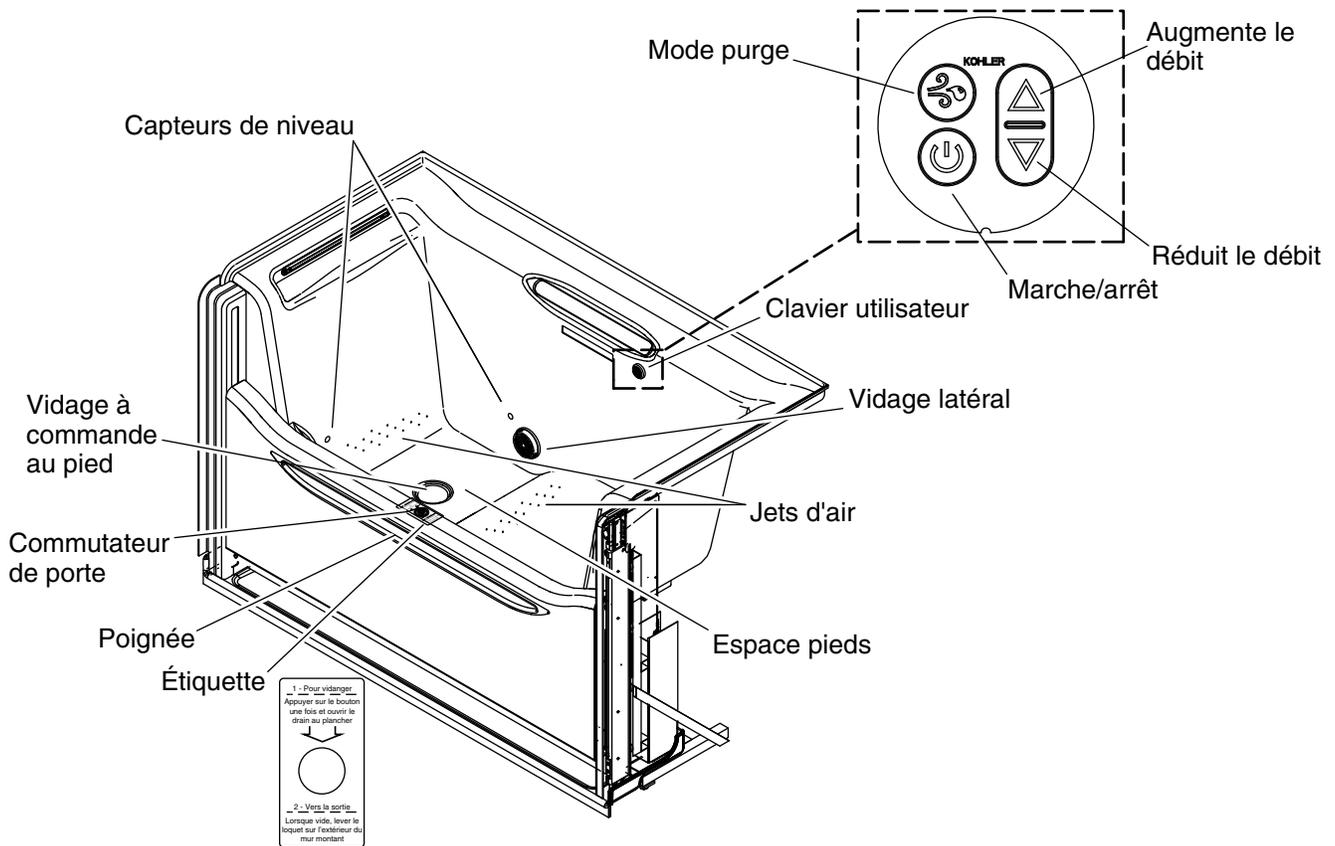

Fonctionnement de la baignoire

Utiliser la baignoire

REMARQUE: Une étiquette détachable est fournie avec la documentation. Elle doit être apposée au-dessus du commutateur de porte pour rappeler comment faire fonctionner la baignoire.

- La porte étant abaissée, ouvrir l'eau et la régler à la température souhaitée. L'eau s'écoule vers l'espace pieds et ressort par le vidage latéral et par le vidage à commande au pied (s'il est ouvert) jusqu'à ce que la porte soit fermée.
- Entrer dans la baignoire et fermer le vidage à commande au pied dans l'espace pieds.
- Saisir légèrement la poignée encastrée et la relever jusqu'à ce l'enclenchement des loquets de chaque côté de la porte. La vanne de vidange se ferme et le joint commence à se gonfler.

IMPORTANT! Si l'eau ne recouvre pas les capteurs de niveau dans les 2 minutes, la vanne de vidange s'ouvre automatiquement.

- Ajouter immédiatement de l'eau dans la baignoire jusqu'à ce que le niveau soit au-dessus des capteurs.
- Remplir la baignoire jusqu'à mi-hauteur de la paroi latérale. Il est possible d'ajouter plus d'eau si on souhaite se baigner sans utiliser le souffleur.

Fonctionnement des jets d'air

- Appuyer sur le bouton Marche/Arrêt du clavier pour mettre le moteur de souffleur en marche.
- Le moteur de souffleur s'arrête au bout de 20 minutes environ de fonctionnement en continu. Le cas échéant, appuyer sur le bouton Marche/Arrêt pour redémarrer le souffleur.
- Le cas échéant, appuyer sur les boutons fléchés haut et bas pour changer le débit d'air.

Fonctionnement de la baignoire (cont.)

- Lorsque le bain est terminé, appuyer une deuxième fois sur le bouton Marche/Arrêt pour arrêter le moteur de souffleur.

REMARQUE: Un cycle de purge automatique démarre 30 minutes environ après l'arrêt du moteur de souffleur. Pour activer le cycle de purge plus tôt, lancer le mode de purge manuellement.

Sortir de la baignoire

- Appuyer sur le commutateur de porte et ouvrir le vidage à commande au pied. La baignoire se vide en 2 minutes environ.
- Lorsque le niveau d'eau est en dessous des capteurs de niveau, les joints de porte se dégonflent automatiquement. Un nettoyage périodique des capteurs permet d'améliorer le temps de réponse.
- Pour abaisser la porte, saisir la poignée et serrer tout en poussant légèrement vers le bas.

Si la baignoire ne fonctionne pas correctement, se référer à la section "Dépannage".

REMARQUE: La baignoire ne fonctionne pas en cas de panne de courant. La porte ne s'abaisse pas tant que le courant n'est pas rétabli. Une assistance peut s'avérer nécessaire pour sortir de la baignoire. Pour éviter ce type de situation, envisager l'installation d'une alimentation sans coupure (UPS), telle que décrite dans le guide d'installation.

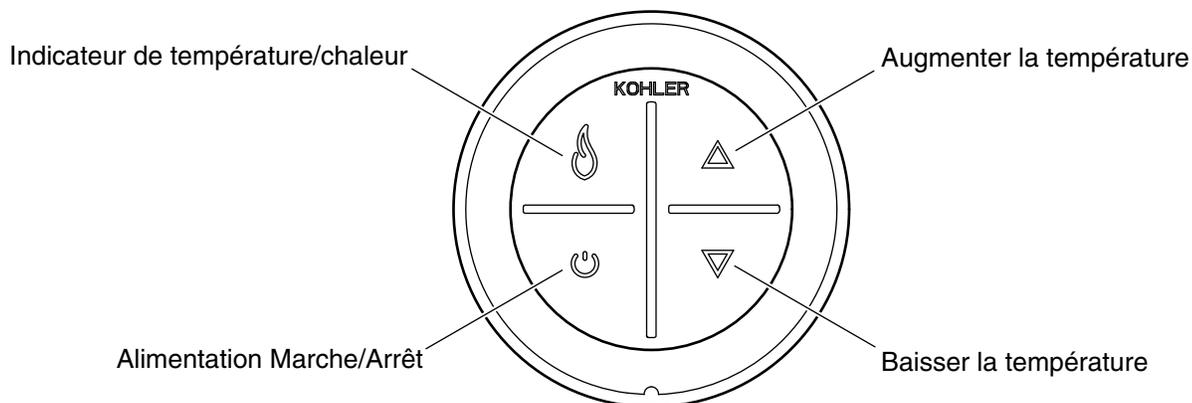

Utilisation de la surface chauffée (si présente)

Fonctionnement du clavier

- **Icône d'alimentation** - Met l'appareil de chauffage en marche et l'arrête.
- **Indicateur de température/chaleur** - L'icône [Flamme] s'allume en jaune, en orange ou en rouge, en fonction du niveau de la chaleur. Le jaune indique une chaleur basse, l'orange indique une chaleur moyenne, et le rouge indique une chaleur élevée.
- **Flèche vers le haut** - Augmente la température.
- **Flèche vers le bas** - Abaisse la température.

AVIS: L'appareil de chauffage reste en marche jusqu'à ce qu'il soit arrêté manuellement, en appuyant sur l'icône [Alimentation].

REMARQUE: Au bout de 60 minutes d'inactivité, l'appareil de chauffage se réinitialise automatiquement sur une chaleur basse si la température a été réglée au niveau moyen ou élevé.

REMARQUE: L'appareil de chauffage se met en marche avec la dernière température sélectionnée.

Codes d'erreur

- **L'indicateur de chaleur clignote en rouge** - L'appareil de chauffage ne fonctionne pas.
- **L'indicateur de chaleur jaune clignote** - La sonde de température ne fonctionne pas ou est desserrée.
- Se reporter à la section "Dépannage" pour rechercher des problèmes et y remédier.

Confirmer le fonctionnement du système de chauffage

- Appuyer sur l'icône [Alimentation] sur le clavier utilisateur.
- Observer que l'indicateur de chaleur devient jaune et que l'appareil de chauffage fournit une chaleur basse.
- Appuyer sur la flèche [vers le haut]. Vérifier que l'indicateur de chaleur devient orange et que la température augmente.
- Appuyer une deuxième fois sur la flèche [vers le haut]. Vérifier que l'indicateur de chaleur devient rouge et que la température diminue.
- Appuyer sur la flèche [vers le bas]. Vérifier que l'indicateur de chaleur devient orange et que la température diminue.

Utilisation de la surface chauffée (si présente) (cont.)

- Appuyer une deuxième fois sur la flèche [vers le bas]. Vérifier que l'indicateur de chaleur devient jaune et que la température diminue.
- Appuyer sur l'icône [Alimentation] pour arrêter l'appareil de chauffage.

Entretien

Pour obtenir des résultats optimaux, veiller à effectuer les opérations d'entretien ci-dessous à intervalles réguliers.

- Utiliser une bombe d'air comprimé pour nettoyer la surface du joint.
- Appliquer une ou deux gouttes d'huile sur la face inférieure de la gâche montée de chaque côté de la baignoire. C'est la surface de contact avec les goupilles de verrouillage lorsque la porte est relevée. Une légère application d'huile permet d'améliorer le fonctionnement.
- Essuyer occasionnellement les capteurs de niveau pour qu'ils restent propres. Cela permet d'améliorer le temps de réponse du système pendant que la baignoire se vide.
- Pour les applications commerciales, Kohler Co. recommande un entretien périodique du joint de porte par un représentant de service agréé Kohler Co. (ASR) ou par un installateur qualifié tous les 3 à 4 ans ou en présence de symptômes mentionnés dans la section "Dépannage".

Entretien et nettoyage

- **Ne pas utiliser d'agents nettoyants en poudre, sauf si ceux-ci sont complètement dilués dans l'eau.** Des substances solides pourraient obstruer les jets d'air.
- **Ne pas utiliser de solutions de nettoyage avec eau de Javel ou ammoniacale à concentration intégrale.** Les solutions de nettoyage à agents chimiques actifs peuvent endommager la surface de la baignoire.
- **Ne pas utiliser de nettoyants abrasifs ou de solvants sur les surfaces acryliques.** Les produits nettoyants abrasifs et les solvants peuvent endommager la surface de la baignoire.
- Essuyer la baignoire en acrylique avec un tissu doux après chaque usage.
- Éviter les détergents, les désinfectants ou les produits de nettoyage en bombes aérosols.

REMARQUE: Pour réparer les dispositifs délustés ou rayés: Appliquer un produit à polir blanc pour automobiles avec un chiffon propre. Polir vigoureusement les rayures et les surfaces délustées. Essuyer les résidus. Passer ensuite une couche de cire en pâte blanche pour automobiles. Ne pas cirer les surfaces sur lesquelles l'on marche ou sur lesquelles l'on se tient debout.

Nettoyer le clavier utilisateur et la télécommande

- Utiliser un chiffon doux pour essuyer le clavier et la télécommande après chaque usage. Si la surface devient sale, utiliser un savon non-abrasif et de l'eau tiède pour le nettoyage.

Maintenance des jets d'air

- Si le nettoyage des jets d'air s'avère nécessaire en raison de dépôts d'eau calcaire, utiliser une petite brosse de nettoyage entre les dents et du vinaigre blanc. Tremper la brosse dans le vinaigre, brosser l'orifice, rincer la brosse à l'eau propre, puis utiliser la brosse mouillée et rincée pour rincer l'orifice.
- Remplir la baignoire avec de l'eau jusqu'à la rangée supérieure des jets d'air. Vidanger la baignoire et appuyer sur le bouton de purge.

Pour obtenir des informations détaillées sur le nettoyage et les produits à considérer, consulter le site www.kohler.com/clean. Pour commander des informations sur l'entretien & le nettoyage, appeler le 1-800-456-4537.

Garantie

Garantie limitée de dix ans pour le composant de baignoire

Garantie limitée à vie pour le joint d'étanchéité gonflable de la porte

Garantie limitée d'un an sur tous les autres composants

Kohler Co. garantit l'élément baignoire de la baignoire Elevance Wall fabriquée après le 1er septembre 2010, contre tout vice de matériau et de fabrication lors d'une utilisation résidentielle normale pendant 10 ans à partir de la date d'installation. Kohler Co. garantit le joint d'étanchéité gonflable de la porte contre tout vice de matériau et de fabrication lors d'une utilisation résidentielle normale, aussi longtemps que l'acquéreur d'origine demeure propriétaire de son habitation, si la baignoire Elevance à montant mural a été installée par un installateur agréé. Kohler Co. garantit tous les autres éléments contre tout vice de matériau et de fabrication pendant un an à partir de la date d'installation. Ces garanties s'appliquent uniquement aux baignoires Elevance à montant mural installées aux États-Unis, au Canada et au Mexique (Amérique du Nord).

Si la baignoire Elevance à montant mural est utilisée commercialement ou si elle est installée hors d'Amérique du Nord, Kohler Co. garantit la baignoire et les composants du joint d'étanchéité gonflable ainsi que tous les autres composants contre tout vice de matériau et de fabrication, pendant un (1) an à partir de la date d'installation de la baignoire Elevance à montant mural. Toutes les autres modalités de la présente garantie s'appliquent à l'exception de la durée.

Si un vice est décelé lors d'une utilisation domestique normale, Kohler Co. choisira, à sa discrétion, la réparation, le remplacement ou la rectification appropriée après inspection par Kohler Co. Tout dommage causé par un accident, une mauvaise utilisation, un mauvais traitement ou un usage abusif n'est pas couvert par la présente garantie. La présente garantie exclut expressément les frais de main-d'oeuvre, d'enlèvement, d'installation ou tout autre frais particulier accessoire ou indirect. Un entretien et un nettoyage inadéquats annulent la présente garantie. La responsabilité de Kohler Co. ne dépassera en aucun cas le prix d'achat du produit. Si la demande de garantie porte sur le joint d'étanchéité gonflable de la porte, l'acquéreur d'origine doit fournir la preuve d'achat.

Pour toute réclamation au titre de la présente garantie, contacter le vendeur, plombier, centre de rénovation ou revendeur par internet, ou bien par écrit à l'adresse suivante Kohler Co., Attn.: Customer Care Center, 444 Highland Drive, Kohler, WI 53044, USA. Fournir tous les renseignements pertinents à la réclamation, dont notamment une description complète du problème et du produit, le numéro de modèle, la couleur, la date et le lieu d'achat du produit, et le nom et l'adresse de l'installateur agréé. Joindre également l'original de la facture. Pour de plus amples renseignements ou pour obtenir les coordonnées du service de réparation le plus proche ou pour contacter un installateur agréé, appeler le 1-800-4KOHLER (1-800-456-4537) à partir des É.-U. et du Canada ou le 001-800-456-4537 à partir du Mexique.

KOHLER CO. ET/OU LE REVENDEUR FOURNISSENT CES GARANTIES AU LIEU ET PLACE DE TOUTES AUTRES GARANTIES, EXPRESSES OU TACITES, Y COMPRIS LES GARANTIES TACITES DE COMMERCIALITÉ ET D'ADAPTATION À UN USAGE PARTICULIER. KOHLER CO. ET/OU LE REVENDEUR DÉCLINENT TOUTE RESPONSABILITÉ CONTRE LES DOMMAGES PARTICULIERS, ACCESSOIRES OU INDIRECTS. Certains états et provinces ne permettent pas de limite sur la durée de la garantie tacite, ni l'exclusion ou la limite des dommages particuliers, accessoires ou indirects, et, par conséquent, lesdites limites et exclusions peuvent ne pas s'appliquer à votre cas. Cette garantie vous donne des droits juridiques particuliers. Vous pouvez également avoir d'autres droits qui varient d'un état ou d'une province à l'autre.

Ceci constitue la garantie écrite exclusive de Kohler Co.

Dépannage

AVIS: Cette section est seulement destinée à une aide générale. Un représentant du service agréé Kohler Co. ou un électricien qualifié doit rectifier tous les problèmes électriques. Pour un service de garantie, appeler le 1-800-4KOHLER à partir des É.-U. et du Canada, ou le 001-800-456-4537 à partir du Mexique.

REMARQUE: Pour tout renseignement sur les pièces de rechange, visiter la page du produit à www.kohler.com/serviceparts.

Dépannage (cont.)

Le fonctionnement normal comprend:

Durant le remplissage de la baignoire avec de l'eau, une certaine quantité d'eau s'écoule vers le bac collecteur et se vide par le tuyau de vidange de l'accumulateur. Il est normal de voir ou d'entendre un ruissellement d'eau durant ou immédiatement après le remplissage. L'accumulateur se vide dans le bac collecteur.

Il est normal d'entendre le compresseur fonctionner jusqu'à 90 secondes après le relèvement de la porte. Le compresseur est situé à l'intérieur de la porte et gonfle le joint de porte.

Si la porte est complètement relevée pendant plus de 20 minutes alors qu'il n'y a pas d'eau dans la baignoire, les joints se dégonflent automatiquement.

Il est normal d'entendre l'électrovanne, située à l'intérieur de la porte, s'ouvrir et expulser de l'air lorsque le niveau d'eau passe en dessous des capteurs. La vanne dégonfle le joint de porte.

L'écoulement d'eau vers le bac collecteur depuis le bas de la porte est une chose normale lorsque cela est causé par les mouvements de l'utilisateur dans une baignoire complètement remplie. Une agitation importante de l'eau peut l'amener à déborder au-dessus des joints gonflés et à s'écouler vers le bac collecteur.

Un égouttement d'eau vers le bac collecteur durant le dégonflement des joints est normal. L'eau s'accumule sur les joints durant le bain et s'écoule vers le bac collecteur lorsque les joints se dégonflent.

Dépannage du système de jets d'air

Symptômes	Causes probables	Action recommandée
1. La baignoire à jets d'air ne démarre pas.	A. Le moteur de souffleur n'est pas alimenté.	A. Armer/réarmer le disjoncteur GFCI ou RCD; inspecter le câblage.
	B. Câble du clavier utilisateur desserré ou endommagé.	B. Vérifier les connexions de fils. Si nécessaire, remplacer le câble du clavier utilisateur.
	C. Le clavier utilisateur ne fonctionne pas.	C. Vérifier les connexions de fils. Remplacer le clavier utilisateur.
	D. Le moteur de souffleur ne fonctionne pas.	D. Remplacer le moteur de souffleur.
2. Le moteur de souffleur démarre mais il y a peu ou pas de bulles.	A. Le moteur de souffleur est débranché.	A. Raccorder le moteur du souffleur au faisceau d'air.
	B. Restriction du débit d'air du moteur du souffleur.	B. Nettoyer les surfaces entourant le moteur du souffleur. Assurer une aération suffisante.
3. La baignoire s'arrête automatiquement avant 18 minutes.	A. Le disjoncteur GFCI ou RCD s'est déclenché.	A. Identifier l'origine du problème, puis y remédier.
	B. Moteur surchauffé et système de protection activé.	B. Vérifier que les prises d'air du moteur ne sont pas obstruées. Éliminer l'obstruction et laisser le moteur refroidir.
4. La baignoire ne s'arrête pas automatiquement après 22 minutes.	A. Le moteur de souffleur ne fonctionne pas.	A. Remplacer le moteur de souffleur.

Dépannage (cont.)			
Symptômes	Causes probables	Action recommandée	
5. Le moteur de souffleur ne s'arrête pas lorsque le bouton de marche est actionné sur le clavier.	A. Câble du clavier utilisateur desserré ou endommagé.	A. Vérifier les connexions de fils. Si nécessaire, remplacer le câble du clavier utilisateur.	
	B. Le clavier utilisateur ne fonctionne pas.	B. Remplacer le clavier utilisateur.	
6. Le moteur de souffleur tourne mais le variateur de vitesse ne fonctionne pas.	A. Câble du clavier utilisateur desserré ou endommagé.	A. Vérifier les connexions de fils. Si nécessaire, remplacer le câble du clavier utilisateur.	
	B. Le clavier utilisateur ne fonctionne pas.	B. Remplacer le clavier utilisateur.	
	C. Le moteur de souffleur ne fonctionne pas.	C. Remplacer le moteur de souffleur.	
7. Le cycle de purge automatique ne s'exécute pas.	A. Le moteur de souffleur ne fonctionne pas.	A. Remplacer le moteur de souffleur.	
8. Le cycle de purge manuelle ne fonctionne pas.	A. Câble du clavier utilisateur desserré ou endommagé.	A. Vérifier les connexions de fils. Si nécessaire, remplacer le câble du clavier utilisateur.	
	B. Le clavier utilisateur ne fonctionne pas.	B. Remplacer le clavier utilisateur.	
	C. Le moteur de souffleur ne fonctionne pas.	C. Remplacer le moteur de souffleur.	
Dépannage du système de baignoire			
Symptômes	Causes probables	Action recommandée	
1. La porte est difficile à relever ou à abaisser.	A. L'un des contrepoids ou les deux sont détachés.	A. Rattacher le(s) contrepoids.	
	B. L'un des câbles de contrepoids ou les deux ne passent pas à travers les poulies.	B. Utiliser l'outil fourni pour faire passer le câble du contrepoids à travers les poulies.	
	C. La baignoire n'est pas de niveau, ce qui amène les contrepoids à frotter ou à faire du bruit.	C1. Mettre la baignoire de niveau.	C2. Vérifier que les contrepoids ne touchent pas le collecteur lorsque la porte est en position haute. S'ils touchent, c'est que le bac collecteur n'est pas assez bas dans le sous-plancher. Agrandir l'ouverture découpée pour l'écoulement et abaisser le bac collecteur ou relever la baignoire au moyen des pieds réglables.
		D. Le support de fixation est mal réglé.	D. Réduire la pression sur la porte en déplaçant les supports de fixation vers l'extérieur au moyen des fentes.

Dépannage (cont.)		
Symptômes	Causes probables	Action recommandée
	E. La porte frotte contre la baignoire ou le panneau d'accès.	E1. Déplacer la porte vers l'extérieur au moyen des fentes dans le système de poulies.
		E2. Ajuster le support du panneau d'accès inférieur vers l'arrière à l'aide des fentes.
		E3. Déplacer le joint brosse sous la porte vers l'avant à l'aide des fentes.
	F. Un galet est endommagé ou s'est détaché.	F. Remplacer le galet.
	G. Usure excessive sur la goupille de verrouillage et/ou sur la gâche.	G1. Appliquer une ou deux gouttes d'huile sur la face de la gâche.
		G2. Ajuster la butée en caoutchouc de manière à centrer la goupille de verrouillage dans l'ouverture de la gâche lorsque la porte est élevée.
2. La porte vibre ou a du jeu.	A. Le support de fixation doit être ajusté.	A. Déplacer l'un des supports de fixation ou les deux vers l'intérieur au moyen des fentes pour qu'ils appuient fermement sur les galets.
3. De l'eau fuit/s'écoule de l'accumulateur.	A. Fonctionnement normal. L'accumulateur se vide dans le collecteur.	A. Consulter la rubrique "Le fonctionnement normal comprend" de la section "Dépannage".
	B. Le raccord d'arrivée d'eau est desserré ou endommagé.	B. Refaire l'étanchéité des raccords d'arrivée d'eau et/ou les rattacher.
	C. Un ou plusieurs raccords de l'accumulateur sont desserrés ou défaits.	C. Remonter le ou les raccords de l'accumulateur.
	D. Le tuyau de vidange de l'accumulateur est déconnecté ou fuit.	D. Reconnecter ou serrer le raccord de la conduite d'écoulement de l'accumulateur et amener la conduite jusqu'à l'écoulement du collecteur.
4. La baignoire ne se remplit pas jusqu'au trop-plein.	A. Le raccord d'arrivée d'eau est desserré ou endommagé.	A. Refaire l'étanchéité des raccords d'arrivée d'eau et les rattacher.
	B. Le clapet de vidage à commande au pied ne se ferme pas ou fuit.	B. Nettoyer le clapet de vidage. Refaire l'étanchéité et rattacher le clapet de vidage. Le changer si nécessaire.
	C. Le module de commande de la baignoire n'est pas alimenté.	C. Brancher les deux côtés du cordon d'alimentation du module de commande ou réarmer le disjoncteur.

Dépannage (cont.)

Symptômes	Causes probables	Action recommandée
	D. Un code d'erreur a été activé dans le module de commande (bip sonore).	<p>D1. Réinitialiser le module de commande. Pour cela:</p> <ul style="list-style-type: none"> <input type="checkbox"/> abaisser la porte <input type="checkbox"/> tapoter rapidement le commutateur de porte 5 fois <input type="checkbox"/> attendre 3 secondes, puis tapoter le commutateur 11 fois en l'espace de 5 secondes <input type="checkbox"/> le module de commande doit émettre entre 3 et 5 bips pour indiquer que le problème a été résolu, puis redevenir silencieux. <p>D2. Si le code d'erreur est toujours activé ou réapparaît, débrancher l'alimentation et appeler le Service après-vente en se reportant aux informations figurant au dos de ce manuel.</p>
	E. La vanne de vidange n'est pas branchée sur le module de commande (pas d'alimentation électrique).	E. Brancher la vanne de vidange directement sur le module de commande situé sous la baignoire.
	F. L'un des contacteurs de fin de course ou les deux ne se ferment pas ou sont endommagés. REMARQUE: Ne jamais pousser la porte de force vers le bas avec le joint gonflé.	<p>F1. Ajuster le ou les contacteurs de fin de course jusqu'à ce que le contact se produise.</p> <p>F2. Le ou les contacteurs de fin de course doivent être changés. Appeler le Service après-vente en se reportant aux informations figurant au dos de ce manuel.</p> <p>F3. S'assurer que les contrepoids ne touchent pas le collecteur lorsque la porte est en position haute. S'ils le touchent, c'est que le bac collecteur est trop haut. Agrandir le dégagement pour l'écoulement du collecteur ou relever la baignoire au moyen des pieds réglables de façon à éliminer le contact.</p>
	G. La baignoire est remplie trop lentement et/ou le(s) circuit(s) de vanne de vidange et/ou capteur de niveau ne fonctionnent pas.	<p>G1. Vérifier que le niveau de l'eau atteint la sonde du capteur dans les 2 minutes après la fermeture de la porte. Augmenter la section du robinet d'arrivée et le débit d'eau.</p> <p>G2. Contrôler ou changer les capteurs de niveau et le câblage vers le module de commande.</p> <p>G3. Changer la vanne de vidange.</p>
	H. Un fil raccordé au module de commande de la baignoire présente un mauvais contact à l'extérieur de la porte.	H. Contrôler tous les raccordements de fils vers le module de commande.

Dépannage (cont.)

Symptômes	Causes probables	Action recommandée
	I. Les raccordements de fils dans la porte sont mal serrés.	I. Appeler le Service après-vente en se reportant aux informations figurant au dos de ce manuel.
	J. Il y a une fuite d'air du joint principal ou secondaire.	J. Contrôler l'étanchéité du joint gonflé à l'aide d'eau savonneuse. Le changer si nécessaire.
	K. Il y a une fuite d'air à l'intérieur de la porte.	K. Appeler le Service après-vente en se reportant aux informations figurant au dos de ce manuel.
	L. Le compresseur ne fonctionne pas.	L. Changer le compresseur. Appeler le Service après-vente en se reportant aux informations figurant au dos de ce manuel.
	M. Le manocontact d'air ne fonctionne pas.	M. Le manocontact d'air doit être changé. Appeler le Service après-vente en se reportant aux informations figurant au dos de ce manuel.
	N. Une ou plusieurs électrovannes ne fonctionnent pas ou laissent passer l'air (ouvertes).	N. L'électrovanne doit être changée. Appeler le Service après-vente en se reportant aux informations figurant au dos de ce manuel.
	O. Le module de commande ne fonctionne pas.	O. Changer le module de commande ou appeler le Service après-vente en se reportant aux informations figurant au dos de ce manuel.
5. De l'eau fuit vers le bac collecteur.	A. Il est normal que de l'eau fuit dans le bac collecteur par le tuyau de vidange de l'accumulateur en cas d'éclaboussures au-dessus des joints de porte ou par le bas de la porte lorsque le joint se dégonfle. Cette eau est recueillie par le bac collecteur.	A. Aucune action n'est requise si de l'eau s'écoule vers le bac collecteur durant le fonctionnement normal. S'assurer que la conduite d'écoulement de l'accumulateur est amenée jusqu'à l'écoulement du collecteur.
	B. De l'eau éclabousse au-dessus du joint.	B. Ne pas remplir la baignoire aussi haut ou limiter les mouvements brusques durant le bain.
	C. Il y a des débris entre la porte et le joint.	C. Nettoyer tous les débris du joint à l'aide d'une bombe d'air comprimé.
	D. L'écartement de la porte est trop important parce que le système de poulies est mal réglé.	D. Déplacer les poulies vers l'intérieur au moyen des fentes.
6. Le module de commande produit un bip sonore ou un sifflement aigu.	A. Un code d'erreur a été activé dans le module de commande (bip sonore).	A1. Réinitialiser le module de commande. Pour cela: <ul style="list-style-type: none"> <input type="checkbox"/> abaisser la porte <input type="checkbox"/> tapoter rapidement le commutateur de porte 5 fois <input type="checkbox"/> attendre 3 secondes, puis tapoter le commutateur 11 fois en l'espace de 5 secondes <input type="checkbox"/> le module de commande doit émettre entre 3 et 5 bips pour indiquer que le problème a été résolu, puis redevenir silencieux.

Dépannage (cont.)		
Symptômes	Causes probables	Action recommandée
		A2. Si le code d'erreur est toujours activé ou réapparaît, c'est qu'il y a un autre problème. Débrancher l'alimentation électrique ou appeler le Service après-vente en se reportant aux informations figurant au dos de ce manuel.
7. La porte ne s'abaisse pas et les goupilles de verrouillage ne se rétractent pas.	A. Le support de fixation est mal réglé.	A. Déplacer les supports de fixation vers l'intérieur à l'aide des fentes de telle manière que les goupilles de verrouillage appuient de façon fiable sur les deux contacteurs de fin de course.
	B. Les butées de la gâche doivent être ajustées.	B. Ajuster les butées selon les besoins.
	C. Le mécanisme de verrouillage de la poignée à l'intérieur de la porte ne fonctionne pas.	C. Appeler le Service après-vente en se reportant aux informations figurant au dos de ce manuel.
	D. Usure excessive de la goupille de verrouillage et/ou de la gâche.	D. Appliquer une petite quantité d'huile sur la face de la gâche, changer la gâche ou appeler le Service après-vente en se reportant aux informations figurant au dos de ce manuel.
	E. Un galet est endommagé ou s'est détaché.	E. Changer le(s) galet(s).
8. Le joint ne se dégonfle pas alors que le niveau d'eau est en dessous des capteurs de niveau (la porte ne peut pas être abaissée).	A. Les capteurs de niveau sont sales.	A. Nettoyer les deux capteurs de niveau.
	B. Le commutateur de porte n'a pas été actionné.	B. Appuyer sur le commutateur de porte pour commander le dégonflage.
	C. L'un des contacteurs de fin de course ou les deux ne se ferment pas ou sont endommagés.	C. Vérifier que les contrepoids ne touchent pas le bac collecteur lorsque la porte est en position haute. S'ils touchent, c'est que le bac collecteur n'est pas assez bas dans le sous-plancher. Agrandir l'ouverture découpée pour l'écoulement et abaisser le bac collecteur ou relever la baignoire au moyen des pieds réglables.
	D. Les raccordements de fils internes dans la porte sont mal serrés.	D. Appeler le Service après-vente en se reportant aux informations figurant au dos de ce manuel.
	E. Le module de commande ne fonctionne pas.	E. Changer le module de commande ou appeler le Service après-vente en se reportant aux informations figurant au dos de ce manuel.
	F. Le manocontact ou les électrovannes de dégonflage à l'intérieur de la porte ne fonctionnent pas.	F. Appeler le Service après-vente en se reportant aux informations figurant au dos de ce manuel.

Dépannage (cont.)

Symptômes	Causes probables	Action recommandée
	G. Un code d'erreur a été activé dans le module de commande (bip sonore).	<p>G1. Réinitialiser le module de commande. Pour cela:</p> <ul style="list-style-type: none"> <input type="checkbox"/> abaisser la porte <input type="checkbox"/> tapoter rapidement le commutateur de porte 5 fois <input type="checkbox"/> attendre 3 secondes, puis tapoter le commutateur 11 fois en l'espace de 5 secondes <input type="checkbox"/> le module de commande doit émettre entre 3 et 5 bips pour indiquer que le problème a été résolu, puis redevenir silencieux. <p>G2. Si le code d'erreur est toujours activé ou réapparaît, débrancher l'alimentation et appeler le Service après-vente en se reportant aux informations figurant au dos de ce manuel.</p>
9. La baignoire ne se vide pas ou se vide lentement après qu'on a appuyé sur le commutateur.	A. Le vidage à commande au pied ne s'ouvre pas.	A. Fermer et/ou nettoyer le système de vidage à commande au pied. Refaire l'étanchéité et rattacher le clapet de vidage. Le changer si nécessaire.
	B. Le commutateur de porte n'est pas actionné correctement.	B. Appuyer une fois légèrement au centre du commutateur de porte.
	C. L'un des vidages ou les deux sont obstrués.	C. Éliminer l'obstruction.
	D. La vanne de vidange est raccordée à une autre prise de 120 V et/ou n'est pas branchée sur le module de commande.	D. Brancher la vanne de vidange directement sur J2 dans le module de commande.
	E. La vanne de vidange ne fonctionne pas.	E. Changer la vanne de vidange ou appeler le Service après-vente en se reportant aux informations figurant au dos de ce manuel.
	F. Un code d'erreur a été activé dans le module de commande (bip sonore).	<p>F1. Réinitialiser le module de commande. Pour cela:</p> <ul style="list-style-type: none"> <input type="checkbox"/> abaisser la porte <input type="checkbox"/> tapoter rapidement le commutateur de porte 5 fois <input type="checkbox"/> attendre 3 secondes, puis tapoter le commutateur 11 fois en l'espace de 5 secondes <input type="checkbox"/> le module de commande doit émettre entre 3 et 5 bips pour indiquer que le problème a été résolu, puis redevenir silencieux.

Dépannage (cont.)		
Symptômes	Causes probables	Action recommandée
		F2. Si le code d'erreur est toujours activé ou réapparaît, débrancher l'alimentation et appeler le Service après-vente en se reportant aux informations figurant au dos de ce manuel.
	G. Il y a un raccordement de fil mal serré dans la porte.	G. Appeler le Service après-vente en se reportant aux informations figurant au dos de ce manuel.
	H. Le commutateur de porte ne fonctionne pas.	M. Le commutateur de porte doit être changé. Appeler le Service après-vente en se reportant aux informations figurant au dos de ce manuel.
	I. Le module de commande ne fonctionne pas.	I. Changer le module de commande ou appeler le Service après-vente en se reportant aux informations figurant au dos de ce manuel.
10. L'eau du bain se vide prématurément.	A. Le clapet de vidage à commande au pied est ouvert et ne se ferme pas ou il fuit.	A. Fermer et/ou nettoyer le système de vidage à commande au pied. Refaire l'étanchéité et rattacher le clapet de vidage. Le changer si nécessaire.
	B. Les fils des capteurs de niveau sont trop rapprochés, ce qui produit un brouillage.	B. Séparer les fils des capteurs de niveau aux deux extrémités.
	C. L'un des capteurs de niveau ou les deux ne sont pas correctement raccordés.	C. Raccorder solidement les fils de capteur de niveau au module de commande.
	D. L'un des contacteurs de fin de course ou les deux ne se ferment pas ou sont endommagés.	D1. Ajuster le ou les contacteurs de fin de course jusqu'à ce que le contact se produise.
		D2. Le ou les contacteurs de fin de course doivent être changés. Appeler le Service après-vente en se reportant aux informations figurant au dos de ce manuel.
	E. La vanne de vidange est raccordée à une autre prise de 120 V et/ou n'est pas branchée sur le module de commande.	E. Brancher la vanne de vidange directement sur J2 dans le module de commande.
F. Un code d'erreur a été activé dans le module de commande (bip sonore).	F1. Réinitialiser le module de commande. Pour cela: <input type="checkbox"/> abaisser la porte <input type="checkbox"/> tapoter rapidement le commutateur de porte 5 fois <input type="checkbox"/> attendre 3 secondes, puis tapoter le commutateur 11 fois en l'espace de 5 secondes <input type="checkbox"/> le module de commande doit émettre entre 3 et 5 bips pour indiquer que le problème a été résolu, puis redevenir silencieux.	

Dépannage (cont.)		
Symptômes	Causes probables	Action recommandée
		F2. Si le code d'erreur est toujours activé ou réapparaît, débrancher l'alimentation et appeler le Service après-vente en se reportant aux informations figurant au dos de ce manuel.
	G. La vanne de vidange ne fonctionne pas.	G. Changer la vanne de vidange ou appeler le Service après-vente en se reportant aux informations figurant au dos de ce manuel.
	H. Le module de commande ne fonctionne pas.	H. Changer le module de commande ou appeler le Service après-vente en se reportant aux informations figurant au dos de ce manuel.
11. Le joint ne se gonfle pas complètement ou le compresseur continue de se mettre en marche après le gonflage.	A. L'un des contacteurs de fin de course ou les deux ne se ferment pas ou sont endommagés.	A1. Ajuster le ou les contacteurs de fin de course jusqu'à ce que le contact se produise.
		F2. Le contacteur de fin de course doit être changé. Appeler le Service après-vente en se reportant aux informations figurant au dos de ce manuel.
	B. Le système d'étanchéité principal ne fonctionne pas correctement ou la conduite d'air est pincée.	B. Appeler le Service après-vente en se reportant aux informations figurant au dos de ce manuel.
	C. Il y a une fuite d'air à l'intérieur de la porte.	C. Appeler le Service après-vente en se reportant aux informations figurant au dos de ce manuel.
	D. Le manocontact d'air ne fonctionne pas ou présente une fuite d'air.	D. Le manocontact d'air doit être changé. Appeler le Service après-vente en se reportant aux informations figurant au dos de ce manuel.
	E. Une ou plusieurs électrovannes présentent des fuites d'air.	E. Les électrovannes défectueuses doivent être changées. Appeler le Service après-vente en se reportant aux informations figurant au dos de ce manuel.
12. Fonctionnement bruyant.	A. Une fois que la baignoire est pleine, de l'eau s'écoule de l'accumulateur vers le bac collecteur. Cela produit un bruit.	A. Consulter la rubrique "Le fonctionnement normal comprend" de la section "Dépannage".
	B. La baignoire n'est pas de niveau et les contrepoids touchent les parois.	B. Vérifier que le rebord arrière et les côtés de la baignoire sont de niveau. Le cas échéant, ajuster les pieds pour mettre la baignoire de niveau. Vérifier le dégagement des contrepoids.
	C. Des guides de contrepoids ne sont pas en place.	C. Remonter les guides des contrepoids en position correcte.
	D. Le compresseur fait beaucoup de bruit.	D. Appeler le Service après-vente en se reportant aux informations figurant au dos de ce manuel.

Dépannage (cont.)		
Symptômes	Causes probables	Action recommandée
13. Une tache est visible sur l'avant de la baignoire.	A. De l'eau éclabousse au-dessus du joint.	A. Abaisser le niveau d'eau lors du remplissage de la baignoire. Un nettoyage régulier de la face de la baignoire est une chose normale à l'emplacement au point de contact du joint.
	E. Le panneau de porte frotte contre la baignoire ou le panneau d'accès.	B1. Déplacer le support de fixation à fentes inférieur (pour la fixation du panneau d'accès) vers l'arrière et, le cas échéant, ajuster le joint brosse sous la porte jusqu'à ce qu'il touche tout juste le panneau d'accès.
		B1. Déplacer la porte vers l'extérieur au moyen des fentes dans le système de poulies.
14. De l'eau peut être vue ou entendue dans le collecteur durant ou après le remplissage de la baignoire.	A. Durant la marche normale, il est courant que de l'eau s'écoule par le tuyau de vidange de l'accumulateur ou que de petites quantités d'eau débordent au-dessus des joints et s'écoulent jusqu'au bac collecteur.	A. Consulter la rubrique "Le fonctionnement normal comprend" de la section "Dépannage".
	B. Le raccordement de l'accumulateur est endommagé ou fuit.	B. Rebrancher ou resserrer le raccord de la conduite de vidange de l'accumulateur.
	C. De l'eau éclabousse au-dessus du joint.	A. Abaisser le niveau d'eau lors du remplissage de la baignoire. Limiter les mouvements brusques durant le bain.
	D. L'écartement de la porte est trop important parce que le système de poulies est mal réglé.	D. Déplacer les poulies vers l'intérieur.
15. La baignoire se remplit jusqu'au trop-plein, mais ne maintient pas le niveau d'eau.	A. Le clapet de vidage à commande au pied est ouvert, ne se ferme pas ou fuit.	A. Fermer et/ou nettoyer le système de vidage à commande au pied. Refaire l'étanchéité et rattacher le clapet de vidage. Le changer si nécessaire.
	B. Le module de commande n'est pas alimenté.	B. Brancher les deux côtés du cordon d'alimentation du module de commande ou réarmer le disjoncteur.
	C. L'un des contacteurs de fin de course ou les deux ne se ferment pas ou sont endommagés.	C1. Ajuster le ou les contacteurs de fin de course jusqu'à ce que le contact se produise.
		C2. Le ou les contacteurs de fin de course doivent être changés. Appeler le Service après-vente en se reportant aux informations figurant au dos de ce manuel.
	D. De l'eau éclabousse au-dessus du joint.	D. Abaisser le niveau d'eau lors du remplissage de la baignoire. Limiter les mouvements brusques durant le bain.
E. Il y a des débris entre la porte et le joint.	E. Nettoyer tous les débris du joint à l'aide d'une bombe d'air comprimé.	

Dépannage (cont.)		
Symptômes	Causes probables	Action recommandée
	F. La vanne de vidange ne fonctionne pas.	E. La vanne de vidange doit être changée. Changer la vanne de vidange ou appeler le Service après-vente en se reportant aux informations figurant au dos de ce manuel.
	G. Le module de commande ne fonctionne pas.	G. Changer le module de commande ou appeler le Service après-vente en se reportant aux informations figurant au dos de ce manuel.
16. Le joint ne se gonfle pas.	A. Le module de commande ou la baignoire ne sont pas alimentés.	A1. Raccorder le module de commande à l'alimentation électrique.
		A2. Réarmer le disjoncteur.
		A3. Raccorder le cordon d'alimentation de la baignoire à J1 sur le module de commande.
	B. Un code d'erreur a été activé dans le module de commande (bip sonore).	B1. Réinitialiser le module de commande. Pour cela: <ul style="list-style-type: none"> <input type="checkbox"/> abaisser la porte <input type="checkbox"/> tapoter rapidement le commutateur de porte 5 fois <input type="checkbox"/> attendre 3 secondes, puis tapoter le commutateur 11 fois en l'espace de 5 secondes <input type="checkbox"/> le module de commande doit émettre entre 3 et 5 bips pour indiquer que le problème a été résolu, puis redevenir silencieux.
		B2. Si le code d'erreur est toujours activé ou réapparaît, débrancher l'alimentation et appeler le Service après-vente en se reportant aux informations figurant au dos de ce manuel.
	C. Le raccordement du câblage d'alimentation de la porte sur le module de commande est mal serré.	C. Raccorder le fil d'alimentation de la porte à J6 dans le module de commande.
	D. La vanne de vidange est raccordée à une autre prise de 120 V ou n'est pas branchée sur le module de commande.	D. Brancher la vanne de vidange directement sur J2 dans le module de commande.
	E. L'un des contacteurs de fin de course ou les deux ne se ferment pas ou sont endommagés.	E1. Ajuster le ou les contacteurs de fin de course jusqu'à ce que le contact se produise.
E2. Le ou les contacteurs de fin de course doivent être changés. Appeler le Service après-vente en se reportant aux informations figurant au dos de ce manuel.		
F. Le circuit de capteur de niveau ne détecte pas d'eau dans les 2 minutes qui suivent le levage de la porte.	F. Contrôler le bon raccordement des capteurs de niveau et des fils au module de commande.	

Dépannage (cont.)

Symptômes	Causes probables	Action recommandée
	G. La vanne de vidange ne fonctionne pas.	G. Changer la vanne de vidange ou appeler le Service après-vente en se reportant aux informations figurant au dos de ce manuel.
	H. Des branchements de fils sont desserrés.	H1. Contrôler le câble d'alimentation de la prise de courant au module de commande.
		H2. Contrôler le câble d'alimentation de la vanne de vidange au module de commande.
		H3. Contrôler le câblage des capteurs de niveau au module de commande.
		H4. Contrôler le câblage des contacteurs de fin de course au module de commande.
		H5. Contrôler le câble d'alimentation de la porte au module de commande.
	I. Les raccordements de fils à l'intérieur la porte sont mal serrés.	I. Appeler le Service après-vente en se reportant aux informations figurant au dos de ce manuel.
	J. Le système d'étanchéité principal ne fonctionne pas correctement ou la conduite d'air est pincée.	J. Appeler le Service après-vente en se reportant aux informations figurant au dos de ce manuel.
	K. Les systèmes d'étanchéité secondaires ne fonctionnent pas correctement ou la conduite d'air est pincée.	K. Appeler le Service après-vente en se reportant aux informations figurant au dos de ce manuel.
	L. Il y a une fuite d'air à l'intérieur de la porte.	L. Appeler le Service après-vente en se reportant aux informations figurant au dos de ce manuel.
M. Le compresseur ne fonctionne pas.	M. Le compresseur doit être changé. Appeler le Service après-vente en se reportant aux informations figurant au dos de ce manuel.	
N. Le manocontact à l'intérieur de la porte ne fonctionne pas ou présente une fuite d'air.	N. Appeler le Service après-vente en se reportant aux informations figurant au dos de ce manuel.	
O. Le module de commande ne fonctionne pas.	O. Le module de commande doit être changé. Appeler le Service après-vente en se reportant aux informations figurant au dos de ce manuel.	
17. De l'eau éclabousse sur le sol depuis le bac collecteur.	A. Le joint brosse n'est pas en place ou est mal réglé.	A. Poser ou ajuster le joint brosse.
	B. La baignoire n'est pas de niveau.	B. Vérifier que le rebord arrière et les côtés de la baignoire sont de niveau. Le cas échéant, ajuster les pieds pour mettre la baignoire de niveau.
	C. L'écartement de la porte est trop important parce que le système de poulies est mal réglé.	C. Déplacer les poulies vers l'intérieur.

Dépannage (cont.)		
Symptômes	Causes probables	Action recommandée
	D. De l'eau éclabousse au-dessus du joint.	D. Abaisser le niveau d'eau lors du remplissage de la baignoire. Limiter les mouvements brusques durant le bain.
18. La porte ne reste pas en position haute.	A. L'un des contrepoids ou les deux sont détachés.	A. Attacher le(s) contrepoids.
	B. La butée de la porte doit être ajustée.	B. Ajuster la butée de porte comme il se doit.
	C. Le support de fixation est mal réglé.	C. Déplacer les supports de fixation vers l'intérieur au moyen des fentes.
	D. Usure excessive de la goupille de verrouillage et/ou de la gâche.	D. Appliquer une petite quantité d'huile sur la face de la gâche, changer la gâche ou appeler le Service après-vente en se reportant aux informations figurant au dos de ce manuel.
	E. Le mécanisme de verrouillage de la poignée à l'intérieur de la porte ne fonctionne pas.	E. Appeler le Service après-vente en se reportant aux informations figurant au dos de ce manuel.
19. Le joint ne reste pas gonflé.	A. Il y a un câble desserré sous la porte.	A. Contrôler le connecteur à 10 broches situé derrière la plaque sur le dessous de la porte, du côté opposé au vidage.
	B. Un code d'erreur est activé dans le module de commande.	B. Réinitialiser le module de commande. <input type="checkbox"/> abaisser la porte <input type="checkbox"/> tapoter rapidement le commutateur de porte 5 fois <input type="checkbox"/> attendre 3 secondes, puis tapoter le commutateur 11 fois en l'espace de 5 secondes <input type="checkbox"/> le module de commande doit émettre entre 3 et 5 bips pour indiquer que le problème a été résolu, puis redevenir silencieux.
	C. Le joint principal fuit.	C. Appeler le Service après-vente en se reportant aux informations figurant au dos de ce manuel.
	D. La conduite d'air à l'intérieur de la porte est pincée.	D. Appeler le Service après-vente en se reportant aux informations figurant au dos de ce manuel.
	E. Il y a une fuite d'air à l'intérieur de la porte.	E. Appeler le Service après-vente en se reportant aux informations figurant au dos de ce manuel.
	F. Une ou plusieurs électrovannes présentent des fuites d'air.	F. Appeler le Service après-vente en se reportant aux informations figurant au dos de ce manuel.
	Dépannage de la surface chauffée (si présente)	

Dépannage (cont.)

Symptômes	Causes probables	Action recommandée
1. La baignoire chauffée ne se met pas en marche.	<p>A. Aucune alimentation pour la source d'alimentation électrique.</p> <p>B. Câble du clavier utilisateur desserré ou endommagé.</p> <p>C. Le clavier utilisateur ne fonctionne pas.</p> <p>D. L'alimentation électrique ne fonctionne pas.</p>	<p>A. Armer/réarmer le disjoncteur GFCI ou RCD; inspecter le câblage.</p> <p>B. Vérifier les connexions de fils. Si nécessaire, remplacer le câble du clavier utilisateur.</p> <p>C. Vérifier les connexions de fils. Remplacer le clavier utilisateur.</p> <p>D. Remplacer l'alimentation électrique.</p>
2. La baignoire est en marche, mais la chaleur est faible ou inexistante.	<p>A. Câble de l'appareil de chauffage desserré ou endommagé.</p> <p>B. Appareil de chauffage/matériau isolant desserré sur la baignoire.</p> <p>C. L'indicateur de chaleur est jaune ou orange.</p> <p>D. L'appareil de chauffage ne fonctionne pas.</p> <p>E. La sonde de température ne fonctionne pas.</p>	<p>A. Vérifier les connexions de fils. Si nécessaire, remplacer le câble de l'appareil de chauffage.</p> <p>B. Sécuriser l'appareil de chauffage/le matériau isolant sur la baignoire.</p> <p>C. Appuyer sur la flèche [vers le haut] pour augmenter la température.</p> <p>D. Remplacer l'appareil de chauffage.</p> <p>E. Remplacer l'appareil de chauffage.</p>
3. La température ne se réinitialise pas automatiquement à une basse température au bout d'une heure.	<p>A. La sonde de température ne fonctionne pas.</p>	<p>A. Remplacer l'appareil de chauffage et/ou le clavier.</p>
4. L'indicateur de chaleur clignote en rouge.	<p>A. Le système de chauffage doit être réinitialisé.</p> <p>B. L'appareil de chauffage ne fonctionne pas.</p>	<p>A. Appuyer sur l'icône [Alimentation] pour couper l'alimentation. Attendre 10 secondes, puis remettre l'appareil sous alimentation.</p> <p>B. Remplacer l'appareil de chauffage.</p>
5. L'indicateur de chaleur clignote en jaune.	<p>A. Le système de chauffage doit être réinitialisé.</p> <p>B. La sonde de température ne fonctionne pas.</p>	<p>A. Appuyer sur l'icône [Alimentation] pour couper l'alimentation. Attendre 10 secondes, puis remettre l'appareil sous alimentation.</p> <p>B. Remplacer l'appareil de chauffage.</p>

Guía del usuario

Bañera de pared ascendente con jets de aire

Información importante

LEA Y SIGA TODAS LAS INSTRUCCIONES

GUARDE ESTAS INSTRUCCIONES

INSTRUCCIONES RELATIVAS A LOS RIESGOS DE INCENDIO, SACUDIDA ELÉCTRICA O LESIONES PERSONALES



ADVERTENCIA: Al usar aparatos eléctricos, siga siempre las precauciones básicas, incluyendo las siguientes:



PELIGRO: Riesgo de lesiones personales o ahogamiento. Para reducir el riesgo de lesiones, no permita que los niños usen este producto sin la estricta supervisión en todo momento.



ADVERTENCIA: Riesgo de lesiones personales. Para evitar lesiones, tenga cuidado al entrar y salir de la bañera.



ADVERTENCIA: Riesgo de sacudida eléctrica. No coloque aparatos eléctricos (como secador de pelo, lámparas, teléfono, radio o televisión) a menos de 5' (1,5 m) de esta bañera.



ADVERTENCIA: El uso de alcohol, drogas o medicamentos puede aumentar enormemente el riesgo de sufrir hipertermia fatal. La inmersión prolongada en agua caliente puede producir hipertermia. La hipertermia ocurre cuando la temperatura interna del cuerpo alcanza un nivel superior a la temperatura corporal normal de 98,6°F (37°C). Los síntomas de la hipertermia incluyen el aumento de la temperatura corporal interna, mareos, letargo, somnolencia y desfallecimiento. Los efectos de la hipertermia incluyen: (a) incapacidad para percibir calor, (b) incapacidad para reconocer la necesidad de salir de la bañera, (c) inconsciencia de un peligro inminente, (d) daño al feto en mujeres embarazadas, (e) inhabilidad física para salir de la bañera y (f) pérdida del conocimiento con peligro de ahogarse.



ADVERTENCIA: Riesgo de lesiones mortales. Las mujeres embarazadas o que posiblemente estén embarazadas deben consultar a un médico antes de usar la bañera.



ADVERTENCIA: Riesgo de hipertermia o ahogamiento. No utilice la bañera inmediatamente después de hacer ejercicio.



ADVERTENCIA: Riesgo de hipertermia o ahogamiento. Una temperatura del agua superior de los 100°F (38°C) puede causar lesiones. Pruebe y ajuste la temperatura del agua antes de utilizar.



ADVERTENCIA: Riesgo de lesiones personales. No deje caer ni introduzca objetos en ninguna de las aberturas.

Use esta bañera únicamente con el fin para el que se ha fabricado, tal como se explica en este manual. No utilice accesorios que no estén recomendados por el fabricante.

La bañera se debe conectar a un circuito protegido por un interruptor de circuito con pérdida a tierra (GFCI)*. El instalador debe suministrar dicho interruptor GFCI, cuyo funcionamiento debe probarse en forma rutinaria. Para probar el GFCI, oprima el botón de prueba. El GFCI debe interrumpir el suministro eléctrico. Oprima el botón de restablecer (reset) la alimentación eléctrica. Esto debe restablecer la alimentación eléctrica. Si el interruptor de protección GFCI no funciona de este modo, significa que está averiado. Si el GFCI interrumpe la alimentación a la bañera sin haber activado el botón de prueba, significa que existe corriente a tierra, indicando la posibilidad de una sacudida eléctrica. No utilice esta bañera. Desconecte la bañera y solicite que un representante de servicio autorizado solucione el problema.

Información importante (cont.)

Su bañera Kohler nueva ha sido incluida en la lista de Underwriter's Laboratories, asegurando así su seguridad y la de su familia. Asimismo, su nueva bañera cumple con las estrictas normas del ANSI e IAPMO establecidas dentro de la industria de plomería.

* Fuera de los Estados Unidos, este dispositivo se conoce como un dispositivo de corriente residual (RCD, por sus siglas en inglés).

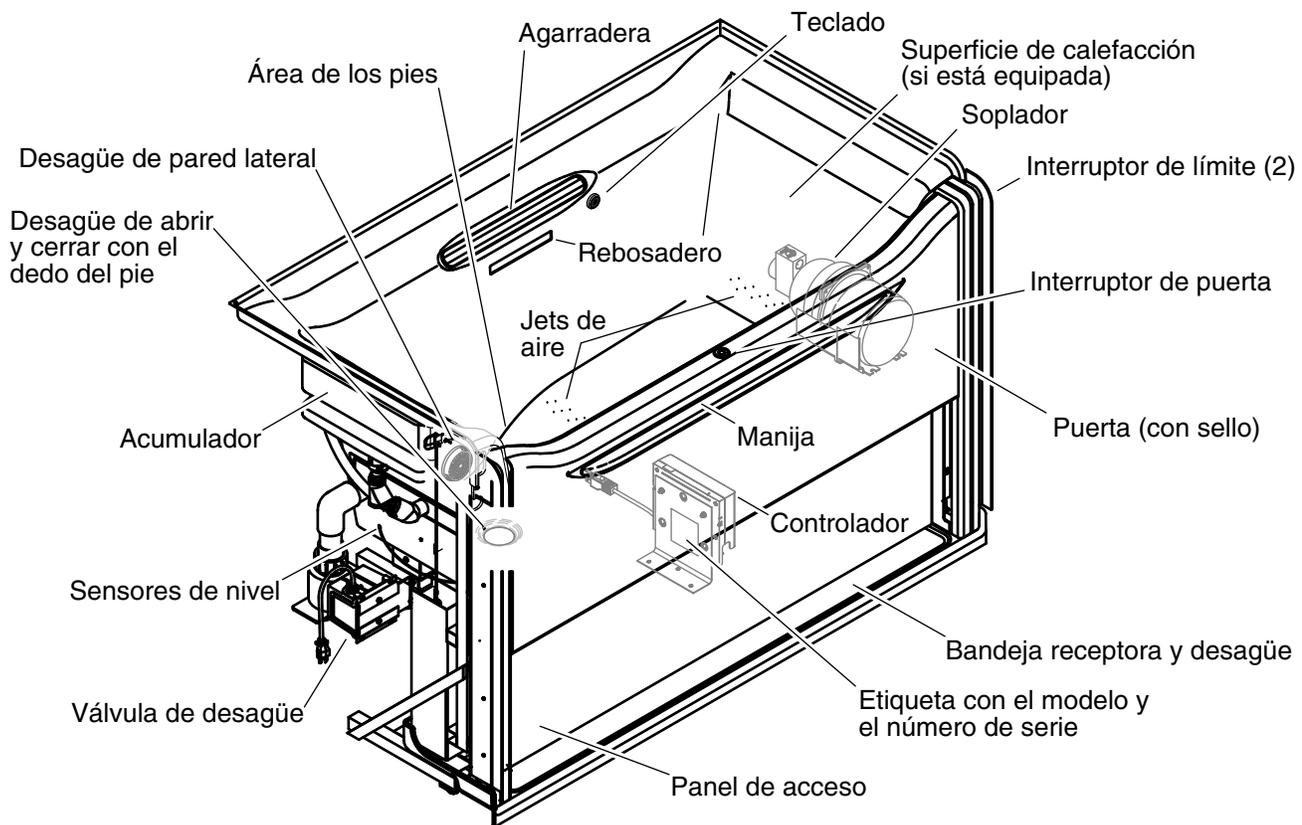

Su bañera

- **Interruptor de puerta** - Se usa para abrir el desagüe de pared lateral después de bañarse. Oprima una vez el interruptor de puerta y el agua automáticamente comenzará a drenar. Para que el agua se salga más rápido también abra manualmente el desagüe de abrir con el dedo del pie. Oprima el interruptor una segunda vez para cerrar el desagüe.
- **Controlador** - Provee energía eléctrica al montaje de la puerta, los interruptores, los sensores de nivel y la válvula del desagüe.
- **Manija** - Apriete la manija para bajar la puerta después de que el sello se haya desinflado completamente.
- **Puerta** - Suba y baje para permitir entrar y salir fácilmente de la bañera. La puerta también tiene un sello inflable y compuestos electrónicos que hacen la bañera impermeable cuando la puerta está elevada.
- **Panel de acceso** - El panel desmontable permite el acceso a los componentes reparables desde el frente de la bañera.
- **Teclado** - De fácil alcance, el teclado enciende y apaga el soplador, controla el flujo de aire y controla el modo de purga manual.
- **Soplador** - Provee una fuerza silenciosa para suministrar el aire y crear la acción de masaje calmante.
- **Jets de aire** - Distribuye y libera el aire en las secciones inferiores de la bañera, ofreciendo una acción de masaje relajante.
- **Bandeja receptora** - La bandeja de goteo colecta agua desde la línea de desagüe del acumulador y el exceso de agua que se escapa sobre la parte superior del sello de la puerta, eliminando el agua a través de un desagüe dedicado.

Su bañera (cont.)

- **Válvula de desagüe** - La válvula de desagüe está conectada al desagüe de la pared lateral y está diseñada para vaciar rápidamente el agua de la bañera. La bañera se puede vaciar en aproximadamente 2 minutos o menos cuando se usa junto con el desagüe de abrir y cerrar con el dedo del pie.
- **Agarradera** - La agarradera es un soporte de mano para ayudar a la persona a entrar y salir de la bañera.
- **Desagüe de abrir y cerrar con el dedo del pie** - Desagüe secundario que se controla manualmente. Cuando se usa junto con la válvula de desagüe, la bañera se puede vaciar en aproximadamente 2 minutos o menos.
- **Acumulador** - Un tanque pequeño ubicado en la parte posterior de la bañera que produce la acción de flujo laminar que se observa mientras la bañera se llena. Una línea de desagüe pequeña vacía el tanque al receptor después de cada uso.
- **Rebosadero** - Ayuda a evitar que la bañera se sobrellene.
- **Área de los pies** - Se utiliza para templar el agua antes de entrar a la bañera o para lavarse los pies con la puerta bajada.
- **Sensores de nivel** - Los sensores monitorean el nivel de agua en la bañera. Cuando el nivel de agua está arriba de los sensores, el sello de la puerta no se desinflará y la puerta no bajará.
- **Superficie de calefacción (si está equipada)** - Le calienta la espalda y el cuello con calor ajustable.

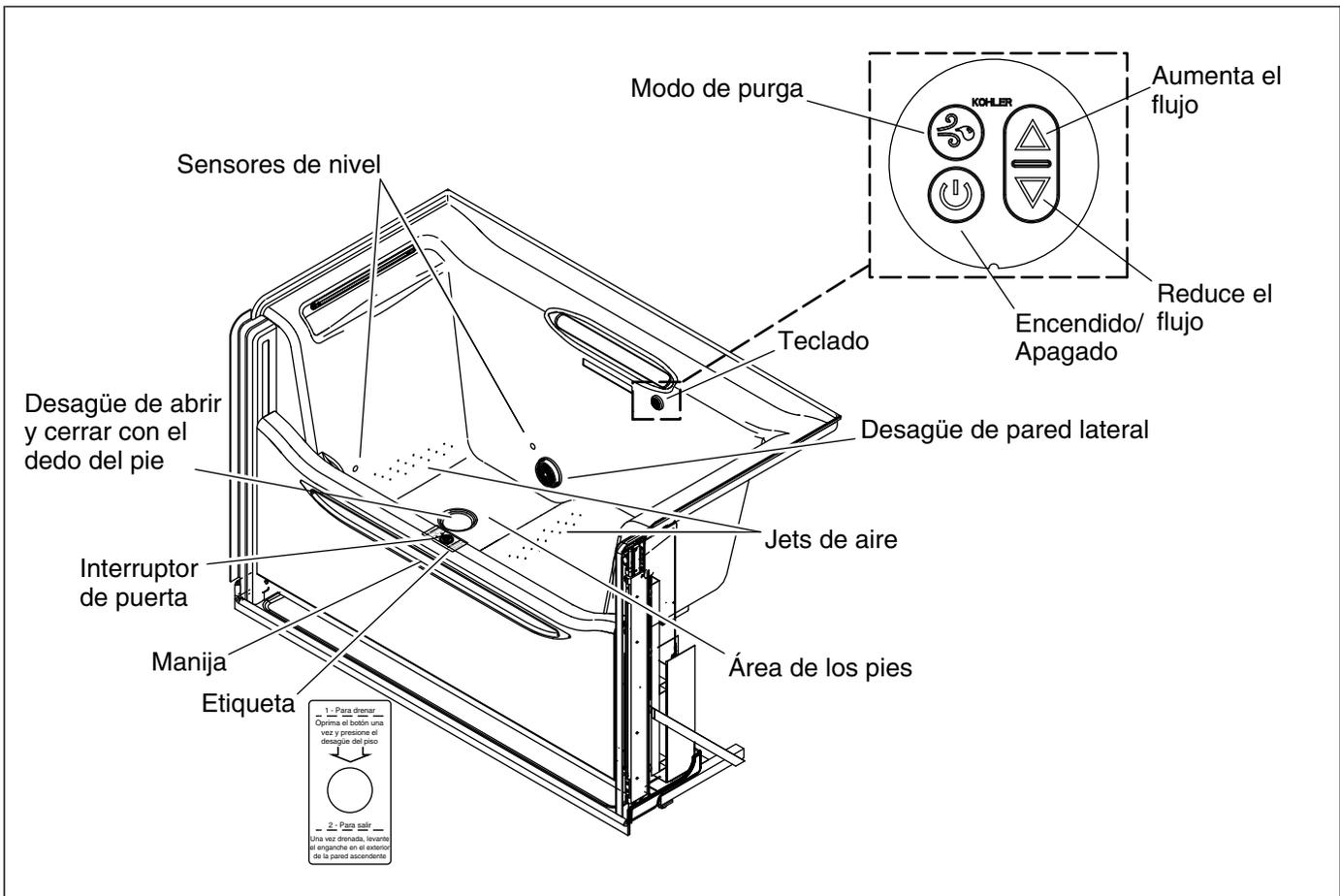

Funcionamiento de la bañera

Uso de la bañera

NOTA: Una etiqueta desprendible se incluye con el paquete de documentos. Se debe aplicar sobre el interruptor de puerta como recordatorio de cómo hacer funcionar la bañera.

- Con la puerta bajada, abra el agua y ajústela a la temperatura deseada. El agua correrá al área de los pies y saldrá a través del desagüe de la pared lateral y el desagüe de abrir y cerrar con el dedo del pie (si está abierto) hasta que la puerta se cierre.
- Entre a la bañera y cierre el desagüe de abrir y cerrar con el dedo del pie que se encuentra en el área de los pies.
- Sujete suavemente la cavidad de la manija y súbala hasta que los enganches engranen en cada lado de la puerta. La válvula de desagüe se cerrará y el sello comenzará a inflarse.

¡IMPORTANTE! Si el agua no cubre los sensores de nivel dentro de 2 minutos, la válvula del desagüe se abrirá automáticamente.

- inmediatamente agregue agua a la bañera hasta que esté arriba de los sensores de nivel.
- Llene la bañera hasta que el agua esté a la mitad de la pared lateral. Se puede agregar más agua si usted elige bañarse sin encender el soplador.

Funcionamiento de los jets de aire

- Oprima el botón de encendido/apagado en el teclado para apagar el motor soplador.
- Aproximadamente después de 20 minutos de funcionamiento continuo, se apaga el motor soplador. Si desea, oprima el botón de encendido/apagado para volver a encender el motor soplador.
- Si desea, oprima los botones con flechas hacia arriba o hacia abajo para cambiar la velocidad del flujo de aire.

Funcionamiento de la bañera (cont.)

- Al terminar de bañarse, oprima el botón de encendido/apagado una segunda vez para apagar el motor soplador.

NOTA: Aproximadamente 30 minutos después parar el motor soplador, comienza el ciclo de purga automática. Para activar el ciclo de purga más rápidamente, inicie manualmente el modo de purga.

Para salir de la bañera

- Empuje el interruptor de puerta y abra el desagüe de abrir y cerrar con el dedo del pie. El agua drenará de la bañera en aproximadamente 2 minutos.
- Cuando el nivel de agua esté debajo de los sensores de nivel, los sellos de la puerta se desinflarán automáticamente. La limpieza periódica de los sensores mejorará el tiempo de respuesta.
- Para bajar la puerta, sujete la manija y apriete mientras empuja levemente hacia abajo.

Si la bañera no funciona correctamente, consulte la sección "Guía para resolver problemas".

NOTA: En caso de un corte de energía eléctrica, su bañera no funcionará. La puerta no bajará hasta que se restablezca la energía eléctrica. Puede requerir ayuda para salir de la bañera. Para evitar esta posibilidad, considere la instalación de un suministro ininterrumpible de energía eléctrica (UPS) como se describe en la guía de instalación.

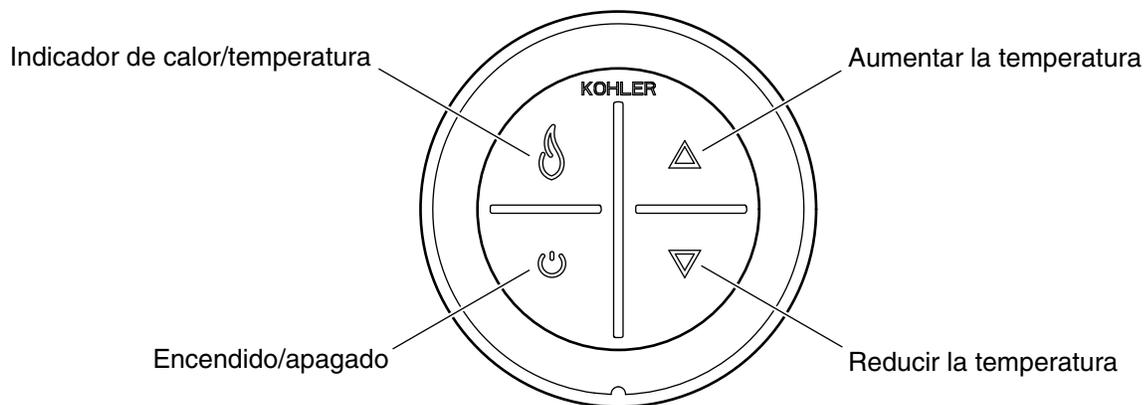

Funcionamiento de la superficie de calefacción (si está equipada)

Funcionamiento del teclado

- **Icono de encendido** - ENCIENDE y APAGA el calentador.
- **Indicador de calor/temperatura** - El icono [Flama] se ilumina en amarillo, anaranjado o rojo dependiendo del nivel de calor. Amarillo indica calor bajo, anaranjado indica calor medio, y rojo indica calor alto.
- **Flecha hacia arriba** - Aumenta la temperatura.
- **Flecha hacia abajo** - Disminuye la temperatura.

AVISO: El calentador permanecerá encendido hasta que se APAGUE manualmente presionando el icono [Encendido].

NOTA: Después de 60 minutos de inactividad, el calentador se restablece automáticamente a calor bajo si la temperatura se encontraba en media o alta.

NOTA: El calentador se enciende al último valor de temperatura seleccionado.

Códigos de error

- **El indicador de calor parpadea en rojo** - El calentador no está funcionando.
- **El indicador de calor parpadea en amarillo** - El sensor de temperatura no está funcionando o está flojo.
- Consulte la sección "Guía para resolver problemas" para solucionar problemas.

Confirme el funcionamiento del sistema de calefacción

- Oprima el icono [Encendido] en el teclado.
- Observe que el indicador de calor se ponga amarillo y que el calentador produzca calor bajo.
- Oprima la flecha [hacia arriba]. Verifique que el indicador de calor se ponga anaranjado y que la temperatura aumente.
- Oprima la flecha [hacia arriba] por segunda vez. Verifique que el indicador de calor se ponga rojo y que la temperatura aumente.
- Oprima la flecha [hacia abajo]. Verifique que el indicador de calor se ponga anaranjado y que la temperatura disminuya.

Funcionamiento de la superficie de calefacción (si está equipada) (cont.)

- Oprima la flecha [hacia abajo] por segunda vez. Verifique que el indicador de calor se ponga amarillo y que la temperatura disminuya.
- Oprima el icono [Encendido] para APAGAR el calentador.

Mantenimiento

Para obtener los mejores resultados, realice periódicamente los siguientes pasos de mantenimiento.

- Utilice un bote de aire comprimido para limpiar la superficie del sello.
- Aplique una gota o dos de aceite a la cara inferior de la placa de contacto instalada a cada lado de la bañera. Esta es la superficie que golpean las clavijas de cierre cuando la puerta se eleva. Un ligero aceitado ayudará a mejorar su funcionamiento.
- En ocasiones limpie las sondas de nivel para mantenerlas limpias. Esto ayudará a mejorar el tiempo de respuesta del sistema a medida en que el agua drene de la bañera.
- Para aplicaciones comerciales, Kohler Co. recomienda el mantenimiento periódico del sello de la puerta por un representante de servicio autorizado de Kohler Co. (ASR) o un instalador calificado, cada 3 a 4 años, o si se presenta alguno de los síntomas indicados en la sección de Guía de resolución de problemas.

Cuidado y limpieza

- **No utilice productos de limpieza en polvo a menos que estén completamente disueltos en agua.** Las sustancias sólidas podrían obstruir los jets de aire.
- **No utilice soluciones de limpieza concentradas que contengan blanqueador o amoníaco.** Las soluciones de limpieza activas químicamente pueden dañar la superficie de la bañera.
- **No utilice disolventes ni limpiadores abrasivos en las superficies de acrílico.** Los disolventes y productos de limpieza abrasivos pueden dañar la superficie de la bañera.
- Limpie su bañera acrílica con un paño suave después de cada uso.
- Evite detergentes, desinfectantes o productos de limpieza en aerosol.

NOTA: Para restaurar las unidades opacas o rayadas: Aplique un compuesto de pulir blanco para autos con un trapo limpio. Frote enérgicamente las áreas rayadas y opacas. Limpie los residuos. A continuación aplique una capa de cera en pasta blanca para autos. No aplique cera en las zonas donde se camina o pone de pie.

Limpieza del teclado y del control remoto

- Utilice un paño suave para limpiar el teclado y el control remoto después de cada uso. Si la superficie se ensucia, limpie con un jabón no abrasivo y agua tibia.

Mantenimiento de los jets de aire

- Si es necesario limpiar los jets de aire debido a depósitos de agua dura, utilice un cepillo interdental pequeño y vinagre blanco. Sumerja el cepillo en el vinagre, cepille el orificio, enjuague el cepillo en agua limpia y luego utilice el cepillo enjuagado para enjuagar el orificio.
- Llene la bañera de agua hasta la fila superior de jets de aire. Drene la bañera y oprima el botón de purga.

Para obtener información detallada de limpieza y los limpiadores a considerar, visite www.kohler.com/clean. Para solicitar información sobre el cuidado y la limpieza, llame al 1-800-456-4537.

Garantía

Garantía limitada de diez años del componente de bañera

Garantía limitada de por vida del componente inflable de sellado de la puerta

Garantía limitada de un año de todos los demás componentes

Kohler Co. garantiza que el componente de bañera de la Bañera de Pared Ascendente fabricada después del 1ero de septiembre del 2010 está libre de defectos de fabricación en material y mano de obra durante el uso residencial normal por diez años a partir de la fecha de instalación. Kohler Co. garantiza que el componente inflable de sellado de la puerta está libre de defectos de material y mano de obra, durante el uso residencial normal, mientras el comprador consumidor original sea el propietario de su casa, siempre y cuando la Bañera de Pared Ascendente haya sido instalada por un instalador calificado. Kohler Co. garantiza que todos los demás componentes están libres de defectos de material y mano de obra por un año a partir de la fecha de instalación. Estas garantías se aplican sólo a las Bañeras de Pared Ascendente instaladas en los Estados Unidos de América, Canadá y México (Norteamérica).

Si la Bañera de Pared Ascendente se utiliza comercialmente o se instala fuera del territorio de Norteamérica, Kohler Co. garantiza que la bañera, los componentes inflables de sellado de la puerta y todos los demás componentes están libres de defectos de material y mano de obra por un (1) año a partir de la fecha de instalación de la Bañera de Pared Ascendente. A excepción de la duración, se aplican todas las demás condiciones de esta garantía.

Si se encuentra un defecto durante el uso residencial normal, Kohler Co., a su criterio, reparará, reemplazará o realizará los ajustes pertinentes en los casos en que la inspección realizada por Kohler Co. determine dichos defectos. Esta garantía no cubre daños causados por accidente, incorrecta instalación, abuso o uso indebido. Esta garantía expresamente excluye costos de mano de obra, desinstalación, instalación u otros costos incidentales o indirectos. El cuidado y la limpieza indebidos anularán la garantía. En ningún caso la responsabilidad de Kohler Co. excederá el precio de compra del producto. Si el reclamo de garantía se debe al componente inflable de sellado de la puerta, se requiere prueba de compra por parte del comprador consumidor original.

Si usted considera que tiene una reclamación en virtud de la garantía, comuníquese con su distribuidor, contratista de plomería, centro de remodelación o distribuidor por Internet, o escriba a Kohler Co., Attn: Customer Care Center, 444 Highland Drive, Kohler, WI 53044, USA. Por favor, asegúrese de proporcionar toda la información pertinente a su reclamación, incluyendo una descripción completa del problema, el producto, el número de modelo, la fecha de compra del producto, el lugar de compra del producto, y el nombre y la dirección del instalador calificado. También incluya el recibo de compra original. Para información adicional, o para obtener el nombre y dirección del lugar de reparación y servicio más cercano a usted o para comunicarse con un instalador calificado, llame al 1-800-4-KOHLER (1-800-456-4537) desde los EE.UU. y Canadá, y al 001-800-456-4537 desde México.

KOHLER CO. Y/O EL VENDEDOR OFRECEN ESTAS GARANTÍAS QUE SUSTITUYEN TODAS LAS DEMÁS GARANTÍAS, EXPRESAS O IMPLÍCITAS, INCLUYENDO, ENTRE OTRAS, LAS GARANTÍAS IMPLÍCITAS DE COMERCIALIZACIÓN E IDONEIDAD PARA UN USO DETERMINADO. KOHLER CO. Y/O EL VENDEDOR DESCARGAN TODA RESPONSABILIDAD POR CONCEPTO DE DAÑOS PARTICULARES, INCIDENTALES O INDIRECTOS. Algunos estados/provincias no permiten limitaciones en cuanto a la duración de una garantía implícita o a la exclusión o limitación de daños particulares, incidentales o indirectos, por lo que estas limitaciones y exclusiones pueden no aplicar a su caso. Esta garantía le otorga ciertos derechos legales específicos. Además, usted puede tener otros derechos que varían de estado a estado y provincia a provincia.

Ésta es la garantía exclusiva por escrito de Kohler Co.

Guía para resolver problemas

AVISO: Esta sección es sólo para ayuda general. Todos los problemas eléctricos deben ser resueltos por un representante de servicio autorizado de Kohler Co. o un electricista calificado. Para obtener el servicio de garantía, llame 1-800-4KOHLER desde los EE.UU. y Canadá, o al 001-800-456-4537 desde México.

NOTA: Para información sobre piezas de repuesto, visite la página de su producto en www.kohler.com/serviceparts.

Guía para resolver problemas (cont.)

El funcionamiento normal incluye:

Mientras llena la bañera con agua, un poco de agua fluye a la bandeja de goteo y el desagüe a través de la manguera del desagüe del acumulador. Es normal ver o escuchar el movimiento de un poco de agua durante o inmediatamente después del llenado. El acumulador drena a la bandeja de goteo.

Es normal escuchar que el compresor funcione por hasta 90 segundos después de elevada la puerta. El compresor se encuentra dentro de la puerta y está inflando el sello de la puerta.

Si la puerta está completamente elevada por más de 20 minutos cuando no hay agua en la bañera, los sellos se desinflarán automáticamente.

Es normal escuchar que la válvula solenoide, ubicada dentro de la puerta, se abre y libera aire cuando el nivel de agua cae debajo de los sensores. La válvula está desinflando el sello de la puerta.

Es normal que venga agua desde la parte inferior de la puerta y entre a la bandeja de goteo cuando es causado por la persona que se baña al moverse en la bañera cuando ésta está completamente llena. Las salpicaduras excesivas causarán que el agua fluya sobre la parte superior de los sellos inflados y dentro de la bandeja de goteo.

Es normal que gotee agua en la bandeja de goteo al irse desinflando los sellos. El agua se acumula en el sello durante el uso y fluye a la bandeja de goteo cuando los sellos se desinflan.

Guía para resolver problemas del sistema de jets de aire

Síntomas	Causas probables	Acción recomendada
1. La bañera con jets de aire no se enciende.	A. El motor soplador no recibe alimentación eléctrica.	A. Oprima el botón de establecer/restablecer (set/reset) para restablecer el interruptor GFCI o RCD; revise el cableado.
	B. El cable del teclado está suelto o dañado.	B. Revise las conexiones de los cables. De ser necesario, reemplace el cable del teclado.
	C. El teclado no funciona.	C. Revise las conexiones de los cables. Reemplace el teclado.
	D. El motor soplador no funciona.	D. Reemplace el motor soplador.
2. El motor soplador se enciende, pero hay muy pocas burbujas o ninguna.	A. El motor soplador está desconectado.	A. Conecte el motor soplador a la tubería de aire.
	B. El flujo de aire del motor soplador está restringido.	B. Limpie el área alrededor del motor soplador. Asegúrese de que haya suficiente ventilación.
3. La bañera se detiene automáticamente antes de 18 minutos.	A. El interruptor GFCI o RCD se dispara.	A. Identifique la causa de la falla y corrija.
	B. El motor se ha sobrecalentado, activando el dispositivo de protección.	B. Verifique que no haya obstrucciones en las ventilaciones del motor. Elimine la obstrucción y deje enfriar el motor.
4. La bañera no se detiene automáticamente después de 22 minutos.	A. El motor soplador no funciona.	A. Reemplace el motor soplador.

Guía para resolver problemas (cont.)

Síntomas	Causas probables	Acción recomendada
5. El motor soplador no se detiene al oprimir el botón de encendido en el teclado.	A. El cable del teclado está suelto o dañado.	A. Revise las conexiones de los cables. De ser necesario, reemplace el cable del teclado.
	B. El teclado no funciona.	B. Reemplace el teclado.
6. El motor soplador funciona pero la opción de velocidad variable no funciona.	A. El cable del teclado está suelto o dañado.	A. Revise las conexiones de los cables. De ser necesario, reemplace el cable del teclado.
	B. El teclado no funciona.	B. Reemplace el teclado.
	C. El motor soplador no funciona.	C. Reemplace el motor soplador.
7. El ciclo de purga automática no se activa.	A. El motor soplador no funciona.	A. Reemplace el motor soplador.
8. El ciclo de purga manual no funciona.	A. El cable del teclado está suelto o dañado.	A. Revise las conexiones de los cables. De ser necesario, reemplace el cable del teclado.
	B. El teclado no funciona.	B. Reemplace el teclado.
	C. El motor soplador no funciona.	C. Reemplace el motor soplador.

Guía para resolver problemas del sistema de la bañera

Síntomas	Causas probables	Acción recomendada	
1. Es difícil subir y bajar la puerta.	A. Uno o ambos de los contrapesos no están instalados.	A. Instale el o los contrapesos.	
	B. Uno o ambos de los cables de contrapeso no pasan por las poleas.	B. Utilice la herramienta provista para pasar el cable de contrapeso en las poleas.	
	C. La bañera no está a nivel, lo que causa que los contrapesos rocen o generen un ruido.	C1	Nivele la bañera.
		C2	Confirme que los contrapesos no tengan contacto con el receptor cuando la puerta está elevada. Si hay contacto, el desagüe del receptor no está lo suficientemente bajo en el subpiso. Agrande la abertura del desagüe y baje el receptor o eleve la bañera utilizando las patas ajustables.
	D. El soporte de montaje no está bien ajustado.	D. Reduzca la presión en la puerta ajustando los soportes de montaje hacia fuera utilizando las ranuras.	
	E. La puerta roza contra la bañera o panel de acceso.	E1	Ajuste la puerta hacia fuera utilizando las ranuras en el montaje de polea.
		E2	Ajuste el soporte del panel de acceso inferior hacia atrás utilizando las ranuras.
E3		Ajuste el sello de cerdas debajo de la puerta hacia delante utilizando las ranuras.	
F. Una rueda está dañada o se ha caído.	F. Reemplace la rueda.		

Guía para resolver problemas (cont.)

Síntomas	Causas probables	Acción recomendada
	G. Hay excesivo desgaste en la clavija de enganche y/o la placa de contacto.	G1. Aplique una gota o dos de aceite a la cara de la placa de contacto. G2. Ajuste el tope de goma para centrar la clavija de cierre en la abertura de la placa de contacto cuando la puerta se eleva.
2. La puerta vibra o se mueve en pasos.	A. El soporte de montaje requiere ajuste.	A. Ajuste uno o ambos de los soportes de montaje hacia dentro utilizando las ranuras, hasta que esté ajustado contra las ruedas.
3. Sale agua o hay fugas del acumulador.	A. Funcionamiento normal. El acumulador drena al receptor.	A. Consulte la porción "El funcionamiento normal incluye" de la "Guía para resolver problemas".
	B. La conexión del suministro de agua está floja o dañada.	B. Vuelva a sellar las conexiones de entrada del agua y/o vuélvalas a conectar.
	C. La conexión o conexiones del acumulador están flojas o desconectadas.	C. Reemplace la conexión o conexiones del acumulador.
	D. La manguera de desagüe del acumulador está desconectada o presenta fugas.	D. Vuelva a conectar o apriete la conexión de la línea del desagüe del acumulador e instálela hasta el desagüe del receptor.
4. La bañera no se llena hasta el rebosadero.	A. La conexión del suministro de agua está floja o dañada.	A. Vuelva a sellar las conexiones de entrada del agua y vuélvalas a conectar.
	B. El desagüe de abrir y cerrar con el dedo del pie no cierra o presenta fugas.	B. Limpie el montaje del abrir y cerrar con el dedo del pie. Vuelva a sellar y a conectar el desagüe. Reemplace si es necesario.
	C. El controlador de la bañera no recibe alimentación eléctrica.	C. Tape ambos extremos del cable eléctrico del controlador y restablezca el interruptor de circuitos.
	D. Se ha activado el código de error en el controlador (se escucha un sonido de bip).	D1. Restablezca el controlador. Para ello: <input type="checkbox"/> baje la puerta <input type="checkbox"/> golpee leve y rápidamente 5 veces el interruptor de la puerta <input type="checkbox"/> espere 3 segundos, luego golpee levemente el interruptor 11 veces dentro de un lapso de 5 segundos <input type="checkbox"/> el controlador debe emitir un bip 3 a 5 veces para indicar que el problema se ha resuelto, luego se debe silenciar. D2. Si el código de error aún está activado o vuelve a ocurrir, desenchufe la alimentación eléctrica y llame al Centro de Atención al Cliente, utilizando la información provista en la página posterior de este manual.

Guía para resolver problemas (cont.)

Síntomas	Causas probables	Acción recomendada
	<p>E. La válvula de desagüe no está enchufada al controlador (no tiene alimentación eléctrica).</p>	<p>E. Enchufe la válvula del desagüe directamente al controlador ubicado debajo de la bañera.</p>
	<p>F. Uno o ambos de los interruptores de límite no están haciendo contacto o están dañados. NOTA: Nunca fuerce la puerta hacia abajo con el sello inflado.</p>	<p>F1. Ajuste el interruptor/interruptores de límite hasta que hagan contacto.</p>
		<p>F2. El interruptor/interruptores de límite se tienen que reemplazar. Llame al Centro de Atención al Cliente utilizando la información provista en la página posterior de este manual.</p>
		<p>F3. Asegúrese de que los contrapesos no hagan contacto con el receptor cuando la puerta está elevada. Si hay contacto el desagüe del receptor está demasiado alto. Agrande el alivio del desagüe del receptor o eleve la bañera utilizando las patas ajustables para eliminar el contacto.</p>
	<p>G. La bañera se llena muy lento, o la válvula del desagüe y/o el circuito o circuitos de sonda de nivel no funcionan.</p>	<p>G1. Asegúrese de que el nivel de agua llegue a la sonda del sensor dentro de 2 minutos después de cerrar la puerta. Aumente el tamaño de la válvula de suministro y el flujo de agua.</p>
		<p>G2. Revise o reemplace las sondas de nivel y el cableado al controlador.</p>
		<p>G3. Reemplace la válvula de desagüe.</p>
	<p>H. Existe una conexión de cable floja al controlador de la bañera afuera de la puerta.</p>	<p>H. Revise todas las conexiones de cable al controlador.</p>
	<p>I. Las conexiones de cable internas en la puerta están flojas.</p>	<p>I. Llame al Centro de Atención al Cliente utilizando la información de la página posterior de este manual.</p>
	<p>J. El sello primario o secundario tiene fugas de aire.</p>	<p>J. Revise si el sello inflado tiene fugas de aire utilizando agua jabonosa. Reemplace si es necesario.</p>
<p>K. Hay una fuga de aire dentro de la puerta.</p>	<p>K. Llame al Centro de Atención al Cliente utilizando la información provista en la página posterior de este manual.</p>	
<p>L. El compresor no funciona.</p>	<p>L. Reemplace el compresor. Llame al Centro de Atención al Cliente utilizando la información provista en la página posterior de este manual.</p>	
<p>M. El interruptor de presión de aire no funciona.</p>	<p>M. El interruptor de presión de aire se tiene que reemplazar. Llame al Centro de Atención al Cliente utilizando la información provista en la página posterior de este manual.</p>	

Guía para resolver problemas (cont.)

Síntomas	Causas probables	Acción recomendada
	N. Una o ambas de las válvulas de solenoide no funcionan o ventean (abiertas).	N. La válvula de solenoide se tiene que reemplazar. Llame al Centro de Atención al Cliente utilizando la información provista en la página posterior de este manual.
	O. El controlador no funciona.	O. Reemplace el controlador o llame al Centro de Atención al Cliente utilizando la información provista en la página posterior de este manual.
5. Hay fugas de agua a la bandeja receptora.	A. Es normal que el agua fluya a la bandeja receptora desde la manguera del desagüe del acumulador, cuando el agua salpica sobre la parte superior de los sellos de la puerta, o desde la parte inferior de la puerta cuando el sello se desinfla. La bandeja receptora captura este agua.	A. No es necesario tomar ninguna acción si el agua entra a la bandeja receptora debido al funcionamiento normal. Asegúrese de que la línea de desagüe del acumulador esté instalada hasta el desagüe del receptor.
	B. Salpica agua sobre la parte superior del sello.	B. No llene la bañera tan alto o reduzca los movimientos repentinos mientras se baña.
	C. Hay residuos entre la puerta y el sello.	C. Limpie todos los residuos del sello utilizando una lata de aire comprimido.
	D. La separación de la puerta es muy grande porque el montaje de polea no está bien ajustado.	D. Ajuste el montaje de polea hacia dentro utilizando las ranuras.
6. El controlador está haciendo un ruido de rechinido alto o sonido de bip.	A. Se ha activado el código de error en el controlador (se escucha un sonido de bip).	A1. Restablezca el controlador. Para ello: <ul style="list-style-type: none"> <input type="checkbox"/> baje la puerta <input type="checkbox"/> golpee leve y rápidamente 5 veces el interruptor de la puerta <input type="checkbox"/> espere 3 segundos, luego golpee levemente el interruptor 11 veces dentro de un lapso de 5 segundos <input type="checkbox"/> el controlador debe emitir un bip 3 a 5 veces para indicar que el problema se ha resuelto, luego se debe silenciar.
		A2. Si el código de error aún está activado o vuelve a ocurrir otro problema. Desconecte la alimentación eléctrica y llame al Centro de Atención al Cliente utilizando la información provista en la página posterior de este manual.
7. La puerta no se baja y las clavijas de enganche no se retraen.	A. El soporte de montaje no está bien ajustado.	A. Ajuste los soportes de montaje hacia dentro utilizando las ranuras hasta que las clavijas de enganche hagan contacto con seguridad con ambos interruptores de límite.

Guía para resolver problemas (cont.)

Síntomas	Causas probables	Acción recomendada
	B. Los topes en la placa de contacto requieren ajuste.	B. Ajuste los topes según sea necesario.
	C. El mecanismo de enganche de la manija de la puerta no funciona.	C. Llame al Centro de Atención al Cliente utilizando la información provista en la página posterior de este manual.
	D. Hay excesivo desgaste en la clavija de enganche y/o la placa de contacto.	D. Aplique una pequeña cantidad de aceite a la cara de la placa de contacto, reemplace la placa de contacto, o llame al Centro de Atención al Cliente utilizando la información provista en la página posterior de este manual.
	E. Una rueda está dañada o se ha caído.	E. Reemplace la o las ruedas.
8. El sello no se desinfla cuando el nivel de agua está debajo de los sensores de nivel (la puerta no se puede bajar).	A. Las sondas de nivel están sucias.	A. Limpie ambas sondas de nivel.
	B. El interruptor de la puerta no ha oprimido.	B. Presione el interruptor de la puerta para iniciar el desinflado.
	C. Uno o ambos de los interruptores de límite no están haciendo contacto o están dañados.	C. Confirme que los contrapesos no tengan contacto con el receptor cuando la puerta está elevada. Si hay contacto, el desagüe del receptor no está lo suficientemente bajo en el subpiso. Agrande la abertura del desagüe y baje el receptor o eleve la bañera utilizando las patas ajustables.
	D. Las conexiones de cable internas en la puerta están flojas.	D. Llame al Centro de Atención al Cliente utilizando la información provista en la página posterior de este manual.
	E. El controlador no funciona.	E. Reemplace los controladores o llame al Centro de Atención al Cliente utilizando la información provista en la página posterior de este manual.
	F. El interruptor de presión o las válvulas de venteo de solenoide dentro de la puerta no funcionan.	F. Llame al Centro de Atención al Cliente utilizando la información provista en la página posterior de este manual.

Guía para resolver problemas (cont.)

Síntomas	Causas probables	Acción recomendada
	<p>G. Se ha activado el código de error en el controlador (se escucha un sonido de bip).</p>	<p>G1. Restablezca el controlador. Para ello:</p> <ul style="list-style-type: none"> <input type="checkbox"/> baje la puerta <input type="checkbox"/> golpee leve y rápidamente 5 veces el interruptor de la puerta <input type="checkbox"/> espere 3 segundos, luego golpee levemente el interruptor 11 veces dentro de un lapso de 5 segundos <input type="checkbox"/> el controlador debe emitir un bip 3 a 5 veces para indicar que el problema se ha resuelto, luego se debe silenciar. <p>G2. Si el código de error aún está activado o vuelve a ocurrir, desenchufe la alimentación eléctrica y llame al Centro de Atención al Cliente, utilizando la información provista en la página posterior de este manual.</p>
<p>9. La bañera no drena o drena muy lentamente después de oprimir el interruptor.</p>	<p>A. El desagüe de abrir y cerrar con el dedo del pie no se abre.</p> <p>B. El interruptor de la puerta no se está oprimiendo correctamente.</p> <p>C. Uno o ambos de los desagües están obstruidos.</p> <p>D. La válvula de desagüe está conectada a otro tomacorrientes de 120 V y/o no está enchufada al controlador.</p> <p>E. La válvula de desagüe no funciona.</p> <p>F. Se ha activado el código de error en el controlador (se escucha un sonido de bip).</p>	<p>A. Cierre y/o limpie el montaje del abrir y cerrar con el dedo del pie. Vuelva a sellar y a conectar el desagüe. Reemplace si es necesario.</p> <p>B. Oprima ligeramente el centro del botón del interruptor de la puerta una vez.</p> <p>C. Elimine la obstrucción.</p> <p>D. Enchufe la válvula de desagüe directamente en J2 en el controlador.</p> <p>E. Reemplace la válvula de desagüe o llame al Centro de Atención al Cliente utilizando la información provista en la página posterior de este manual.</p> <p>F1. Restablezca el controlador. Para ello:</p> <ul style="list-style-type: none"> <input type="checkbox"/> baje la puerta <input type="checkbox"/> golpee leve y rápidamente 5 veces el interruptor de la puerta <input type="checkbox"/> espere 3 segundos, luego golpee levemente el interruptor 11 veces dentro de un lapso de 5 segundos <input type="checkbox"/> el controlador debe emitir un bip 3 a 5 veces para indicar que el problema se ha resuelto, luego se debe silenciar.

Guía para resolver problemas (cont.)

Síntomas	Causas probables	Acción recomendada
		F2. Si el código de error aún está activado o vuelve a ocurrir, desenchufe la alimentación eléctrica y llame al Centro de Atención al Cliente, utilizando la información provista en la página posterior de este manual.
	G. Hay una conexión de cable floja en la puerta.	G. Llame al Centro de Atención al Cliente utilizando la información provista en la página posterior de este manual.
	H. El interruptor de puerta no funciona.	H. El interruptor de puerta se tiene que reemplazar. Llame al Centro de Atención al Cliente utilizando la información provista en la página posterior de este manual.
	I. El controlador no funciona.	I. Reemplace el controlador o llame al Centro de Atención al Cliente utilizando la información provista en la página posterior de este manual.
10. El agua de la bañera se vacía prematuramente.	A. El desagüe de abrir y cerrar con el dedo del pie está abierto y no cierra o presenta fugas.	A. Cierre y/o limpie el montaje del abrir y cerrar con el dedo del pie. Vuelva a sellar y a conectar el desagüe. Reemplace si es necesario.
	B. Los cables del sensor de nivel están muy juntos, lo que ocasiona interferencia.	B. Separe los cables del sensor de nivel en ambos extremos.
	C. Uno o ambos de los sensores de nivel no están bien conectados.	C. Conecte con firmeza los cables del sensor de nivel al controlador.
	D. Uno o ambos de los interruptores de límite no están haciendo contacto o están dañados.	D1. Ajuste el interruptor/interruptores de límite hasta que hagan contacto.
		D2. El interruptor/interruptores de límite se tienen que reemplazar. Llame al Centro de Atención al Cliente utilizando la información provista en la página posterior de este manual.
	E. La válvula de desagüe está conectada a otro tomacorrientes de 120 V y/o no está enchufada al controlador.	E. Enchufe la válvula de desagüe directamente en J2 en el controlador.
F. Se ha activado el código de error en el controlador (se escucha un sonido de bip).	F1. Restablezca el controlador. Para ello: <ul style="list-style-type: none"> <input type="checkbox"/> baje la puerta <input type="checkbox"/> golpee leve y rápidamente 5 veces el interruptor de la puerta <input type="checkbox"/> espere 3 segundos, luego golpee levemente el interruptor 11 veces dentro de un lapso de 5 segundos <input type="checkbox"/> el controlador debe emitir un bip 3 a 5 veces para indicar que el problema se ha resuelto, luego se debe silenciar. 	

Guía para resolver problemas (cont.)

Síntomas	Causas probables	Acción recomendada
		<p>F2. Si el código de error aún está activado o vuelve a ocurrir, desenchufe la alimentación eléctrica y llame al Centro de Atención al Cliente, utilizando la información provista en la página posterior de este manual.</p>
	<p>G. La válvula de desagüe no funciona.</p>	<p>G. Reemplace la válvula de desagüe o llame al Centro de Atención al Cliente utilizando la información provista en la página posterior de este manual.</p>
	<p>H. El controlador no funciona.</p>	<p>H. Reemplace el controlador o llame al Centro de Atención al Cliente utilizando la información provista en la página posterior de este manual.</p>
<p>11. El sello no se infla completamente o el compresor continua encendiéndose después de inflar.</p>	<p>A. Uno o ambos de los interruptores de límite no están haciendo contacto o están dañados.</p>	<p>A1. Ajuste el interruptor o interruptores de límite hasta que hagan contacto.</p> <p>A2. El interruptor de límite se tiene que reemplazar. Llame al Centro de Atención al Cliente utilizando la información provista en la página posterior de este manual.</p>
	<p>B. El sistema de sello primario no funciona correctamente o la línea de aire puede estar pellizcada.</p>	<p>B. Llame al Centro de Atención al Cliente utilizando la información provista en la página posterior de este manual.</p>
	<p>C. Hay una fuga de aire dentro de la puerta.</p>	<p>C. Llame al Centro de Atención al Cliente utilizando la información provista en la página posterior de este manual.</p>
	<p>D. El interruptor de presión de aire no funciona o presenta fugas de aire.</p>	<p>D. El interruptor de presión de aire se tiene que reemplazar. Llame al Centro de Atención al Cliente utilizando la información provista en la página posterior de este manual.</p>
	<p>E. Una o más válvulas de solenoide tienen fugas de aire.</p>	<p>E. La válvula de solenoide se tiene que reemplazar. Llame al Centro de Atención al Cliente utilizando la información provista en la página posterior de este manual.</p>
<p>12. Funcionamiento ruidoso.</p>	<p>A. Después de llenar la bañera, el agua drena del acumulador al desagüe de la bandeja de goteo. Esto creará ruido.</p>	<p>A. Consulte la porción "El funcionamiento normal incluye" de la "Guía para resolver problemas".</p>
	<p>B. La bañera no está a nivel y los contrapesos hacen contacto.</p>	<p>B. Revise el reborde posterior y los lados de la bañera para asegurarse que estén a nivel. Ajuste los pies según sea necesario hasta nivelar la bañera. Revise el espacio libre de los contrapesos.</p>

Guía para resolver problemas (cont.)

Síntomas	Causas probables	Acción recomendada
	C. La guía o guías de los contrapesos no están en su lugar.	C. Vuelva a instalar las guías de contrapeso en la posición correcta.
	D. El compresor hace ruido excesivo.	D. Llame al Centro de Atención al Cliente utilizando la información provista en la página posterior de este manual.
13. Se observa decoloración en el frente de la bañera.	A. Salpica agua sobre la parte superior del sello.	A. Baje el nivel de agua al llenar la bañera. La limpieza periódica de la cara de la bañera es normal donde el sello hace contacto.
	B. El panel de la puerta roza contra la bañera o panel de acceso.	B1. Ajuste hacia atrás el soporte del panel de acceso ranurado inferior (para el montaje de panel de acceso) y, si es necesario, ajuste el sello de cerdas debajo de la puerta hasta que apenas haga contacto con el panel de acceso.
		B2. Ajuste la puerta hacia fuera utilizando las ranuras en el montaje de polea.
14. Se ve o se escucha agua durante o después de llenar la bañera.	A. Durante el funcionamiento normal, es normal que el agua salga de la manguera del desagüe del acumulador o que pequeñas cantidades de agua se derramen sobre los sellos y fluya hacia la bandeja de goteo.	A. Consulte la porción "El funcionamiento normal incluye" de la "Guía para resolver problemas".
	B. El acoplamiento del acumulador está dañado o presenta fugas.	B. Vuelva a conectar o apriete la conexión de la línea del desagüe del acumulador.
	C. Salpica agua sobre la parte superior del sello.	C. Baje el nivel de agua al llenar la bañera. Reduzca los movimientos repentinos mientras se baña.
	D. La separación de la puerta es muy grande porque el montaje de polea no está bien ajustado.	D. Ajuste el montaje de polea hacia dentro.
15. La bañera se llena hasta el rebosadero, pero no mantiene ese nivel de agua.	A. El desagüe de abrir y cerrar con el dedo del pie está abierto, no cierra, o presenta fugas.	A. Cierre y/o limpie el montaje del abrir y cerrar con el dedo del pie. Vuelva a sellar y a conectar el desagüe. Reemplace si es necesario.
	B. El controlador no recibe alimentación eléctrica.	B. Tape ambos extremos del cable eléctrico del controlador y restablezca el interruptor de circuitos.
	C. Uno o ambos de los interruptores de límite no están haciendo contacto o están dañados.	C1 Ajuste el interruptor/interruptores de límite hasta que hagan contacto.
		C2. El interruptor/interruptores de límite se tienen que reemplazar. Llame al Centro de Atención al Cliente utilizando la información provista en la página posterior de este manual.
D. Salpica agua sobre la parte superior del sello.	D. Baje el nivel de agua al llenar la bañera. Reduzca los movimientos repentinos mientras se baña.	

Guía para resolver problemas (cont.)

Síntomas	Causas probables	Acción recomendada	
	E. Hay residuos entre la puerta y el sello.	E. Limpie todos los residuos del sello utilizando una lata de aire comprimido.	
	F. La válvula de desagüe no funciona.	F. La válvula de desagüe se tiene que reemplazar. Reemplace la válvula de desagüe o llame al Centro de Atención al Cliente utilizando la información provista en la página posterior de este manual.	
	G. El controlador no funciona.	G. Reemplace el controlador o llame al Centro de Atención al Cliente utilizando la información provista en la página posterior de este manual.	
16. El sello no se infla.	A. El controlador o la bañera no reciben alimentación eléctrica.	A1. Conecte el controlador a la fuente de alimentación eléctrica.	
		A2. Restablezca (reset) la corriente eléctrica del interruptor de circuito.	
		A3. Conecte el cable eléctrico de la bañera al puerto J1 del controlador.	
	B. Se ha activado el código de error en el controlador (se escucha un sonido de bip).	B1. Restablezca el controlador. Para ello:	<input type="checkbox"/> baje la puerta
			<input type="checkbox"/> golpee leve y rápidamente 5 veces el interruptor de la puerta
			<input type="checkbox"/> espere 3 segundos, luego golpee levemente el interruptor 11 veces dentro de un lapso de 5 segundos
		<input type="checkbox"/> el controlador debe emitir un bip 3 a 5 veces para indicar que el problema se ha resuelto, luego se debe silenciar.	
	B2. Si el código de error aún está activado o vuelve a ocurrir, desenchufe la alimentación eléctrica y llame al Centro de Atención al Cliente, utilizando la información provista en la página posterior de este manual.		
	C. La conexión del cable eléctrico de la puerta al controlador está floja.	C. Conecte el cable eléctrico de la puerta al puerto J6 del controlador.	
	D. La válvula de desagüe está conectada a otro tomacorrientes de 120 V o no está enchufada al controlador.	D. Enchufe la válvula de desagüe directamente en J2 en el controlador.	

Guía para resolver problemas (cont.)

Síntomas	Causas probables	Acción recomendada
	<p>E. Uno o ambos de los interruptores de límite no están haciendo contacto o están dañados.</p>	<p>E1. Ajuste el interruptor/interruptores de límite hasta que hagan contacto.</p> <p>E2. El interruptor/interruptores de límite se tienen que reemplazar. Llame al Centro de Atención al Cliente utilizando la información provista en la página posterior de este manual.</p>
	<p>F. El circuito del sensor de nivel no detecta agua dentro de un lapso de 2 minutos de subir la puerta.</p>	<p>F. Revise que las sondas de nivel y el cableado tengan la conexión correcta al controlador.</p>
	<p>G. La válvula de desagüe no funciona.</p>	<p>G. Reemplace la válvula de desagüe o llame al Centro de Atención al Cliente utilizando la información provista en la página posterior de este manual.</p>
	<p>H. Las conexiones de cable están flojas.</p>	<p>H1. Revise el cable eléctrico desde el tomacorrientes al controlador.</p> <p>H2. Revise el cable eléctrico de la válvula de desagüe al controlador.</p> <p>H3. Revise la sonda de nivel y el cableado al controlador.</p> <p>H4. Revise el cableado del interruptor de límite al controlador.</p> <p>H5. Revise el cable eléctrico de la puerta al controlador.</p>
	<p>I. Las conexiones de cable internas dentro de la puerta están flojas.</p>	<p>I. Llame al Centro de Atención al Cliente utilizando la información provista en la página posterior de este manual.</p>
	<p>J. El sistema de sello primario no funciona correctamente o la línea de aire puede estar pellizcada.</p>	<p>J. Llame al Centro de Atención al Cliente utilizando la información provista en la página posterior de este manual.</p>
	<p>K. Los sistemas de sello secundario no funcionan correctamente o la línea de aire puede estar pellizcada.</p>	<p>K. Llame al Centro de Atención al Cliente utilizando la información provista en la página posterior de este manual.</p>
	<p>L. Hay una fuga de aire dentro de la puerta.</p>	<p>L. Llame al Centro de Atención al Cliente utilizando la información provista en la página posterior de este manual.</p>
	<p>M. El compresor no funciona.</p>	<p>M. El compresor se tiene que reemplazar. Llame al Centro de Atención al Cliente utilizando la información provista en la página posterior de este manual.</p>
	<p>N. El interruptor de presión dentro de la puerta no funciona o presenta fugas de aire.</p>	<p>N. Llame al Centro de Atención al Cliente utilizando la información provista en la página posterior de este manual.</p>
	<p>O. El controlador no funciona.</p>	<p>O. El controlador se tiene que reemplazar. Llame al Centro de Atención al Cliente utilizando la información provista en la página posterior de este manual.</p>

Guía para resolver problemas (cont.)

Síntomas	Causas probables	Acción recomendada
17. El agua salpica de la bandeja de goteo al piso.	A. El sello de cerdas no está instalado o no está ajustado correctamente.	A. Instale o ajuste el sello de cerdas.
	B. La bañera no está bien nivelada.	B. Revise el reborde posterior y los lados de la bañera para asegurarse que estén a nivel. Ajuste los pies según sea necesario hasta nivelar la bañera.
	C. La separación de la puerta es muy grande porque el montaje de polea no está bien ajustado.	C. Ajuste el montaje de polea hacia dentro.
	D. Salpica agua sobre la parte superior del sello.	D. Baje el nivel de agua al llenar la bañera. Reduzca los movimientos repentinos mientras se baña.
18. La puerta no se queda en la posición elevada.	A. Uno o ambos de los contrapesos no están instalados.	A. Instale el o los contrapesos.
	B. El tope de la puerta requiere ajuste.	B. Ajuste los topes según sea necesario.
	C. El soporte de montaje no está bien ajustado.	C. Ajuste los soportes de montaje hacia dentro utilizando las ranuras.
	D. Hay excesivo desgaste en la clavija de enganche y/o la placa de contacto.	D. Aplique una pequeña cantidad de aceite a la cara de la placa de contacto, reemplace la placa de contacto, o llave al Centro de Atención al Cliente utilizando la información provista en la página posterior de este manual.
	E. El mecanismo de enganche/manija dentro de la puerta no funciona.	E. Llame al Centro de Atención al Cliente utilizando la información provista en la página posterior de este manual.
19. El sello no se queda inflado.	A. Hay una conexión de cable floja debajo de la puerta.	A. Revise la conexión del cable de 10 clavijas ubicada detrás de la placa en la parte inferior de la puerta, opuesta al extremo del desagüe.
	B. Se ha activado un código de error en el controlador.	B. Restablezca el controlador. <ul style="list-style-type: none"> <input type="checkbox"/> baje la puerta <input type="checkbox"/> golpee leve y rápidamente 5 veces el interruptor de la puerta <input type="checkbox"/> espere 3 segundos, luego golpee levemente el interruptor 11 veces dentro de un lapso de 5 segundos <input type="checkbox"/> el controlador debe emitir un bip 3 a 5 veces para indicar que el problema se ha resuelto, luego se debe silenciar.
	C. El sello primario puede presentar fugas.	C. Llame al Centro de Atención al Cliente utilizando la información provista en la página posterior de este manual.

Guía para resolver problemas (cont.)

Síntomas	Causas probables	Acción recomendada
	D. La línea de aire dentro de la puerta puede estar pellizcada.	D. Llame al Centro de Atención al Cliente utilizando la información provista en la página posterior de este manual.
	E. Hay una fuga de aire dentro de la puerta.	E. Llame al Centro de Atención al Cliente utilizando la información provista en la página posterior de este manual.
	F. Una o más válvulas de solenoide tienen fugas de aire.	F. Llame al Centro de Atención al Cliente utilizando la información provista en la página posterior de este manual.

Guía de resolución de problemas de la superficie de calefacción (si está equipada)

Síntomas	Causas probables	Acción recomendada
1. La bañera con calefacción no se enciende.	<p>A. La fuente de alimentación no recibe alimentación eléctrica.</p> <p>B. El cable del teclado está suelto o dañado.</p> <p>C. El teclado no funciona.</p> <p>D. La fuente de alimentación eléctrica no funciona.</p>	<p>A. Oprima el botón de establecer/restablecer (set/reset) para restablecer el interruptor GFCI o RCD; revise el cableado.</p> <p>B. Revise las conexiones de los cables. De ser necesario, reemplace el cable del teclado.</p> <p>C. Revise las conexiones de los cables. Reemplace el teclado.</p> <p>D. Reemplace la fuente de alimentación eléctrica.</p>
2. La bañera está encendida, pero el calor es muy bajo o no calienta.	<p>A. El cable del calentador está suelto o dañado.</p> <p>B. El calentador/aislamiento está flojo en la bañera.</p> <p>C. El indicador de calor está amarillo o anaranjado.</p> <p>D. El calentador no funciona.</p> <p>E. El sensor de temperatura no funciona.</p>	<p>A. Revise las conexiones de los cables. De ser necesario, reemplace el cable del calentador.</p> <p>B. Fije el calentador/aislamiento a la bañera.</p> <p>C. Oprima la flecha [hacia arriba] para aumentar la temperatura.</p> <p>D. Reemplace el calentador.</p> <p>E. Reemplace el calentador.</p>
3. La temperatura no se restablece automáticamente a baja después de 1 hora.	A. El sensor de temperatura no funciona.	A. Reemplace el calentador y/o el teclado.
4. El indicador de calor parpadea en rojo.	<p>A. Es necesario restablecer el sistema de calefacción.</p> <p>B. El calentador no funciona.</p>	<p>A. Oprima el icono [Encendido] para APAGAR la alimentación eléctrica. Espere 10 segundos, luego vuelva a ENCENDER.</p> <p>B. Reemplace el calentador.</p>
5. El indicador de calor parpadea en amarillo.	<p>A. Es necesario restablecer el sistema de calefacción.</p> <p>B. El sensor de temperatura no funciona.</p>	<p>A. Oprima el icono [Encendido] para APAGAR la alimentación eléctrica. Espere 10 segundos, luego vuelva a ENCENDER.</p> <p>B. Reemplace el calentador.</p>

USA/Canada: 1-800-4KOHLER

México: 001-800-456-4537

kohler.com

THE BOLD LOOK
OF **KOHLER**®

©2013 Kohler Co.

1128535-5-G