

# Homeowners Guide

## Media Module

K-638

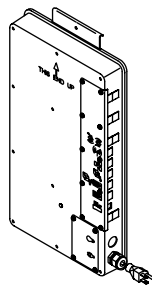

**M** product numbers are for Mexico (i.e. K-12345**M**)  
Los números de productos seguidos de **M** corresponden a México  
(Ej. K-12345**M**)  
Français, page "Français-1"  
Español, página "Español-1"

THE BOLD LOOK  
OF **KOHLER**®

# IMPORTANT INSTRUCTIONS



**WARNING:** When using electrical products, basic precautions should always be followed, including the following:



**WARNING:** Risk of electric shock. A licensed electrician should route all electrical wiring.



**WARNING:** Risk of electric shock. Disconnect power before servicing.

**NOTICE:** Follow all plumbing, electrical, and building codes.

**IMPORTANT!** The music server on your computer must be properly set-up in order to utilize music files in your bath. Refer to the User Guide packed with your digital interface for information on configuring your music server.

## FCC and IC Compliance

The term "IC:" before the certification/registration number only signifies that the Industry Canada technical specifications were met.

### Contains:

Kohler Company

Model #: 1070734

IC: 4554A-KOHLER004

FCC ID: N82-KOHLER004

This device complies with Part 15 of the FCC Rules. Operation is subject to the following two conditions:

1. This device may not cause harmful interference, and
2. This device must accept any interference received, including interference that may cause undesired operation.

### NOTE:

Changes or modifications not expressly approved by the party responsible for compliance could void the user's authority to operate the equipment.

### FCC and IC Radiation Exposure Statement for Mobile Devices

This equipment complies with FCC and IC radiation exposure limits set forth for an uncontrolled environment. This equipment should be installed and operated with a minimum distance of 7-7/8" (20 cm) between the radiator and your body. The transmitter must not be co-located or operating in conjunction with any other antenna or transmitter.

## Specifications

Ambient Temperature	Max 104°F (40°C)
Maximum Relative Humidity	95% non-condensing
<b>Electrical Service</b>	100-240 VAC, 50-60 Hz, 4.4-1.83 A
Lighting	100-240 VAC, 50-60 Hz, 2.4-1.0 A
Media Module	100-240 VAC, 50-60 Hz, 2.0-0.83 A
Valve Cable Length (supplied)	30 ft (9.14 m)
Speaker Cable Length	25 ft (7.62 m)
Line-in Cable Length	5.6 ft (1.71 m)
Ethernet Cable Length	30 ft (9.14 m)

## Thank You For Choosing Kohler Company

Thank you for choosing Kohler Co. Your Kohler Co. product reflects the true passion for design, craftsmanship, artistry, and innovation Kohler Co. stands for. We are confident its dependability and beauty will surpass your highest expectations, satisfying you for years to come.

All information in this guide is based upon the latest product information available at the time of publication. At Kohler Co. we strive to fulfill our mission of improving the level of gracious living for each person who is touched by our products and services. We reserve the right to make changes in product characteristics, packaging, or availability at any time without notice.

Please take a few minutes to review this guide. Pay special attention to the care and cleaning instructions.

## Warranty

### **KOHLER® Electronic Faucets, Valves and Controls FIVE-YEAR LIMITED WARRANTY**

Kohler Co. warrants that its electronic faucets, valves and controls will be free of defects in material and workmanship during normal residential use for five years from the date the product is installed. This warranty applies only to electronic faucets, valves and controls installed in the United States of America, Canada and Mexico ("North America").

If a defect is found in normal residential use, Kohler Co. will, at its election, repair, provide a replacement part or product, or make appropriate adjustment where Kohler Co.'s inspection discloses any such defect. Damage caused by accident, misuse, or abuse is not covered by this warranty. Improper care and cleaning will void the warranty\*. Proof of purchase (original sales receipt) must be provided to Kohler Co. with all warranty claims. Kohler Co. is not responsible for labor charges, installation, or other incidental or consequential costs other than those noted above. In no event shall the liability of Kohler Co. exceed the purchase price of the faucet, valve or control.

If the electronic faucets, valves or controls are used commercially or are installed outside of North America, Kohler Co. warrants that the faucet, valve or control will be free from defects in material and workmanship for one (1) year from the date the product is installed, with all other terms of this warranty applying except duration.

If you believe that you have a warranty claim, contact your Home Center, Dealer, Plumbing Contractor or E-tailer. Please be sure to provide all pertinent information regarding your claim, including a complete description of the problem, the product, model number, the date the product was purchased, from whom the product was purchased and the installation date. Also include your original invoice. For other information, or to obtain the name and address of the service and repair facility nearest you, write Kohler Co., Attn: Customer Care Center, Kohler, Wisconsin 53044 USA, or by calling 1-800-4-KOHLER (1-800-456-4537) from within the USA and Canada, and 001-800-456-4537 from within Mexico, or visit [www.kohler.com](http://www.kohler.com) within the USA, [www.ca.kohler.com](http://www.ca.kohler.com) from within Canada, or [www.mx.kohler.com](http://www.mx.kohler.com) in Mexico.

**THE FOREGOING WARRANTIES ARE IN LIEU OF ALL OTHER WARRANTIES, EXPRESS OR IMPLIED, INCLUDING BUT NOT LIMITED TO THE IMPLIED WARRANTIES OF MERCHANTABILITY AND FITNESS FOR A PARTICULAR PURPOSE.**

**KOHLER CO. AND/OR SELLER DISCLAIM ANY LIABILITY FOR SPECIAL, INCIDENTAL OR CONSEQUENTIAL DAMAGES. Some states/provinces do not allow limitations on how long an implied warranty lasts or the exclusion or limitation of such damages, so these limitations and exclusions may not apply to you. This warranty gives the consumer specific legal rights. You may also have other rights that vary from state/province to state/province. This warranty is to the original consumer purchaser only, and excludes product damage due to installation error, product abuse, or product misuse, whether performed by a contractor, service company, or the consumer.**

This is Kohler Co.'s exclusive written warranty.

\*Never use cleaners containing abrasive cleansers, ammonia, bleach, acids, waxes, alcohol, solvents or other products not recommended for chrome. This will void the warranty.

## Warranty

KOHLER CO.

It is recommended that at the time of purchase, you verify that all accessories and components are complete in this package.

This Kohler product is warranted to be free of defects in material and workmanship for one (1) year from the date of purchase as shown on the invoice or receipt.

1. Kohler Co. will only service its commercialized products through its authorized distributors.
2. To obtain warranty service, please present the invoice and corresponding warranty.
3. Through its authorized distributors, Kohler Co. promises to repair the defective product or provide a new replacement or an equivalent model (in those cases that the model has been discontinued) when the product is beyond repair, without any charge to the consumer.
4. The time of repair will not exceed six (6) weeks commencing on the date the product is received.
5. It is recommended that the consumer save the invoice or receipt as additional protection, as it may substitute the warranty in the case that there is a discrepancy in the validity of the warranty.

### EXCEPTIONS AND RESTRICTIONS

The Warranty will not be valid in the following cases:

1. When the product is not operated in accordance with the instructions concerning use and operation set forth in the owner's manual or installation instructions, and when the recommendations and warnings included are not observed.
2. When the product has been modified or dismantled partially or totally; or has been used in a negligent fashion and as a consequence has suffered damages attributable to the consumer, individual, or hardware not authorized by Kohler Co.
3. This warranty does not cover the damages as a result of disaster such as fire or acts of God, including flooding, earthquake, or electric storms, etc. To obtain a list of distributors in your area where you can exercise your rights under this warranty, please call 001-800-456-4537.

KOHLER CO., KOHLER, WI 53044 U.S.A.

### IMPORTER:

INTERNACIONAL DE CERÁMICA, S.A.B. DE C.V.

AV. CARLOS PACHECO NO. 7200

CHIHUAHUA, CHIH., MEXICO C.P. 31060

TEL: 52 (14) 29-11-11

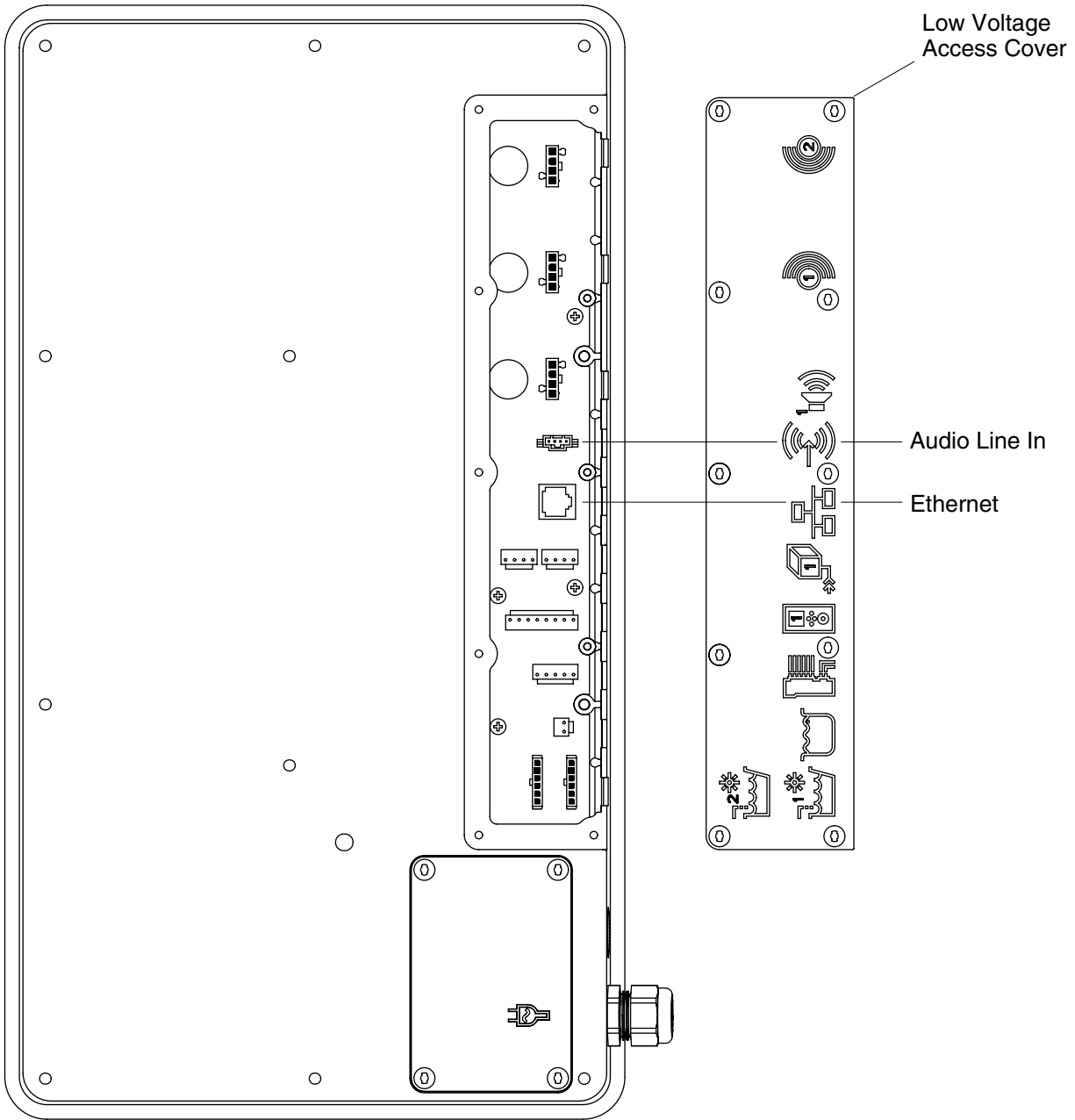

**Connection Key**

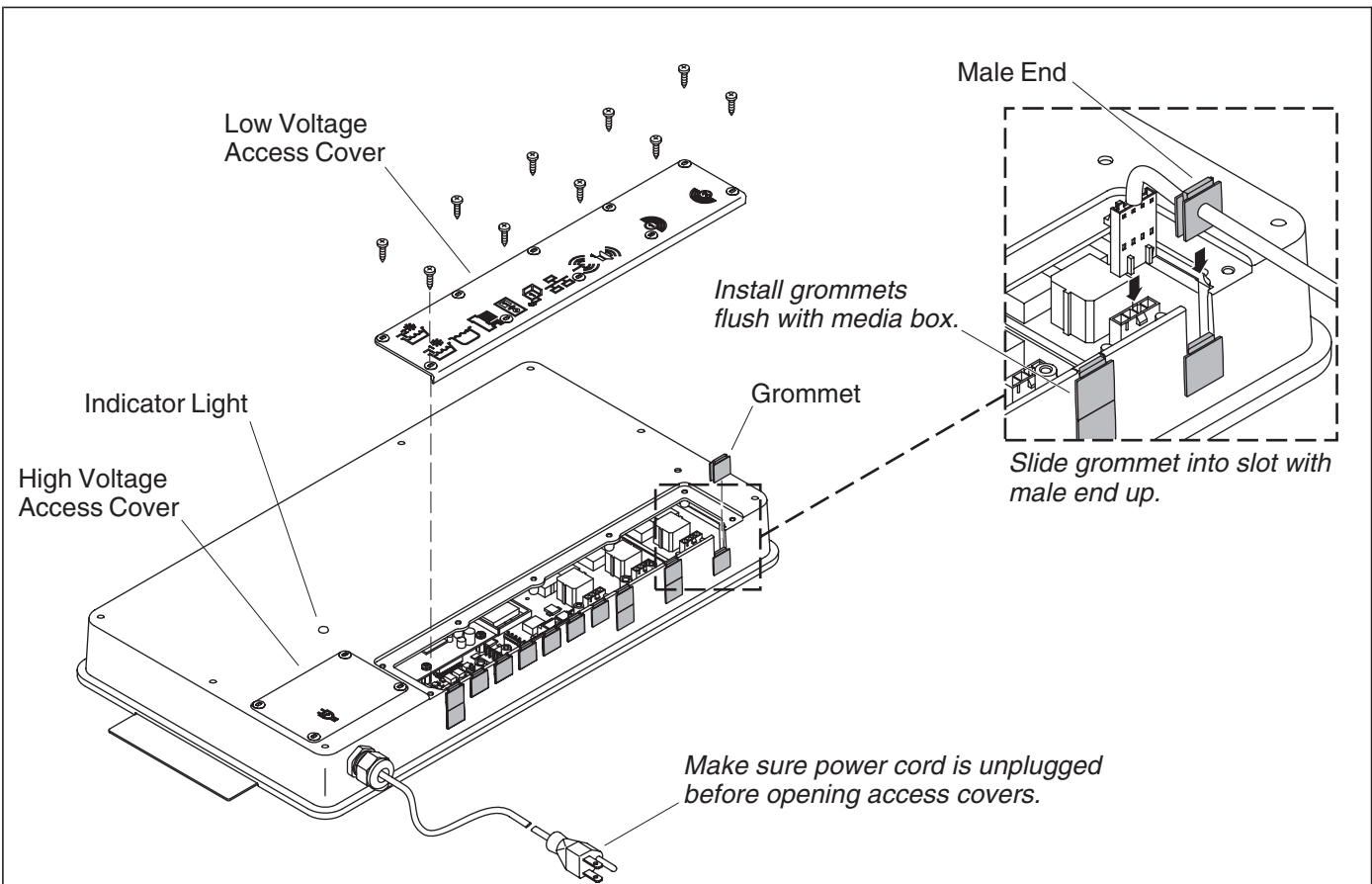

## Connect the Components



**CAUTION:** Risk of electric shock or product damage. Make sure the power cord is unplugged before removing the access covers.

**NOTE:** If the power cord is damaged, it must be replaced by the manufacturer, its service agent, or a similarly qualified person in order to avoid hazard.

**Note:** For wireless applications an Ethernet connection is not needed.

- Remove the low voltage access cover.
- Remove the grommets in the locations where the cables will be installed. Refer to the "Connection Key."
- Gently press each connection until it snaps together.
- Slide the cable grommet into the slot with the male end up. Verify the grommet is properly seated.
- Reinstall the access covers. Do not overtighten.
- Plug the power supply into the outlet. Verify that the indicator light turns on and pulses.
- Test each component to ensure proper functionality. Refer to the Installation and Homeowner Guides packed with each of the individual components for additional information.

## Troubleshooting

This troubleshooting guide is for general aid only. For service and installation issues or concerns, call 1-800-4-KOHLER.

### Interface Troubleshooting Table

Symptoms	Probable Cause	Recommended Action
1. Control panel is not lit.	<p>A. Power supply is not plugged into the outlet.</p> <p>B. Power supply connection to the media module may be loose or disconnected.</p> <p>C. Interface cable connections may be loose or disconnected.</p> <p>D. Circuit breaker has been tripped.</p> <p>E. The media module memory may require resetting.</p> <p>F. If none of the recommended actions for the above issues correct the symptom, the valve or interface requires servicing.</p>	<p>A. Plug the power supply into the outlet.</p> <p>B. Check power supply connections to the media module and reconnect if needed.</p> <p>C. Check all interface cable connections, connect if needed.</p> <p>D. Reset the circuit breaker.</p> <p>E. Disconnect and reconnect the power supply from the media module.</p> <p>F. Contact your Kohler Co. Authorized Service Representative.</p>
2. The interface power indicator pulses but does not turn on.	<p>A. Interface cable connections may be loose or disconnected.</p> <p>B. If the above recommended action does not correct the symptom, the interface or valve requires servicing.</p>	<p>A. Check all interface cable connections, connect if needed.</p> <p>B. Contact your Kohler Co. Authorized Service Representative.</p>
3. The interface functions normally but no water flows from the components.	<p>A. Inlet/outlet fittings may be blocked.</p> <p>B. Hot and cold water supplies are not turned on.</p> <p>C. The valve or media module memory may require resetting.</p> <p>D. System error.</p> <p>E. If none of the recommended actions for the above issues correct the symptom, the media module requires servicing.</p>	<p>A. Check the inlets and outlets for blockage or debris. Clean the inlet screens. Refer to the "Clean the Inlet Screens" section in the Valve Homeowners Guide.</p> <p>B. Turn on the water supply to the valve.</p> <p>C. Disconnect and reconnect the power supply from the valve and media module.</p> <p>D. Check the user interface for an error code. Refer to the "Diagnostics" section in the Digital Interface Homeowners Guide.</p> <p>E. Contact your Kohler Co. Authorized Service Representative.</p>
4. Continuous flow.	<p>A. System will not switch off.</p>	<p>A. Turn off the water and power supply and contact your Kohler Co. Authorized Service Representative.</p>
5. Primary and auxiliary interface are lit, but auxiliary interface does not appear to function.	<p>A. Lock-Out function is enabled.</p>	<p>A. Disable in setup mode.</p>
6. Display is difficult to read.	<p>A. Contrast is not optimized.</p> <p>B. Brightness is not optimized.</p>	<p>A. Adjust contrast in the user interface setting menu.</p> <p>B. Adjust the brightness in the user interface setting menu.</p>
7. Massage and temperature therapy does not work.	<p>A. Massage and temperature therapy functions are not enabled.</p>	<p>A. Enable the massage and temperature therapy functions using the user interface.</p>

## Troubleshooting (cont.)

### Valve Troubleshooting Table

Symptoms	Probable Cause	Recommended Action
1. Maximum blend temperature too hot or too cold.	<p>A. Incorrect maximum temperature setting.</p> <p>B. If the above recommended action does not correct the symptom, the interface or valve requires servicing.</p>	<p>A. Refer to the "Set the Maximum Temperature" section in the Digital Interface User Guide.</p> <p>B. Contact your Kohler Co. Authorized Service Representative.</p>
2. Continuous flow.	<p>A. System will not switch off.</p>	<p>A. Turn off the water and power supply and contact your Kohler Co. Authorized Service Representative.</p>
3. Massage mode shuts down but water continues to run from the showerhead(s).	<p>A. Unequal flow rates between valve outlets.</p> <p>B. Fluctuation of inlet pressure.</p> <p>C. Pressure difference greater than 5 psi (34.5 kPa) between the hot and cold supply lines.</p>	<p>A. Verify the installation has one bodyspray per valve outlet and uses bodysprays with the same flow rate. If needed, contact the installer to revise the installation.</p> <p>B. Install pressure regulators in the supply lines.</p> <p>C. Install pressure regulators to bring the supplies within 5 psi (34.5 kPa) of each other.</p>
4. Only cold water flows from the outlets.	<p>A. Hot water supply is either not turned on or not connected to the valve inlet.</p> <p>B. Hot water inlet is blocked.</p> <p>C. If none of the recommended actions for the above issues correct the symptom, the valve requires servicing.</p>	<p>A. Check the hot water supply is turned on and connected to the valve inlet.</p> <p>B. Check the hot water inlet screen for blockage. Clean or replace the inlet screen. Refer to the Valve Homeowners Guide.</p> <p>C. Contact your Kohler Co. Authorized Service Representative.</p>
5. Fluctuating or reduced flow rate. Valve is functioning properly.	<p>A. Inlet/outlet fittings may be blocked.</p> <p>B. Water outlet pressure is low.</p> <p>C. Fluctuating flow.</p> <p>D. If none of the recommended actions for the above issues correct the symptom, the valve requires servicing.</p>	<p>A. Check the inlets and outlets for blockage or debris. Clean the inlet screens. Refer to the "Clean the Inlet Screens" section in the Valve Homeowners Guide.</p> <p>C. Verify that the dynamic inlet pressures are within specifications. Refer to "Specifications" section in the Valve Homeowners Guide.</p> <p>D. Contact your Kohler Co. Authorized Service Representative.</p>
6. Blend temperature drift or temperature cycling.	<p>A. Fluctuating water temperature.</p> <p>B. Hot water supply temperature fluctuation.</p> <p>C. Pressure difference greater than 5 psi (34.5 kPa) between the hot and cold supply lines.</p>	<p>A. Check the inlet temperature differentials and verify they are sufficient. Refer to "Specifications" section in the Valve Homeowners Guide.</p> <p>B. Check and make adjustments as needed.</p> <p>C. Install pressure regulators to bring the supplies within 5 psi (34.5 kPa) of each other.</p>



## Troubleshooting (cont.)

### Valve Troubleshooting Table

Symptoms	Probable Cause	Recommended Action
	D. If none of the recommended actions for the above issues correct the symptom, the valve requires servicing.	D. Contact your Kohler Co. Authorized Service Representative.
7. Water leaking from the valve. <b>CAUTION: Risk of personal injury or product damage.</b> Turn off the main power and water supply.	A. Connections are not secure. B. Seals are worn or damaged. C. Internal leak.	A. Check all connections. Make adjustments as needed. B. Order a seal service pack and replace all seals. C. Unit requires overhaul. Contact your Kohler Co. authorized service representative.
8. Hot water only, the valve shuts down.	A. Hot and cold lines are reversed.	A. Switch hot and cold water supply connections. Verify the hot water supply is connected to the inlet marked "H" and the cold water supply is connected to the inlet marked "C."

### Music Troubleshooting Table

Symptoms	Probable Cause	Recommended Action
1. Speakers do not produce sound in a two speaker setup.	A. Speaker cable is not plugged in properly.	A. Make sure the cables are properly installed into the Media Module connections and to the left and right speakers.
2. Speakers do not produce sound in a four speaker setup.	A. Damaged speaker or speaker not plugged in.	A. Make sure the working speakers are properly installed into the Media Module connections and to both sets of terminals on each left and right cables.
3. After playing music loudly, the music stops even though a song is properly selected.	A. Thermal shut down.	A. Shut down the system for 1 hour to allow the unit to cool. Make sure the area where the unit is installed does not exceed 104°F (40°C).
4. Library menu is not available.	A. The Roku agreement was declined.	A. Enter the settings menu, select "System," select "Music Software," select "Roku Agreement" and select "YES."
5. Music server is not available.	A. Wireless network is not configured properly. B. The network cable is not connected to the correct router/switch input. C. A compatible media server is not installed/running on your home computer. D. The media server on your home computer is not configured to share files.	A. Enter the settings menu, select "System," select "WiFi Security," select "Network Name," select "WEP/WPA Key" and enter the security key. B. Connect the Media Module to the router's/switch's ethernet ports. C. Install/open one of the supported media servers such as iTunes®, Microsoft® Windows® Media Connect, Rhapsody™ or Musicmatch® on your computer and load your favorite music into the server's library. D. Reference the media server's help menu to properly configure file sharing.

## Troubleshooting (cont.)

### Music Troubleshooting Table

Symptoms	Probable Cause	Recommended Action
	E. The incorrect Wi-Fi region was selected.	E. Enter the settings menu, select "System," select "Music Software," select "Region" and select the appropriate geographical region that matches your Wi-Fi router.
6. I have a wireless network but my Media Module is unable to connect to the network.	A. Ethernet cable is plugged in.  B. Media Module is not within Wi-Fi range.  C. A WEP key was not entered for a secured network.  D. The router is not set up for 802.11b.	A. Make sure an Ethernet cable is not plugged into Media Module's ethernet jack.  B. Make sure the Media Module is within range of your Wi-Fi network.  C. Enter the settings menu, select "System," select "WiFi Security," select "Network Name," select "WEP Key" and enter the security key.  D. Make sure the access point/router is configured to allow 802.11b clients.
7. The Media Module can not connect to an iTunes server with firewall software running.	A. The firewall is not configured correctly to allow iTunes music sharing.	A. Make sure your firewall software is configured to allow iTunes music sharing. For a Mac: Open System Preferences. Select the Sharing icon and click on the firewall tab. Select the option "iTunes Music Sharing." For a PC: Refer to your documentation for changing firewall settings. If running Windows XP service pack 2, open "Security Center," select "Windows Firewall," click on the "Exceptions" tab, and check to see that iTunes is enabled. If not, use "Add Programs" to enable it. After these changes have been made, restart the Media Module by disconnecting and reconnecting the AC power.
8. The Media Module can not access Windows Media Connect library.	A. Windows Media Connect is not configured for sharing.	A. Make sure that your computer containing your music library is powered ON and Windows Media Connect is running (icon should be visible in the task tray). With the Media Module powered ON and connected to your network, make sure that the Media Module is an authorized device. Launch Windows Media Connect through your Control Panel. On the wizard screen, scroll down the list of devices. If the Media Module is not listed, click the "Add" button at the bottom of the list. Click on Media Module, then click "OK." It should show up on the list of authorized devices. Click "Done." Reboot the Media Module by disconnecting the AC power from the wall outlet.

## Troubleshooting (cont.)

### Music Troubleshooting Table

Symptoms	Probable Cause	Recommended Action
9. The Media Module can not access the iTunes library.	<p>A. iTunes is not running.</p> <p>B. iTunes is not configured for sharing.</p> <p>C. iTunes is not responding to commands from the Media Module.</p>	<p>A. Make sure the computer containing your iTunes library is turn on and iTunes is running.</p> <p>B. In iTunes, be sure to turn on the "music sharing" option. Go to the iTunes&gt;Preferences menu or Edit&gt; Preferences for PC users. In the dialog box that appears, click the "Sharing" icon, then check the option "Share my music" to enable sharing on your local network.</p> <p>C. Close and restart iTunes on your computer.</p>
10. I can see my iTunes library in the list of libraries, but when I try to connect, the connection fails.	<p>A. iTunes is not configured for sharing.</p> <p>B. No IP address assigned to the Media Module.</p>	<p>A. In iTunes, be sure to turn on the "music sharing" option. Go to the iTunes&gt;Preferences menu or Edit&gt; Preferences for PC users. In the dialog box that appears, click the "Sharing" icon, then check the option "Share my music" to enable sharing on your local network.</p> <p>B. The Media Module was not assigned an IP address via DHCP, but the PC was. In this situation, the Media Module is able to see the library via Rendezvous, but is not able to connect to the library. Here is how to check your Media Module's address: Enter the settings menu, select "System," select "Music," select "Roku IP Address." If your IP address is of the form 169.254.xxx.xxx, the Media Module did not get a DHCP-assigned address. Check the configuration of your router to ensure it is set up to assign DHCP addresses. Reboot the Media Module by disconnecting the AC power from the wall outlet.</p>
11. The Media Module can not access the Musicmatch library.	<p>A. Musicmatch is not running.</p> <p>B. Musicmatch is not configured for sharing.</p>	<p>A. Make sure the computer containing your music library is powered ON.</p> <p>B. Make sure music sharing is enabled in Musicmatch. From the main Musicmatch menu, click on Options/Settings. Click on the tab "CD Lookup/Connectivity." Click the buttons next to "Enable music server" as well as "Universal Plug and Play." Musicmatch does not need to be running while using the Media Module; once enabled, the UPnP server runs in the background. Reboot the Media Module by disconnecting the AC power from the wall outlet.</p>

## Troubleshooting (cont.)

### Music Troubleshooting Table

Symptoms	Probable Cause	Recommended Action
12. The Media Module is connected to my network via wired ethernet, but is unable to play Internet radio and may sometimes fail to locate, connect to, or play music from my music servers.	<p>A. No IP address assigned to the Media Module.</p> <p>B. Ethernet cable is damaged.</p>	<p>A. Determine the Media Module's address by entering the settings menu, select "System," select "Music," select "Roku IP Address." If your IP address is of the form 169.254.xxx.xxx, the Media Module did not get a DHCP-assigned address. Check the configuration of your router to ensure it is set up to assign DHCP addresses. Reboot the Media Module by disconnecting the AC power from the wall outlet.</p> <p>B. Replace the ethernet cable.</p>
13. No sound plays through the speakers.	<p>A. The song is paused.</p> <p>B. The volume is too low.</p>	<p>A. Make sure a song is playing. If the song is paused, press the OK button to continue playback.</p> <p>B. Make sure the volume is turned up high enough for proper enjoyment.</p>
14. Some of my music files do not display while browsing.	A. Missing ID3 tag info.	A. ID3 data tags may be missing. Information about your music, including Song Name, Artist, Composer, Album, and Genre is usually created automatically by the software you used to save your audio CD files on your computer's hard drive. This process creates data called "ID3 tags" to describe each track. If this data is missing from your music files, they will not appear when you browse by that data category. You can edit this information in music jukebox software such as iTunes.
15. A music file will not play.	A. Unsupported file format.	A. Make sure your file is a supported format: iTunes Music Server: MP3, AAC, ALAC, AIFF and WAV Windows Media Player 11 / Windows Media Connect: MP3, WMA (including DRM WMA) and WAV.
16. Songs purchased through the iTunes music store will not play.	A. Song is not supported because of DRM.	A. This is normal. DRM AAC files (i.e., files purchased on Apple's music store) are not supported. Those files will be detected but will be skipped during playback.
17. I cannot find playlists that I saved on my computer.	A. Some playlists may not be supported.	A. iTunes users: Make sure your playlist was created in iTunes and is visible in your iTunes application. Windows Media Connect users: Make sure your playlists are saved in the My Documents\My Music\My Playlists or other shared folder. Musicmatch users: Musicmatch exports playlists in a manner that is not supported. Slimserver users: Make sure your playlist is a Slimserver-supported playlist format.

## Troubleshooting (cont.)

### Lights Troubleshooting Table

Symptoms	Probable Cause	Recommended Action
1. The shower lights do not turn on.	<p>A. The light bulbs are burned out.</p> <p>B. A fuse is blown inside the wiring compartment.</p>	<p>A. Change the light bulbs.</p> <p>B. Unplug the unit from the wall outlet. Open the AC wiring compartment. Replace the fuse with a proper replacement. Reinstall the cover. Plug the power cord back into the wall outlet and retest.</p>
2. Shower lights come on, but do not dim.	A. Wrong style of light bulbs being used.	A. Incandescent bulbs should be installed in the fixture, do not use compact florescent bulbs.
3. Internal lighting fuse keeps blowing.	A. Maximum wattage rating is being exceeded.	A. Make sure the total wattage of light bulbs does not exceed 250 Watts.
4. No "Lighting" listed in menu.	A. Lighting is disabled in the settings menu.	A. In the settings menu, enable lighting.

### Media Module Troubleshooting Table

Symptoms	Probable Cause	Recommended Action
1. System stops working and the status LED is a solid red.	A. System failure.	A. Reboot the Media Module by disconnecting the AC power from the wall outlet. If the status LED remains a solid red after reboot, replace the Media Module.
2. System stops working and the Status LED is a OFF.	<p>A. Power supply failure.</p> <p>B. Incorrect wiring of the AC power supply.</p>	<p>A. Reboot the Media Module by disconnecting the AC power from the wall outlet. If there is no change after reboot, replace the Media Module.</p> <p>B. Verify that the Media Module was installed per the installation manual. Make sure AC power is present at the outlet the Media Module is plugged into.</p>
3. Music stops playing and I get a music error.	<p>A. Thermal shutdown.</p> <p>B. Incorrect speaker load.</p>	<p>A. Shut down the system for 1 hour to allow the unit to cool. Make sure the area where the unit is installed does not exceed 104°F (40°C).</p> <p>B. Verify the speaker load is 4 to 8 ohms.</p>
4. Devices (lighted rain panel, steam generator, etc.) are sometimes not on the menu, even though I have them connected to the Media Module.	<p>A. Damaged cables or incorrect cable installation.</p> <p>B. Power fluctuation.</p> <p>C. The device is not installed correctly.</p>	<p>A. Check all wiring connections.</p> <p>B. Verify that the devices are connected to a stable power supply.</p> <p>C. See peripheral device owners manual.</p>
5. No display on the user interface.	<p>A. The interface cable is damaged.</p> <p>B. The interface cable is not plugged in.</p>	<p>A. Replace the interface cable.</p> <p>B. Verify the interface cable is properly plugged into the interface at all locations.</p>

**Troubleshooting (cont.)**

**Media Module Troubleshooting Table**

<b>Symptoms</b>	<b>Probable Cause</b>	<b>Recommended Action</b>
	C. The interface or Media Module requires servicing.	C. Contact your Kohler Co. Authorized Service Representative.

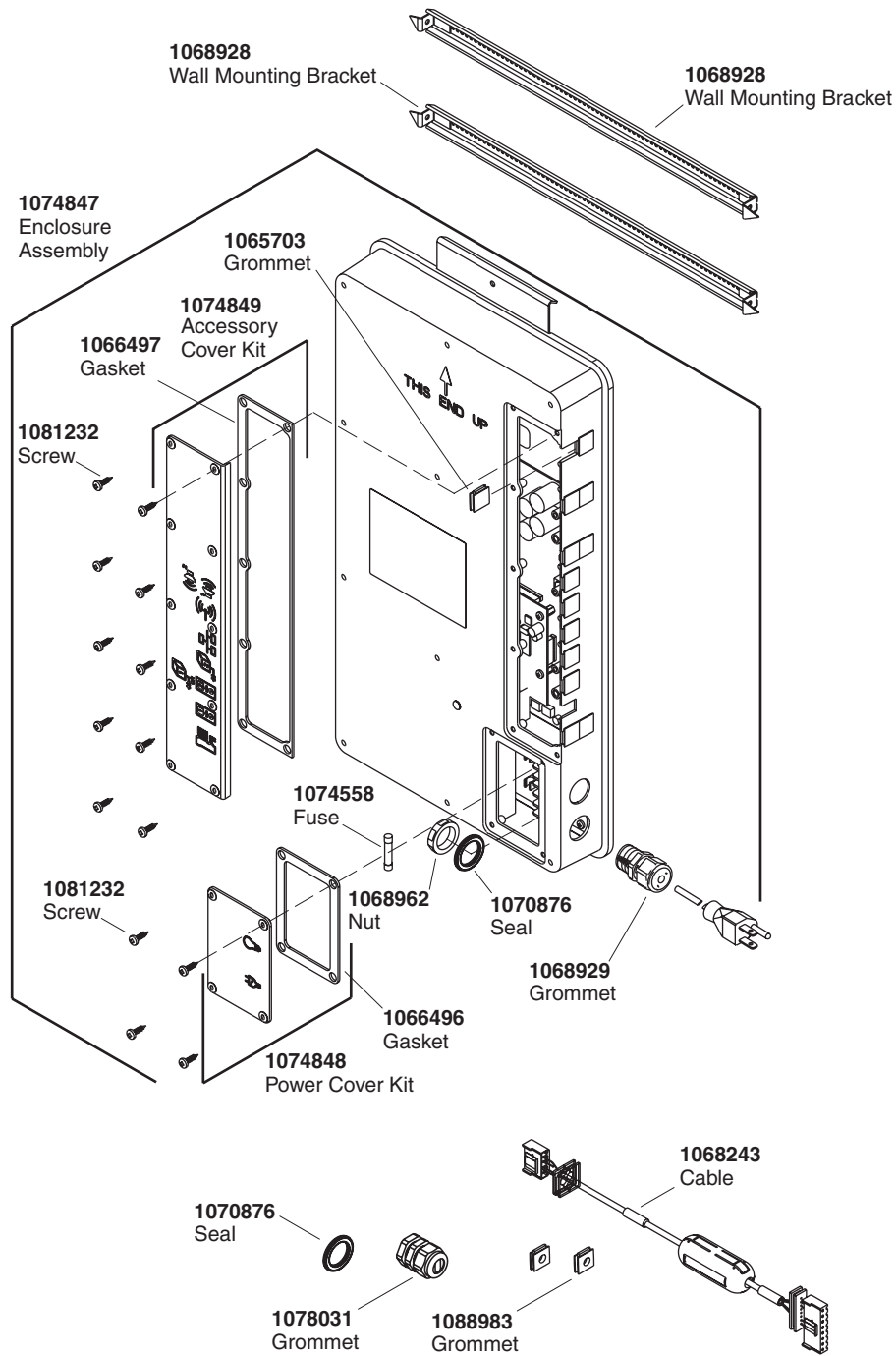

**\*\*Finish/color code must be specified when ordering.**

## Service Parts

# Guide du propriétaire

## Module média

### NOTICE IMPORTANTE



**AVERTISSEMENT :** Lors de l'utilisation des produits électriques, des précautions de base doivent toujours être observées, incluant ce qui suit :



**AVERTISSEMENT :** Risque d'électrocution. Tout le câblage électrique devrait être réalisé par un électricien qualifié.



**AVERTISSEMENT :** Risque d'électrocution. Débrancher l'alimentation avant de procéder à l'entretien.

**AVIS :** Respecter tous les codes de plomberie, d'électricité et de bâtiment.

**IMPORTANT !** Le serveur musique sur l'ordinateur doit être correctement configuré pour utiliser les fichiers musique dans la baignoire. Se référer au guide d'utilisateur emballé avec l'interface digitale pour l'information de configuration du serveur de musique.

### Conformité FCC et IC

Le terme « IC : » avant le numéro de certification/enregistrement signifie que les spécifications techniques canadiennes ont été satisfaites.

#### Contenu :

Kohler Company

N° de modèle : 1070734

IC : 4554A-KOHLER004

FCC ID: N82-KOHLER004

Cet appareil est conforme aux exigences de la section 15 du règlement de FCC. L'appareil est soumis aux deux conditions d'exploitation suivantes :

1. Cet appareil ne devrait pas causer d'interférences dangereuses, et
2. Cet appareil doit recevoir les toutes interférences reçues, ainsi que celles qui pourraient causer des opérations non désirées.

#### REMARQUE :

Tous changements et/ou modifications non expressément approuvés par la partie responsable garantissant la conformité, pourrait annuler le droit à l'utilisateur d'opérer l'équipement.

#### Déclaration FCC et IC d'exposition aux rayonnements pour les appareils mobiles

Cet équipement est conforme aux limites FCC et IC d'exposition aux rayonnements stipulées pour un environnement non contrôlé. Il doit être installé et utilisé en laissant une distance minimale de 7-7/8" (20 cm) entre le radiateur et votre corps. L'émetteur ne doit pas être placé au même emplacement que celui d'une autre antenne ou d'un autre émetteur, et ne doit pas fonctionner en même temps que de tels dispositifs.



## Spécifications

Température ambiante	Max 104°F (40°C)
Humidité relative maximum	95% non-condensé
<b>Service électrique</b>	100-240 VAC, 50-60 Hz, 4,4-1,83 A
Éclairage	100-240 VAC, 50-60 Hz, 2,4-1,0 A
Module média	100-240 VAC, 50-60 Hz, 2,0-0,83 A
Longueur de câble de valve (fourni)	30 pieds (9,14 m)
Longueur de câble de haut-parleur	25 pieds (7,62 m)
Longueur de câble de ligne d'entrée	5,6 pieds (1,71 m)
Longueur de câble ethernet	30 pieds (9,14 m)

## Merci d'avoir choisi la compagnie Kohler

Merci d'avoir choisi Kohler Co. Vos produits Kohler Co. sont l'expression d'une vraie passion pour la conception, le travail soigné, le caractère artistique et l'innovation représentés par Kohler Co. Nous sommes confiants que sa fiabilité et beauté surpasseront vos exigences les plus élevées, vous satisfaisant pendant les années à venir.

Toute information contenue dans ce guide est basée sur l'information la plus récente du produit disponible au moment de la publication. Chez Kohler Co, nous aspirons à remplir notre mission d'améliorer le niveau d'un mode de vie agréable pour chaque personne affectée par nos produits et services. Nous nous réservons le droit d'apporter des modifications aux caractéristiques, aux emballages et à la disponibilité des produits à tout moment, et ce sans préavis.

Veuillez prendre s'il vous plaît quelques minutes pour étudier ce guide. Prêter une attention toute particulière aux instructions d'entretien et de nettoyage.

## Garantie

### Robinets électroniques, valves et contrôles KOHLER® GARANTIE LIMITÉE DE CINQ ANS

Kohler Co. garantit que les robinets électroniques, valves et contrôles sont exempts de tout défaut de matériel et de fabrication pour une durée de cinq ans en cours d'usage normal domestique à partir de la date d'installation du produit. Cette garantie s'applique uniquement aux robinets électroniques, valves et contrôles installés aux États-Unis d'Amérique, au Canada et au Mexique (« Amérique du Nord »).

Kohler Co. décidera, à son propre gré, de réparer, de fournir une pièce ou un produit de rechange ou d'effectuer les réglages appropriés si de telles défaillances sont décelées au cours d'une utilisation domestique normale. Un endommagement causé par un accident, mauvais usage ou mauvais traitement n'est pas couvert par cette garantie. Un entretien et un nettoyage non-appropriés annuleront la garantie\*. Une preuve d'achat (ticket de caisse original) doit être présentée à Kohler Co. avec tous les recours en garantie. Kohler Co. n'est pas responsable des coûts de main-d'œuvre, d'installation ou d'autres frais accessoires ou indirects autres que ceux cités ci-dessus. La responsabilité de Kohler Co. n'excédera en aucun cas le prix d'achat du robinet, de la valve ou du contrôle.

Si les robinets électroniques, les valves ou les contrôles sont utilisés dans un commerce ou bien installés hors d'Amérique du Nord, Kohler Co. garantit le robinet, la valve ou le contrôle contre tout défaut matériel et de fabrication pour un (1) et ceci à partir de la date d'installation, avec tous les autres termes de cette garantie en vigueur excepté la durée.

Pour vous prévaloir d'une indemnisation en vertu de cette garantie, contacter votre concessionnaire ou entrepreneur plombier, centre de rénovation ou revendeur par internet. Veuillez fournir tous les renseignements pertinents à votre demande, y compris une description complète du problème, le produit, numéro du modèle, la date et le lieu d'achat, ainsi que la date d'installation. Joindre également l'original de la facture. Pour plus de renseignements ou pour demander les coordonnées du centre de réparation le plus proche, écrire à Kohler Co., à l'attention de: Customer Care Center, Kohler, Wisconsin 53044 USA, ou en appelant le 1-800-4-KOHLER (1-800-456-4537) à partir des États-Unis et du Canada, et le 001-800-456-4537 à partir du Mexique, ou rendez-vous à l'adresse [www.kohler.com](http://www.kohler.com) aux États-Unis, à l'adresse [www.ca.kohler.com](http://www.ca.kohler.com) au Canada, ou à l'adresse [www.mx.kohler.com](http://www.mx.kohler.com) au Mexique.

## **Garantie (cont.)**

**LES GARANTIES DONNÉES CI-DESSUS REMPLACENT TOUTES AUTRES GARANTIES, EXPRESSES OU TACITES, Y COMPRIS, MAIS SANS S'Y LIMITER, CELLES DE QUALITÉ MARCHANDE ET D'APTITUDE À UN EMPLOI PARTICULIER.**

**KOHLER CO. ET/OU LE REVENDEUR DÉCLINENT TOUTE RESPONSABILITÉ CONTRE LES DOMMAGES PARTICULIERS, IMPRÉVUS OU DE CIRCONSTANCE.** Certains états/provinces ne permettent pas de limitations de durée d'une garantie implicite ni l'exclusion ou la limitation de tels dommages; ces limitations et exclusions pourraient par conséquent ne pas s'appliquer dans votre cas. La présente garantie accorde au consommateur des droits légaux spécifiques. Vous pouvez également avoir d'autres droits qui varient d'un état/province à l'autre. Cette garantie est accordée uniquement à l'acquéreur initial et exclut tous dommages dus à une installation erronée, un usage abusif ou une mauvaise utilisation du produit, qu'ils soient effectués par un entrepreneur, une société de services ou le consommateur.

Ceci constitue la garantie écrite exclusive de Kohler Co.

\*Ne jamais utiliser de nettoyants contenant des agents abrasifs, de l'ammoniaque, de l'eau de Javel, des acides, des cires, de l'alcool, des dissolvants ou autres produits non-recommandés pour le chrome. Ceci annulera la garantie.

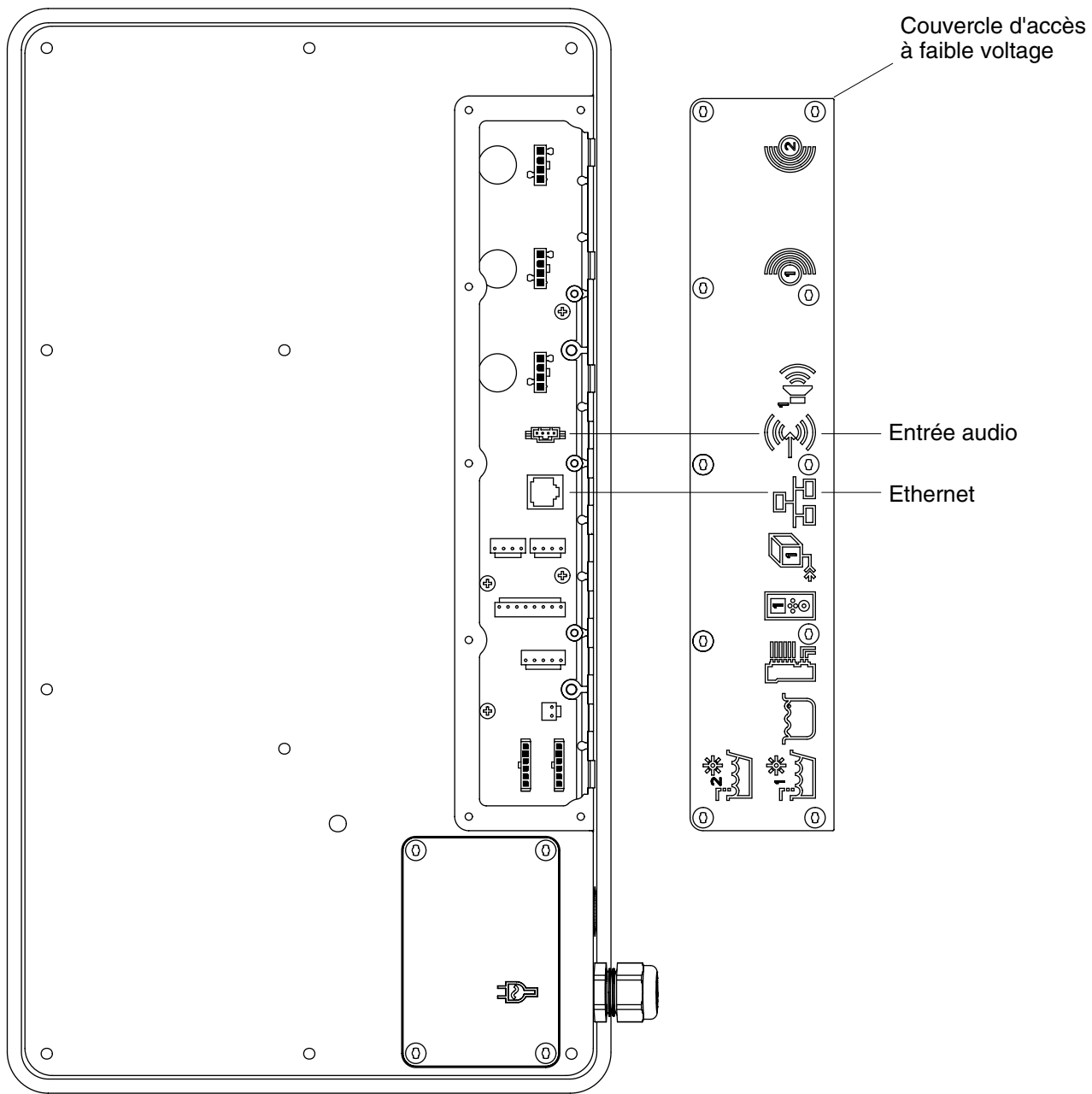

**Clé de connexion**

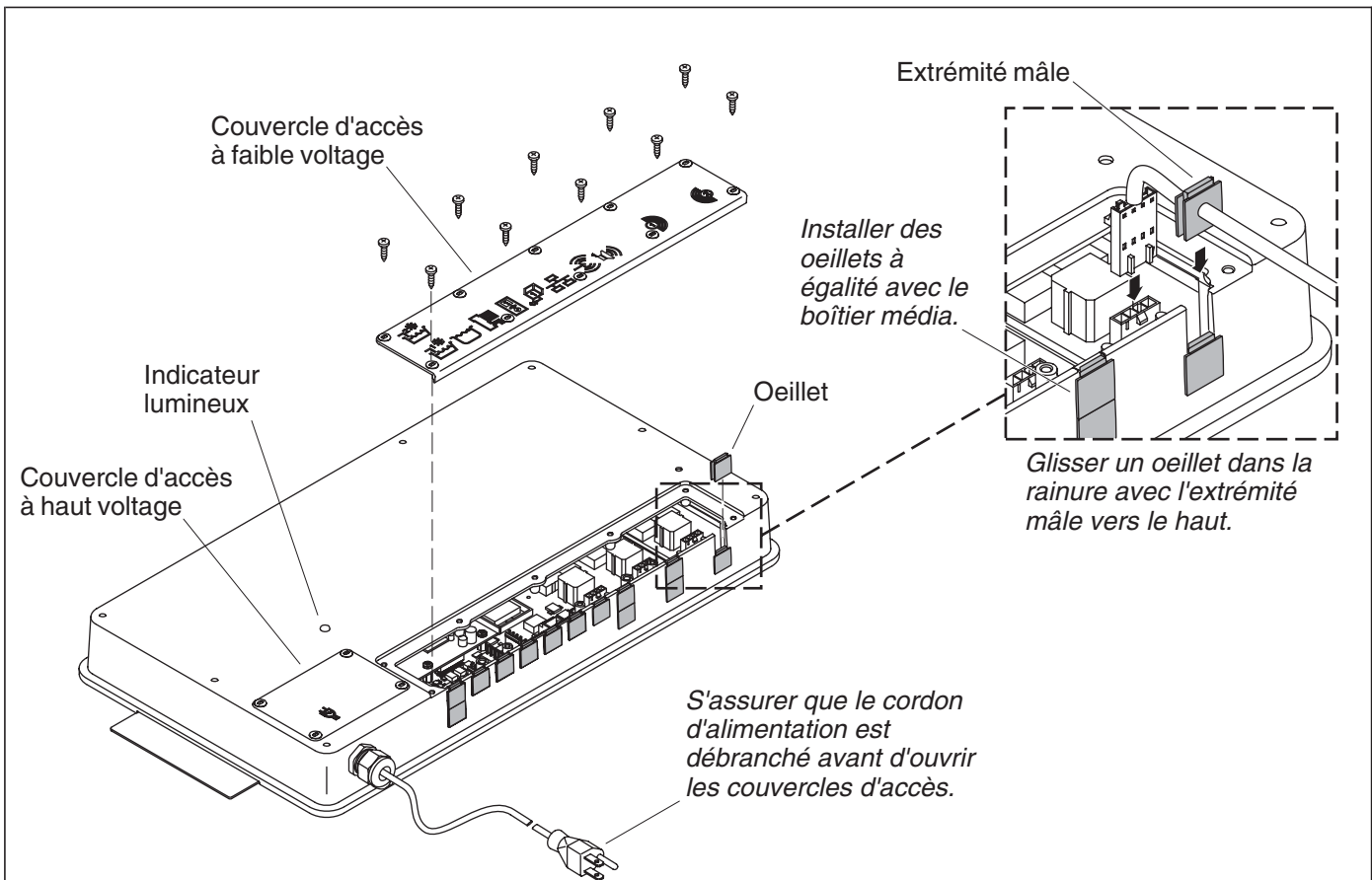

## Connecter les composants



**ATTENTION : Risque de choc électrique ou d'endommagement du produit.** S'assurer que le cordon d'alimentation est débranché avant de retirer les couvercles d'accès.

**REMARQUE :** Si le cordon d'alimentation est endommagé, il doit être remplacé par le fabricant, son représentant ou autre personnel similaire qualifié pour éviter tout danger.

**Remarque:** Pour des applications sans fil une connexion ethernet n'est pas nécessaire.

- Retirer le couvercle d'accès de faible voltage.
- Retirer les œillets aux emplacements d'installation du (des) câble(s). Se référer à « Clé de connexion ».
- Presser gentiment chaque connexion jusqu'à ce qu'elles s'engagent ensemble.
- Glisser l'œillet du câble dans la rainure avec l'extrémité mâle vers le haut. Vérifier que l'œillet est assis correctement.
- Réinstaller les couvercles d'accès. Ne pas trop serrer.
- Brancher l'alimentation électrique dans la prise. Vérifier que la lumière indicatrice s'allume et clignote.
- Tester chaque composant pour en assurer le bon fonctionnement. Se référer aux guides d'installation et du propriétaire emballés avec chaque composant pour une information additionnelle.

## Dépannage

Ce guide de dépannage est seulement destiné à une aide générale. Pour des problèmes ou questions concernant le dépannage et l'installation, composer le 1-800-4-KOHLER.

### Table de dépannage d'interface

Symptômes	Cause probable	Action recommandée
1. Le panneau de contrôle n'est pas allumé.	<p>A. L'alimentation n'est pas branché dans la prise.</p> <p>B. La connexion de l'alimentation au module média peut être desserrée ou déconnectée.</p> <p>C. Les connexions de câble d'interface sont peut être desserrés ou déconnectés.</p> <p>D. Le disjoncteur a été déclenché.</p> <p>E. La mémoire du module média peut nécessiter une réinitialisation.</p> <p>F. Si aucune de ces actions recommandées ne rectifient le symptôme, la valve ou l'interface nécessitent un dépannage.</p>	<p>A. Brancher l'alimentation électrique dans la prise.</p> <p>B. Vérifier les connexions d'alimentation électrique au module média et reconnecter si besoin.</p> <p>C. Vérifier toutes les connexions de câble d'interface, connecter si besoin.</p> <p>D. Réinitialiser le disjoncteur.</p> <p>E. Déconnecter et reconnecter l'alimentation électrique du module média.</p> <p>F. Contacter un représentant de service agréé Kohler Co.</p>
2. L'indicateur de courant de l'interface clignote mais ne s'allume pas.	<p>A. Les connexions de câble d'interface sont peut être desserrés ou déconnectés.</p> <p>B. Si l'action recommandée ci-dessus ne rectifie pas le problème, l'interface ou la valve nécessitent un dépannage.</p>	<p>A. Vérifier toutes les connexions de câble d'interface, connecter si besoin.</p> <p>B. Contacter un représentant de service agréé Kohler Co.</p>
3. L'interface fonctionne normalement mais il n'y a pas de débit d'eau des composants.	<p>A. Les raccords entrée/sortie sont peut-être bouchés.</p> <p>B. Les alimentations d'eau chaude et froide ne sont pas ouvertes.</p> <p>C. La valve ou la mémoire du module média peut nécessiter une réinitialisation.</p> <p>D. Erreur de système.</p> <p>E. Si aucune de ces actions recommandées ne rectifient le symptôme, le module média nécessite un dépannage.</p>	<p>A. Vérifier les entrées et sorties de tout blocage ou débris. Nettoyer les grilles d'entrée. Se référer à la section « Nettoyer les grilles d'entrée » du guide du propriétaire de la valve.</p> <p>B. Ouvrir l'alimentation d'eau à la valve.</p> <p>C. Déconnecter et reconnecter l'alimentation électrique de la valve et du module média.</p> <p>D. Vérifier l'interface de tout code d'erreur. Se référer à la section « Diagnostics » du guide du propriétaire de l'interface digitale.</p> <p>E. Contacter un représentant de service agréé Kohler Co.</p>
4. Débit continu.	<p>A. Le système ne s'éteint pas.</p>	<p>A. Couper l'alimentation d'eau et électrique et contacter le représentant agréé de service Kohler Co.</p>
5. Les interfaces primaires et auxiliaires sont allumées, mais l'interface auxiliaire n'a pas l'air de fonctionner.	<p>A. La fonction verrouillage est activée.</p>	<p>A. Désactiver le mode d'initialisation.</p>

## Dépannage (cont.)

### Table de dépannage d'interface

Symptômes	Cause probable	Action recommandée
6. L'écran n'est pas très lisible.	A. Le contraste n'est pas optimisé.  B. La luminosité n'est pas optimisée.	A. Ajuster le contraste à partir du menu de réglage de l'interface de l'utilisateur.  B. Ajuster la luminosité à partir du menu de réglage de l'interface de l'utilisateur.
7. Les thérapies massage et température ne fonctionnent pas.	A. Les fonctions de thérapie massage et température ne sont pas activées.	A. Activer les fonctions de thérapie massage et température en utilisant l'interface de l'utilisateur.

### Table de dépannage de valve

Symptômes	Cause probable	Action recommandée
1. La température maximale de mélange est trop chaude ou trop froide.	A. Réglage de température maximum incorrect.  B. Si l'action recommandée ci-dessus ne rectifie pas le problème, l'interface ou la valve nécessitent un dépannage.	A. Se référer à la section « Régler la température maximum » du guide de l'utilisateur de l'interface digitale.  B. Contacter un représentant de service agréé Kohler Co.
2. Débit continu.	A. Le système ne s'éteint pas.	A. Couper l'alimentation d'eau et électrique et contacter le représentant agréé de service Kohler Co.
3. Le mode massage s'arrête mais l'eau continue à couler des pommes de douches.	A. Calibrages inégaux de débit entre les sorties de valve.  B. Fluctuation de pression d'entrée.  C. Différence de pression plus grande que 5 psi (34,5 kPa) entre les lignes d'alimentation chaude et froide.	A. Vérifier que l'installation comprend un jet pour corps par sortie de valve et utilise des jets pour le corps de même débit. Si besoin, contacter l'installateur pour réviser l'installation.  B. Installer les régulateurs de pression dans les lignes d'alimentation.  C. Installer les régulateurs de pression pour ramener les alimentations à 5 psi (34,5 kPa) l'un de l'autre.
4. Seule de l'eau froide émane des sorties.	A. Soit l'alimentation d'eau chaude n'est pas ouverte, soit elle n'est pas connectée à l'entrée de la valve.  B. L'entrée d'eau chaude est bloquée.  C. Si aucune de ces actions recommandées ne rectifient le symptôme, la valve nécessite un dépannage.	A. Vérifier si l'alimentation d'eau chaude est ouverte et connectée à l'entrée de la valve.  B. Vérifier si la grille d'entrée d'eau chaude est obstruée. Nettoyer ou remplacer la grille d'entrée. Se référer au guide du propriétaire de la valve.  C. Contacter un représentant de service agréé Kohler Co.
5. Fluctuation ou réduction du débit. La valve fonctionne correctement.	A. Les raccords entrée/sortie sont peut-être bouchés.	A. Vérifier les entrées et sorties de tout blocage ou débris. Nettoyer les grilles d'entrée. Se référer à la section « Nettoyer les grilles d'entrée » du guide du propriétaire de la valve.

## Dépannage (cont.)

### Table de dépannage de valve

Symptômes	Cause probable	Action recommandée
	<p><b>B.</b> La pression d'eau est faible.</p> <p><b>C.</b> Débit fluctuant.</p> <p><b>D.</b> Si aucune de ces actions recommandées ne rectifient le symptôme, la valve nécessite un dépannage.</p>	<p><b>B.</b> Vérifier que le calibrage de débit est au minimum ou plus de celui requis. Se référer à la section « Spécifications » du guide du propriétaire de la valve.</p> <p><b>C.</b> Vérifier que les pressions d'entrée dynamiques sont conformes aux spécifications. Se référer à la section « Spécifications » du guide du propriétaire de la valve.</p> <p><b>D.</b> Contacter un représentant de service agréé Kohler Co.</p>
6. Dérive de température mixte ou cycle de température.	<p><b>A.</b> Fluctuation de température d'eau.</p> <p><b>B.</b> Fluctuation de température d'alimentation d'eau chaude.</p> <p><b>C.</b> Différence de pression plus grande que 5 psi (34,5 kPa) entre les lignes d'alimentation chaude et froide.</p> <p><b>D.</b> Si aucune de ces actions recommandées ne rectifient le symptôme, la valve nécessite un dépannage.</p>	<p><b>A.</b> Vérifier que les différentiels de température d'entrée soient suffisants. Se référer à la section « Spécifications » du guide du propriétaire de la valve.</p> <p><b>B.</b> Vérifier et faire les ajustements si nécessaire.</p> <p><b>C.</b> Installer les régulateurs de pression pour ramener les alimentations à 5 psi (34,5 kPa) l'un de l'autre.</p> <p><b>D.</b> Contacter un représentant de service agréé Kohler Co.</p>
7. Fuite d'eau du corps de la valve. <b>ATTENTION: Risque de blessure corporelle ou d'endommagement du produit.</b> Couper le courant principal et l'alimentation d'eau.	<p><b>A.</b> Les connexions ne sont pas sécurisées.</p> <p><b>B.</b> Les joints sont usés ou endommagés.</p> <p><b>C.</b> Fuite interne.</p>	<p><b>A.</b> Vérifier toutes les connexions. Faire les réglages.</p> <p><b>B.</b> Commander un paquet de joint de dépannage et remplacer tous les joints.</p> <p><b>C.</b> L'unité nécessite une révision. Contacter un représentant de service autorisé Kohler Co.</p>
8. Eau chaude uniquement, la valve s'arrête.	<p><b>A.</b> Les lignes d'eau chaude et froide sont inversées.</p>	<p><b>A.</b> Permuter les connexions d'alimentation d'eau chaude et froide. Vérifier que l'alimentation d'eau chaude est connectée à l'entrée marquée « H » et que l'alimentation d'eau froide est connectée à l'entrée marquée « C ».</p>

### Table de dépannage musique

Symptômes	Cause probable	Action recommandée
1. Les haut-parleurs ne produisent pas de son dans une configuration à deux haut-parleurs.	<p><b>A.</b> Le câble de haut-parleur n'est pas correctement branché.</p>	<p><b>A.</b> S'assurer que les câbles sont correctement installés dans les connexions du module média et aux haut-parleurs gauches et droits.</p>
2. Les haut-parleurs ne produisent pas de son dans une configuration à quatre haut-parleurs.	<p><b>A.</b> Haut-parleur endommagé ou débranché.</p>	<p><b>A.</b> S'assurer que les haut-parleurs sont correctement installés dans les connexions du module média et aux deux terminaux sur chacun des câbles, de gauche et de droite.</p>

## Dépannage (cont.)

### Table de dépannage musique

Symptômes	Cause probable	Action recommandée
3. Après avoir activé la musique très fort, celle-ci s'arrête même si une chanson est correctement sélectionnée.	A. Arrêt thermal.	A. Arrêter le système pendant 1 heure pour permettre à l'unité de refroidir. S'assurer que l'emplacement d'installation n'excède pas 104°F (40°C).
4. Le menu librairie n'est pas disponible.	A. L'accord Roku a été rejeté.	A. Entrer le menu réglages, sélectionner "Système", sélectionner « Logiciel musique », sélectionner « Accord Roku » et sélectionner « OUI ».
5. Le serveur musique n'est pas disponible.	A. Le réseau sans fil n'est pas correctement configuré.  B. Le câble réseau n'est pas connecté au routeur/interrupteur correct.  C. Un serveur média compatible n'est pas installé/ne fonctionne pas sur l'ordinateur personnel.  D. Le serveur média sur l'ordinateur personnel n'est pas configuré pour partager les fichiers.  E. La région WiFi incorrecte a été sélectionnée.	A. Entrer le menu réglages, sélectionner « Système », sélectionner « Sécurité WiFi », sélectionner « Nom réseau », sélectionner « Clé WEP/WP » et entrer la clé sécurité.  B. Connecter le module média aux ports ethernet du routeur/interrupteur.  C. Installer/ouvrir un des serveurs média servis tels que iTunes®, Microsoft® Windows® Media Connect, Rhapsody™ ou Musicmatch® sur votre ordinateur et télécharger la musique favorite dans la librairie du serveur.  D. Se référer au menu d'aide du serveur média pour configurer correctement le partage de fichier.  E. Entrer dans le menu des réglages, sélectionner « Système », sélectionner « Logiciel musique », sélectionner « Région » et sélectionner la région géographique appropriée qui concorde le routeur Wi-Fi.
6. J'ai un réseau sans fil mais le module média ne connecte pas au réseau.	A. Le câble ethernet est branché.  B. Le module média n'est pas à portée du Wi-Fi.  C. Une clé WEP n'a pas été composée pour un réseau sécurisé.  D. Le routeur n'est pas réglé pour 802.11b.	A. S'assurer que le câble Ethernet n'est pas branché dans la prise ethernet du module média.  B. S'assurer que le module média est à portée du réseau Wi-Fi.  C. Entrer le menu réglages, sélectionner "Système", sélectionner "Sécurité WiFi", sélectionner "Nom réseau", sélectionner "Clé WEP" et entrer la clé sécurité.  D. S'assurer que le point d'accès/routeur est configuré pour permettre des clients 802.11b.



## Dépannage (cont.)

### Table de dépannage musique

Symptômes	Cause probable	Action recommandée
7. Le média module ne peut pas connecter au serveur iTunes avec un pare-feu informatique en fonction.	A. Le pare-feu informatique n'est pas correctement configuré pour permettre le partage de musique iTunes.	A. S'assurer que le pare-feu informatique est configuré pour permettre le partage de musique iTunes. Pour un Mac: Ouvrir les préférences du système. Sélectionner l'icône de partage et cliquer sur la languette pare-feu informatique. Sélectionner l'option « Partage de musique iTunes ». Pour un PC: Se référer à la documentation pour changer les réglages du pare-feu informatique. Sous Windows XP service pack 2, ouvrir « Sécurité », sélectionner « Windows Firewall », cliquer sur « Exceptions » et vérifier si iTunes est activé. Dans le cas échéant, utiliser « Ajouter programmes » pour l'activer. Après ces changements effectués, redémarrer le module média en déconnectant et reconnectant l'alimentation AC.
8. Le module média ne peut pas accéder à la librairie Windows Media Connect.	A. Windows Media Connect n'est pas configuré pour le partage.	A. S'assurer que l'ordinateur qui contient la librairie de musique est en MARCHE et que Windows Media Connect est en fonction (icône devrait être visible dans la barre de tâches). Avec le module média en MARCHE et connecté au réseau, s'assurer que le module média soit un appareil autorisé. Démarrer Windows Media Connect à partir du panneau de contrôle. Sur l'écran, défiler la liste des appareils. Si le module média n'est pas listé, cliquer sur « Ajouter » à la base de la liste. Cliquer sur module média, puis sur « OK ». Il devrait apparaître dans la liste des appareils autorisés. Cliquer sur « Terminer ». Réinitialiser le module média en déconnectant le câble AC de la prise au mur.
9. Le module média ne peut pas accéder à la librairie iTunes.	A. iTunes n'est pas en fonction.  B. iTunes n'est pas configuré pour le partage.  C. iTunes ne répond pas aux commandes du module média.	A. S'assurer que l'ordinateur contenant la librairie iTunes soit en marche et que iTunes soit en fonction.  B. Dans iTunes, s'assurer de mettre en marche l'option « partage musique ». Aller à iTunes>menu préférences ou Éditer>Préférences pour utilisateurs PC. Dans le menu dialogue qui apparaît, cliquer sur l'icône « Partager », puis re-sélectionner l'option « Partager la musique » pour activer le partage sur le réseau local.  C. Fermer et redémarrer iTunes sur l'ordinateur.

## Dépannage (cont.)

### Table de dépannage musique

Symptômes	Cause probable	Action recommandée
10. Je vois la librairie iTunes dans la liste des librairies mais lorsque j'essaie de connecter, la connexion échoue.	<p>A. iTunes n'est pas configuré pour le partage.</p> <p>B. Pas d'adresse IP affectée au module média.</p>	<p>A. Dans iTunes, s'assurer de mettre en marche l'option « partage musique ». Aller à iTunes&gt;menu préférences ou Éditer&gt;Préférences pur utilisateurs PC. Dans le menu dialogue qui apparaît, cliquer sur l'icône « Partager », puis re-sélectionner l'option « Partager la musique » pour activer le partage sur le réseau local.</p> <p>B. Le module média n'a pas été affecté d'adresse IP via DHCP mais le PC l'a été. Dans cette situation, le module média peut voir la librairie via Rendezvous, mais ne peut pas connecter à la librairie. Voici comment vérifier l'adresse du module média: Entrer le menu réglages, sélectionner « Système », sélectionner « Logiciel musique », sélectionner « Adresse IP Roku ». Si l'adresse est sous la forme 169.254.xxx.xxx, le module média n'a pas capté l'adresse affectée DHCP. Vérifier la configuration du routeur pour assurer qu'il soit réglé pour affecter des adresses DHCP. Réinitialiser le module média en déconnectant le câble AC de la prise au mur.</p>
11. Le module média ne peut pas accéder à la librairie Musicmatch.	<p>A. Musicmatch n'est pas en fonction.</p> <p>B. Musicmatch n'est pas configuré pour le partage.</p>	<p>A. S'assurer que l'ordinateur contenant la librairie de musique soit en MARCHE.</p> <p>B. S'assurer que le partage de musique soit activé dans Musicmatch. À partir du menu principal de Musicmatch, cliquer sur Options/Réglages. Cliquer sur « Recherche CD/Connectivité ». Cliquer sur les boutons près de « Activer serveur musique » ainsi que « Prêt à brancher universel ». Musicmatch ne doit pas être en fonction lors de l'utilisation du module média; une fois activé, le serveur UPnP tourne en fond. Réinitialiser le module média en déconnectant le câble AC de la prise au mur.</p>

## Dépannage (cont.)

### Table de dépannage musique

Symptômes	Cause probable	Action recommandée
12. Le module média est connecté au réseau via Ethernet branché, mais ne peut jouer la radio internet et peut parfois échouer à localiser, se connecter, ou jouer de la musique de tous serveurs.	<p>A. Pas d'adresse IP affectée au module média.</p> <p>B. Le câble Ethernet est endommagé.</p>	<p>A. Déterminer l'adresse du module média en entrant dans le menu réglages, sélectionner « Système », sélectionner « Musique », sélectionner « Adresse IP Roku ». Si l'adresse est sous la forme 169.254.xxx.xxx, le module média n'a pas capté l'adresse affectée DHCP. Vérifier la configuration du routeur pour assurer qu'il soit réglé pour affecter des adresses DHCP. Réinitialiser le module média en déconnectant le câble AC de la prise au mur.</p> <p>B. Remplacer le câble ethernet.</p>
13. Aucun son à travers les haut-parleurs.	<p>A. La chanson est en pause.</p> <p>B. Le volume est trop bas.</p>	<p>A. S'assurer que la chanson est en route. Si la chanson est en pause, presser sur OK pour continuer.</p> <p>B. S'assurer que le volume est augmenté pour une bonne satisfaction.</p>
14. Certains des fichiers musique ne s'affichent pas lors de l'exploration.	A. Info étiquette ID3 manquante.	A. Les étiquettes de données ID3 sont peut-être manquantes. L'information concernant la musique, y compris Nom de chanson, Artiste, Compositeur, Album, et Genre est normalement créée automatiquement par le logiciel utilisé pour sauvegarder les fichiers CD sur le disque dur de l'ordinateur. Ce processus crée une donnée « étiquettes ID3 » pour décrire chaque morceau. Si cette donnée est manquante des fichiers musique, ils n'apparaîtront lors de la recherche par cette catégorie de données. Vous pouvez éditer cette information dans un logiciel juke-box musique tel que iTunes.
15. Un fichier musique ne joue pas.	A. Format fichier non supporté.	A. S'assurer que le fichier soit un format supporté: Serveur musique iTunes: MP3, AAC, ALAC, AIFF et WAV Windows Media Player 11 / Windows Media Connect: MP3, WMA (y compris DRM WMA) et WAV.
16. Les morceaux achetés à travers un magasin de musique iTunes ne jouent pas.	A. La chanson n'est pas supportée à cause du DRM.	A. Ceci est normal. Fichiers DRM AAC (exemple : fichiers achetés dans un magasin de musique Apple) ne sont pas supportés. Ces fichiers seront détectés mais seront évités durant le playback.

## Dépannage (cont.)

### Table de dépannage musique

Symptômes	Cause probable	Action recommandée
17. Je ne peux pas trouver les listes de diffusion sauvegardées sur l'ordinateur.	A. Certaines listes de diffusion ne sont pas supportées.	A. Utilisateurs iTunes: S'assurer que la liste de diffusion a été créée dans iTunes et est visible dans l'application iTunes. Utilisateurs Windows Media Connect: S'assurer que les listes de diffusion sont sauvegardées dans Mes Documents\Ma Musique\Mes Listes de diffusion ou autre dossier partagé. Utilisateurs Musicmatch: Musicmatch exporte les listes de diffusion de manière non supportée. Utilisateurs slimserveurs: S'assurer que la liste de diffusion est un format de liste de diffusion supporté-slimserveur.

### Table de dépannage des lumières

Symptômes	Cause probable	Action recommandée
1. Les lumières de douche ne s'allument pas.	A. Les lampes sont grillées. B. Un fusible a sauté à l'intérieur du compartiment de câblage.	A. Changement des lampes. B. Débrancher l'unité de la prise au mur. Ouvrir le compartiment de câblage AC. Remplacer le fusible avec un remplacement adéquat. Réinstaller le couvercle. Brancher le cordon d'alimentation dans la prise murale et tester à nouveau.
2. Les lumières de douche s'allument mais ne se réduisent pas.	A. Mauvais style de lampes utilisées.	A. Des lampes incandescentes devraient être installées, ne pas utiliser des lampes fluorescentes compactes.
3. Le fusible intérieur de lumière n'arrête pas de sauter.	A. Le wattage maximum a été excédé.	A. S'assurer que le wattage total des lampes n'excède pas 250 Watts.
4. Pas de "Lumière" listée dans le menu.	A. Lumière désactivée dans le menu des réglages.	A. Dans le menu des réglages, activer lumière.

### Table de dépannage du module média

Symptômes	Cause probable	Action recommandée
1. Le système s'arrête et la LED est rouge solide.	A. Défaillance du système.	A. Réinitialiser le module média en déconnectant le câble AC de la prise au mur. Si la LED demeure rouge solide après réinitialisation, remplacer le module média.
2. Le système s'arrête et la LED est éteinte.	A. Panne de courant. B. Câblage incorrect de l'alimentation électrique AC.	A. Réinitialiser le module média en déconnectant le câble AC de la prise au mur. Si il n'y a pas de changement après réinitialisation, remplacer le module média. B. Vérifier que le module média a été installé conformément au manuel d'installation. S'assurer que le courant AC est présent à la prise de branchement du module média.

## Dépannage (cont.)

### Table de dépannage du module média

Symptômes	Cause probable	Action recommandée
3. La musique s'arrête et il y a une erreur musicale.	<b>A.</b> Arrêt thermal. <b>B.</b> Impédance haut-parleur incorrecte.	<b>A.</b> Arrêter le système pendant 1 heure pour permettre à l'unité de refroidir. S'assurer que l'emplacement d'installation n'excède pas 104°F (40°C). <b>B.</b> Vérifier que l'impédance du haut-parleur soit de 4 à 8 ohms.
4. Appareils (panneau pluie, générateur de vapeur, etc.) sont parfois absents du menu, même quand ils sont connectés au module média.	<b>A.</b> Câbles endommagés ou installation incorrecte de câble. <b>B.</b> Fluctuation de courant. <b>C.</b> L'appareil n'est pas installé correctement.	<b>A.</b> Vérifier toutes les connexions de câblage. <b>B.</b> Vérifier que les appareils sont connectés à une alimentation électrique stable. <b>C.</b> Voir le manuel du propriétaire de l'appareil périphérique.
5. Pas d'affichage sur l'interface de l'utilisateur.	<b>A.</b> Le câble de l'interface est endommagé. <b>B.</b> Le câble de l'interface n'est pas branché. <b>C.</b> L'interface ou le module média requièrent un dépannage.	<b>A.</b> Remplacer le câble de l'interface. <b>B.</b> Vérifier que le câble de l'interface est correctement branché dans l'interface à tous les emplacements. <b>C.</b> Contacter un représentant de service agréé Kohler Co.

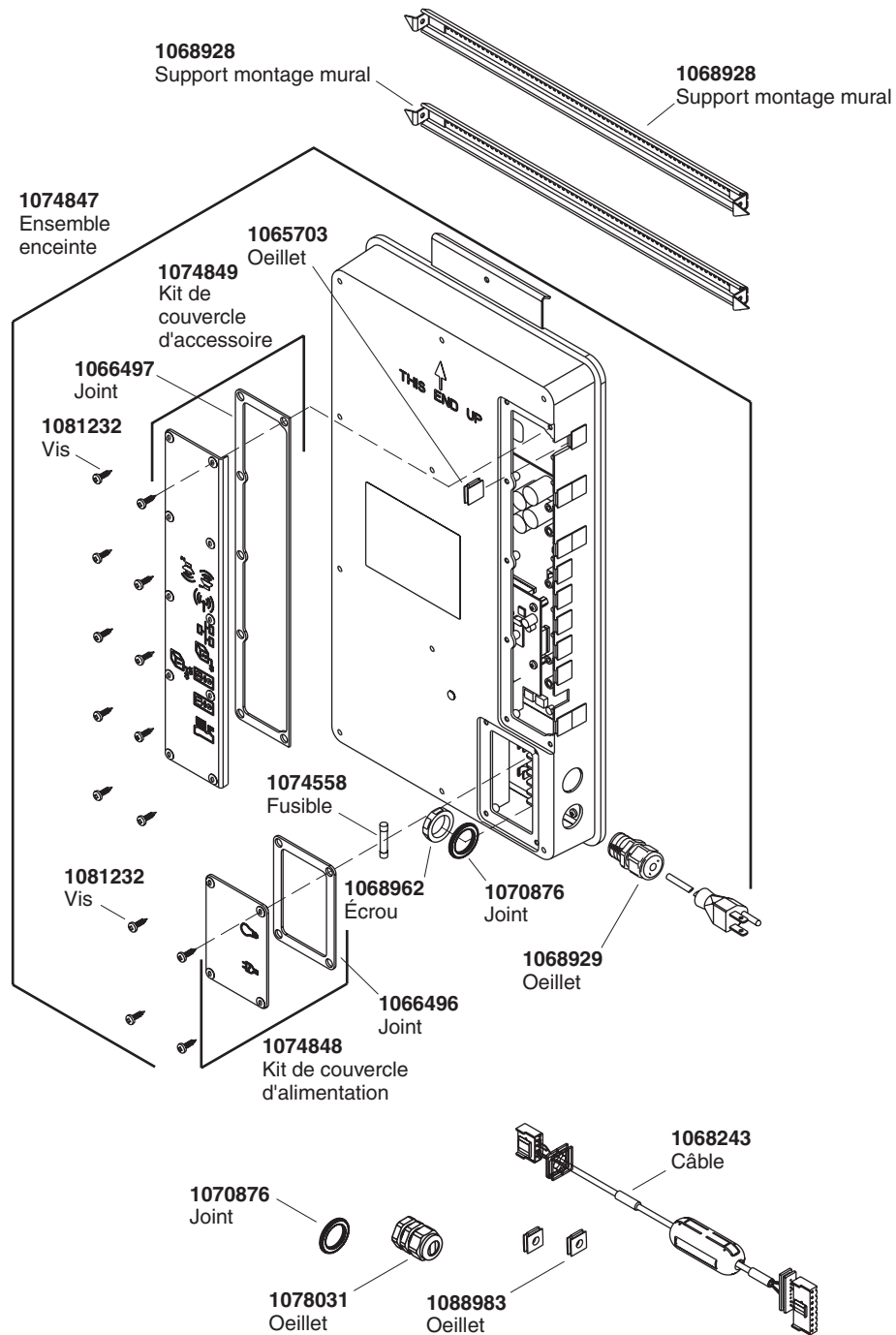

\*\*Vous devez spécifier les codes de la finition/couleur lors de la commande.

## Pièces de rechange

# Guía del usuario

## Módulo de medios

### INSTRUCCIONES IMPORTANTES



**ADVERTENCIA:** Al usar aparatos eléctricos, siga siempre las precauciones básicas, incluyendo las siguientes:



**ADVERTENCIA:** Riesgo de descarga eléctrica. Un electricista calificado debe realizar todo el cableado eléctrico.



**ADVERTENCIA:** Riesgo de descarga eléctrica. Desconecte el suministro eléctrico antes de dar servicio.

**AVISO:** Cumpla con todos los códigos de plomería, eléctricos y de construcción.

**¡IMPORTANTE!** El servidor de música en su computadora debe estar configurado correctamente para utilizar archivos de música en su bañera. Consulte la Guía del usuario provista con su interface digital para obtener información sobre la configuración de su servidor de música.

### Cumple las normas de la FCC e IC

El término "IC:" antes de la certificación/número de registro sólo significa que satisface las especificaciones técnicas de la Industria de Canadá.

#### Contiene:

Kohler Company

Modelo #: 1070734

IC: 4554A-KOHLER004

ID de la FCC: N82-KOHLER004

Este equipo cumple con lo establecido en la sección 15 de las normas de la FCC. El funcionamiento está sujeto a las dos condiciones siguientes:

1. Este aparato no debe causar interferencias perjudiciales, y
2. Este equipo debe aceptar cualquier interferencia recibida, incluyendo las interferencias que causen un funcionamiento no deseado.

#### NOTA:

Cualquier modificación o cambio que no haya sido aprobado expresamente por la parte responsable de la conformidad puede anular el derecho del usuario de utilizar el producto.

#### Enunciado de exposición a la radiación de FCC e IC para dispositivos móviles

Este equipo cumple con los límites de exposición a la radiación de FCC e IC para un ambiente no controlado. Este equipo se debe instalar y hacer funcionar con una distancia mínima de 7-7/8" (20 cm) entre el radiador y el cuerpo. El transmisor no debe ubicarse ni hacerse funcionar con ninguna otra antena o transmisor.

## Especificaciones

Temperatura ambiental	Máx 104°F (40°C)
Humedad relativa máxima	95% sin condensación
<b>Circuito eléctrico</b>	100-240 VCA, 50-60 Hz, 4,4-1,83 A
Iluminación	100-240 VCA, 50-60 Hz, 2,4-1,0 A
Módulo de medios	100-240 VCA, 50-60 Hz, 2,0-0,83 A
Longitud del cable de la válvula (provisto)	30 pies (9,14 m)
Longitud del cable de bocina	25 pies (7,62 m)
Longitud del cable de entrada de línea	5,6 pies (1,71 m)
Longitud del cable Ethernet	30 pies (9,14 m)

## Gracias por elegir los productos Kohler

Gracias por elegir los productos de Kohler Co. Su producto de Kohler Co. refleja la verdadera pasión por el diseño, la mano de obra, la artesanía y la innovación que forman parte de Kohler Co. Estamos seguros que su confiabilidad y belleza excederán sus más altas expectativas, dándole satisfacción por años.

Toda la información que aparece en la guía está basada en la información más reciente disponible al momento de publicación. En Kohler Co. nos esforzamos por alcanzar nuestra misión de mejorar el nivel del buen vivir de quienes disfrutan de nuestros productos y servicios. Nos reservamos el derecho de efectuar cambios en las características, embalaje o disponibilidad del producto en cualquier momento, sin previo aviso.

Dedique unos minutos para leer esta guía. Preste especial atención a las instrucciones de cuidado y limpieza.

## Garantía

### Griferías electrónicas, válvulas y controles KOHLER® GARANTÍA LIMITADA DE CINCO AÑOS

Kohler Co. garantiza que la grifería electrónica, válvulas y controles estarán libres de defectos de material y mano de obra durante el uso normal residencial, por un periodo de cinco años a partir de la fecha de instalación del producto. Esta garantía aplica sólo a la grifería electrónica, válvulas y controles instalados en los Estados Unidos de América, Canadá y México ("Norteamérica").

En caso de encontrarse un defecto en condiciones de uso residencial normal, Kohler Co., a su criterio, reparará, proveerá una pieza de repuesto o producto, o realizará los ajustes pertinentes cuando la inspección de Kohler Co. determine dicho defecto. Los daños causados por accidentes, uso indebido o abuso no están cubiertos en la presente garantía. El cuidado y la limpieza indebidos anularán la garantía\*. Al presentar las reclamaciones de garantía a Kohler Co., es necesario incluir la prueba de compra (recibo original). Kohler Co. no se hace responsable de los gastos de mano de obra, instalación u otros gastos incidentales o indirectos, aparte de los mencionados más arriba. En ningún caso la responsabilidad de Kohler Co. excederá el precio de compra de la grifería, válvula o control.

En caso de que la grifería electrónica, válvulas o controles se utilicen comercialmente o se instalen fuera del territorio de Norteamérica, Kohler Co. garantiza que la grifería, válvula o control estará libre de defectos de material y mano de obra por un (1) año, a partir de la fecha de instalación, estando en efecto todas las demás condiciones de la presente garantía, excepto la duración.

Si usted considera que tiene una reclamación en virtud de la presente garantía, comuníquese con su distribuidor, contratista de plomería o distribuidor a través de Internet. Por favor, asegúrese de proporcionar toda la información pertinente a su reclamación, incluyendo una descripción completa del problema, producto, número de modelo, fecha y lugar de compra del producto, así como la fecha de instalación. También incluya el recibo de compra original. Para mayor información, o para obtener el nombre y la dirección del lugar de servicio y reparación más cercano a usted, escriba a Kohler Co., Attn: Customer Care Center, Kohler, Wisconsin 53044 USA, o llame al 1-800-4-KOHLER (1-800-456-4537) desde los Estados Unidos y Canadá, o al 001-800-456-4537 desde México, o visite [www.kohler.com](http://www.kohler.com) desde los Estados Unidos, [www.ca.kohler.com](http://www.ca.kohler.com) desde Canadá, o [www.mx.kohler.com](http://www.mx.kohler.com) en México.



## Garantía (cont.)

**LAS GARANTÍAS ANTERIORMENTE MENCIONADAS SUSTITUYEN A TODAS LAS DEMÁS GARANTÍAS, EXPRESAS O IMPLÍCITAS, INCLUYENDO, ENTRE OTRAS, LAS GARANTÍAS IMPLÍCITAS DE COMERCIALIZACIÓN E IDONEIDAD PARA UN PROPÓSITO EN PARTICULAR.**

**KOHLER CO. Y/O EL VENDEDOR NO SE HACEN RESPONSABLES POR CONCEPTO DE DAÑOS PARTICULARES, INCIDENTALES O INDIRECTOS.** Algunos estados/provincias no permiten limitaciones en cuanto a la duración de una garantía implícita o a la exclusión o limitación de tales daños, por lo que estas limitaciones y exclusiones pueden no aplicar a su caso. La presente garantía otorga al consumidor ciertos derechos legales específicos. Además, usted puede tener otros derechos que varían de estado a estado y provincia a provincia. Esta garantía está destinada únicamente para el comprador consumidor original y excluye todo daño al producto como resultado de errores de instalación, abuso del producto o uso indebido del mismo, bien sea por parte de un contratista, compañía de servicios o el consumidor mismo.

El presente documento constituye la garantía exclusiva por escrito de Kohler.

**\*Nunca utilice limpiadores que contengan limpiadores abrasivos, amoníaco, cloro (blanqueador), ácidos, ceras, alcohol, disolventes u otros productos no recomendados para el cromo. Esto anulará la garantía.**

## Garantía

KOHLER CO.

Al adquirir el producto, se recomienda verificar que todos los accesorios y componentes estén completos en la caja.

Kohler Co. garantiza que el material y la mano de obra de este producto están libres de defectos, por un (1) año, a partir de la fecha de compra que aparece en la factura o recibo.

1. Kohler Co. prestará servicio únicamente a los productos comercializados a través de sus distribuidores autorizados.

2. A fin de obtener el servicio de garantía, favor de presentar la factura de compra y la garantía correspondiente.

3. Kohler Co., a través de sus distribuidores autorizados, se compromete a reparar el producto defectuoso o a reemplazarlo por uno nuevo o equivalente (en caso de que el producto esté discontinuado) cuando no sea posible la reparación, sin ningún cargo al consumidor.

4. El tiempo de reparación no excederá de seis (6) semanas, a partir de la fecha de recepción del producto.

5. Se recomienda al consumidor que conserve el recibo o factura de compra como protección adicional, pues el mismo puede sustituir a la garantía, en caso de que exista discrepancia en cuanto a la validez de la misma.

### EXCEPCIONES Y RESTRICCIONES

La garantía no tendrá validez en los siguientes casos:

1. Cuando el producto no se haya utilizado conforme a las instrucciones de uso y funcionamiento incluidas en el manual del usuario o en las instrucciones de instalación y cuando no se hayan observado las recomendaciones y advertencias allí contenidas.

2. Cuando el producto se haya modificado o desmantelado parcial o totalmente; o manipulado de manera negligente y, como consecuencia, haya sufrido daños atribuibles al consumidor, persona o herrajes no autorizados por Kohler Co.

3. Esta garantía no cubre los daños que resulten de desastres naturales, tales como incendios o casos de fuerza mayor, incluyendo inundaciones, terremotos, tormentas eléctricas, etc. Para obtener una lista de distribuidores cerca de usted y así hacer valer sus derechos bajo esta garantía, llame al 001-800-456-4537.

KOHLER CO., KOHLER, WI 53044 U.S.A.

### IMPORTADOR:

INTERNACIONAL DE CERÁMICA, S.A.B. DE C.V.

**Garantía (cont.)**

AV. CARLOS PACHECO NO. 7200

CHIHUAHUA, CHIH., MÉXICO C.P. 31060

TEL: 52 (14) 29-11-11

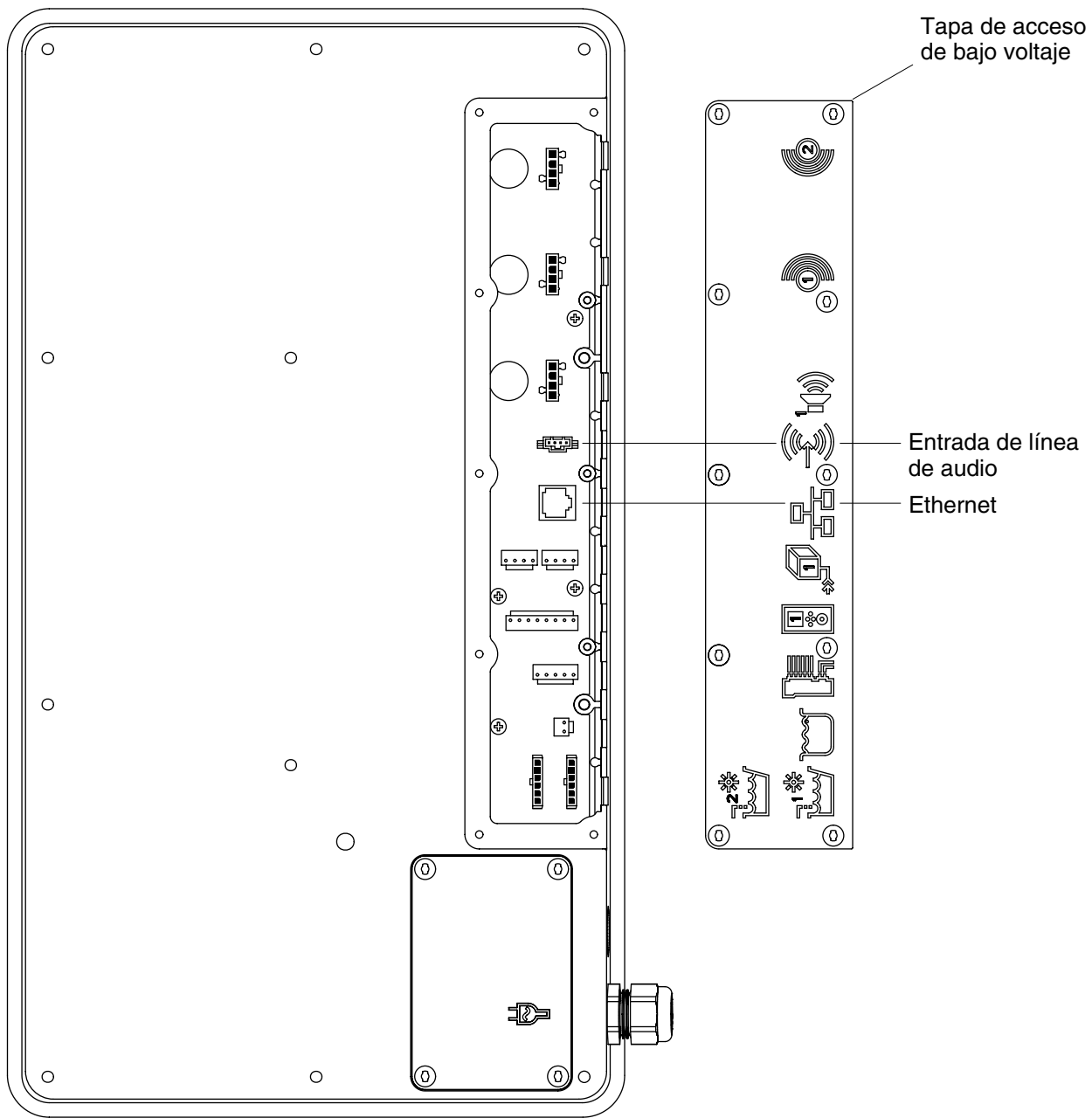

## Clave de conexiones

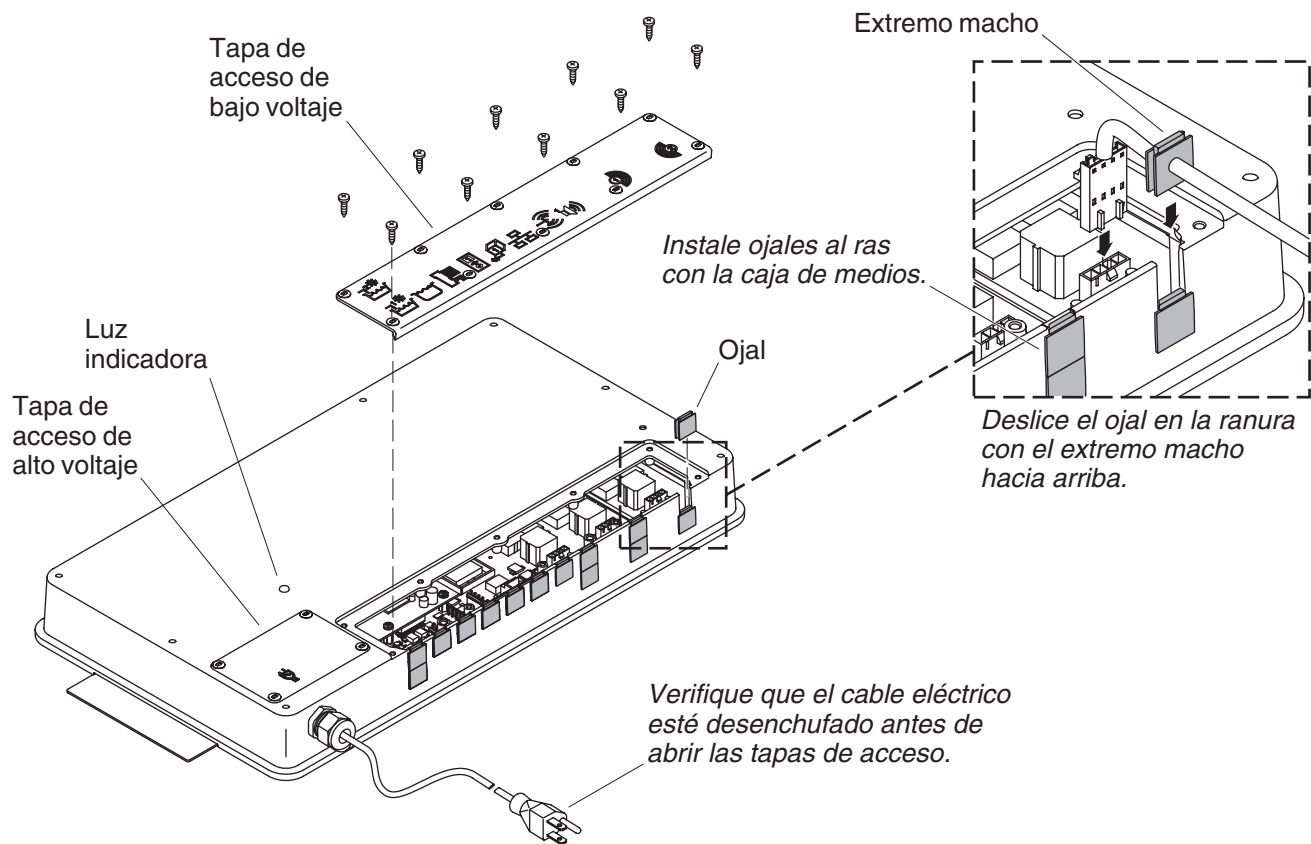

## Conecte los componentes



**PRECAUCIÓN: Riesgo de descarga eléctrica o de daños al producto.** Verifique que el cable eléctrico esté desenchufado antes de retirar las tapas de acceso.

**NOTA:** Si el cable eléctrico está dañado, debe ser reemplazado por el fabricante, su agente de servicio o una persona igualmente calificada para así evitar un peligro.

**Nota:** Para aplicaciones inalámbricas no es necesaria la conexión de Ethernet.

- Quite la tapa de acceso al bajo voltaje.
- Retire los ojales de los lugares donde se instalarán los cables. Consulte la "Clave de conexiones".
- Presione suavemente cada conexión hasta que encaje.
- Deslice el ojal del cable en la ranura con el extremo macho hacia arriba. Verifique que el ojal esté bien asentado.
- Vuelva a instalar las tapas de acceso. No apriete demasiado.
- Enchufe la fuente de alimentación al tomacorriente. Verifique que la luz indicadora se encienda y pulse.
- Pruebe cada componente para asegurar el funcionamiento correcto. Consulte las guías de instalación y del usuario provistas con cada componente individual para obtener información adicional.

## Procedimiento para resolver problemas

Esta guía para resolver problemas está diseñada únicamente como ayuda general. Para preguntas de servicio o instalación, llame al 1-800-4-KOHLER.

### Tabla para resolver problemas de la interface

Síntomas	Causa probable	Acción recomendada
1. El panel de control no se ilumina.	<p>A. La fuente de alimentación eléctrica no está enchufada en el tomacorriente.</p> <p>B. La conexión de la fuente de alimentación eléctrica al módulo de medios puede estar floja o desconectada.</p> <p>C. Las conexiones del cable de la interface pueden estar flojas o desconectadas.</p> <p>D. El interruptor de circuito se ha disparado.</p> <p>E. Se puede requerir el restablecimiento de la memoria del módulo de medios.</p> <p>F. Si ninguna de las acciones recomendadas para los problemas anteriores corrige el síntoma, la válvula o la interface requiere servicio.</p>	<p>A. Enchufe la fuente de alimentación al tomacorriente.</p> <p>B. Revise todas las conexiones de la fuente de alimentación al módulo de medios y vuelva a conectar si es necesario.</p> <p>C. Revise todas las conexiones del cable de la interface, conecte si es necesario.</p> <p>D. Restablezca la corriente eléctrica (reset) del interruptor de circuito.</p> <p>E. Desconecte y vuelva a conectar la fuente de alimentación eléctrica del módulo de medios.</p> <p>F. Consulte a su representante de servicio autorizado de Kohler Co.</p>
2. El indicador de encendido de la interface pulsa pero no se enciende.	<p>A. Las conexiones del cable de la interface pueden estar flojas o desconectadas.</p> <p>B. Si la acción recomendada anteriormente no corrige el síntoma, la interface o la válvula requiere servicio.</p>	<p>A. Revise todas las conexiones del cable de la interface, conecte si es necesario.</p> <p>B. Consulte a su representante de servicio autorizado de Kohler Co.</p>
3. La interface funciona normalmente pero no fluye agua de los componentes.	<p>A. Las conexiones de entrada/salida pueden estar obstruidas.</p> <p>B. Los suministros del agua fría y caliente no están abiertos.</p> <p>C. Se puede requerir el restablecimiento de la memoria de la válvula o del módulo de medios.</p> <p>D. Error del sistema.</p> <p>E. Si ninguna de las acciones recomendadas para los problemas anteriores corrige el síntoma, el módulo de medios requiere servicio.</p>	<p>A. Verifique que no haya suciedad u obstrucciones en las entradas y las salidas. Limpie las rejillas de entrada. Consulte la sección "Limpie las rejillas de entrada" de la Guía del usuario de la válvula.</p> <p>B. Abra el suministro de agua a la válvula.</p> <p>C. Desconecte y vuelva a conectar la fuente de alimentación eléctrica de la válvula o del módulo de medios.</p> <p>D. Vea si la interface del usuario tiene un código de error. Consulte la sección "Diagnóstico" en la Guía del usuario de la interface digital.</p> <p>E. Consulte a su representante de servicio autorizado de Kohler Co.</p>
4. Flujo continuo.	<p>A. El sistema no se apaga.</p>	<p>A. Cierre el suministro de agua y desconecte el suministro eléctrico, y comuníquese con su representante de servicio autorizado de Kohler Co.</p>

## Procedimiento para resolver problemas (cont.)

### Tabla para resolver problemas de la interface

Síntomas	Causa probable	Acción recomendada
5. La interface primaria y la auxiliar están iluminadas, pero la interface auxiliar parece no funcionar.	A. La función de bloqueo está habilitada.	A. Inhabilite en el modo de configuración.
6. Es difícil leer la pantalla.	A. El contraste no está optimizado. B. El brillo no está optimizado.	A. Ajuste el contraste en el menú de valores de la interface del usuario. B. Ajuste el brillo en el menú de valores de la interface del usuario.
7. La terapia de masaje y temperatura no funciona.	A. Las funciones de la terapia de masaje y temperatura no están habilitadas.	A. Habilite las funciones de la terapia de masaje y temperatura utilizando la interface del usuario.

### Tabla para resolver problemas de la válvula

Síntomas	Causa probable	Acción recomendada
1. La temperatura máxima de la mezcla está muy caliente o muy fría.	A. Valor de temperatura máxima incorrecto. B. Si la acción recomendada anteriormente no corrige el síntoma, la interface o la válvula requiere servicio.	A. Consulte la sección "Fijar la temperatura máxima" en la Guía del usuario de la interface digital. B. Consulte a su representante de servicio autorizado de Kohler Co.
2. Flujo continuo.	A. El sistema no se apaga.	A. Cierre el suministro de agua y desconecte el suministro eléctrico, y comuníquese con su representante de servicio autorizado de Kohler Co.
3. El modo de masaje se apaga pero el agua continúa fluyendo de la cabeza o cabezas de ducha.	A. Caudales dispares entre las salidas de la válvula. B. Fluctuación de la presión de entrada. C. Diferencia de presión mayor que 5 psi (34,5 kPa) entre los suministros de agua caliente y fría.	A. Verifique que la instalación tenga un jet - cuerpo por salida de válvula y que utilice jets - cuerpo de la misma capacidad de flujo. Si es necesario, comuníquese con el instalador para verificar la instalación. B. Instale reguladores de presión en las líneas de suministro. C. Instale reguladores de presión para que los suministros estén dentro de 5 psi (34,5 kPa) uno del otro.
4. Sólo agua fría fluye de las salidas.	A. El suministro de agua caliente no está abierto o no está conectado a la entrada de la válvula. B. La entrada de agua caliente está obstruida. C. Si ninguna de las acciones recomendadas para los problemas anteriores corrige el síntoma, la válvula requiere servicio.	A. Verifique que el suministro de agua caliente esté abierto y conectado a la entrada de la válvula. B. Verifique que la rejilla de entrada del agua caliente no tenga obstrucciones. Limpie o reemplace la rejilla de entrada. Consulte la Guía del usuario de la válvula. C. Consulte a su representante de servicio autorizado de Kohler Co.

**Procedimiento para resolver problemas (cont.)**

**Tabla para resolver problemas de la válvula**

Síntomas	Causa probable	Acción recomendada
5. Caudal reducido o fluctuante. La válvula funciona correctamente.	<p>A. Las conexiones de entrada/salida pueden estar obstruidas.</p> <p>B. La presión de salida de agua es baja.</p> <p>C. Flujo fluctuante.</p> <p>D. Si ninguna de las acciones recomendadas para los problemas anteriores corrige el síntoma, la válvula requiere servicio.</p>	<p>A. Verifique que no haya suciedad u obstrucciones en las entradas y las salidas. Limpie las rejillas de entrada. Consulte la sección "Limpie las rejillas de entrada" de la Guía del usuario de la válvula.</p> <p>B. Verifique que el caudal esté al mínimo requerido o más alto. Consulte la sección "Especificaciones" en la Guía del usuario de la válvula.</p> <p>C. Verifique que las presiones dinámicas de entrada estén dentro de las especificaciones. Consulte la sección "Especificaciones" en la Guía del usuario de la válvula.</p> <p>D. Consulte a su representante de servicio autorizado de Kohler Co.</p>
6. Cambio o altibajas en la temperatura de mezcla.	<p>A. La temperatura del agua fluctúa.</p> <p>B. Fluctuación de la temperatura del suministro de agua caliente.</p> <p>C. Diferencia de presión mayor que 5 psi (34,5 kPa) entre los suministros de agua caliente y fría.</p> <p>D. Si ninguna de las acciones recomendadas para los problemas anteriores corrige el síntoma, la válvula requiere servicio.</p>	<p>A. Verifique que los diferenciales de temperatura de entrada sean suficientes. Consulte la sección "Especificaciones" en la Guía del usuario de la válvula.</p> <p>B. Verifique y haga los ajustes necesarios.</p> <p>C. Instale reguladores de presión para que los suministros estén dentro de 5 psi (34,5 kPa) uno del otro.</p> <p>D. Consulte a su representante de servicio autorizado de Kohler Co.</p>
7. Fuga de agua en la válvula. <b>PRECAUCIÓN: Riesgo de lesiones personales o daños al producto.</b> Desconecte la energía eléctrica principal y cierre el suministro de agua.	<p>A. Las conexiones no están aseguradas.</p> <p>B. Los sellos están gastados o dañados.</p> <p>C. Fuga interna.</p>	<p>A. Revise todas las conexiones. Realice los ajustes necesarios.</p> <p>B. Adquiera el paquete de sellos de servicio y cambie todos los sellos.</p> <p>C. La unidad requiere reconstrucción. Consulte a un representante de servicio autorizado de Kohler Co.</p>
8. Sólo sale agua caliente, la válvula se apaga.	<p>A. Las líneas de agua fría y caliente están invertidas.</p>	<p>A. Intercambie las conexiones de los suministros del agua fría y caliente. Verifique que el suministro de agua caliente esté conectado a la entrada identificada con la letra "H" y que el suministro de agua fría esté conectado a la entrada identificada con la letra "C."</p>

**Procedimiento para resolver problemas (cont.)**

**Tabla para resolver problemas de música**

<b>Síntomas</b>	<b>Causa probable</b>	<b>Acción recomendada</b>
1. Las bocinas no producen sonido en la configuración de dos bocinas.	A. Cable de bocina no conectado correctamente.	A. Asegúrese de que los cables estén bien instalados dentro de las conexiones del Módulo de Medios y a las bocinas izquierda y derecha.
2. Las bocinas no producen sonido en la configuración de cuatro bocinas.	A. Bocina dañada o bocina no enchufada.	A. Asegúrese de que las bocinas en buen estado de funcionamiento estén bien instaladas dentro de las conexiones del Módulo de Medios y a ambos juegos de terminales en cada uno de los cables izquierdo y derecho.
3. Después de tocar música con alto volumen, la música para aunque una canción esté bien seleccionada.	A. Apagado térmico.	A. Apague el sistema por 1 hora para dejar enfriar la unidad. Asegúrese de que el área donde está instalada la unidad no exceda de 104°F (40°C).
4. El menú Biblioteca no está disponible.	A. Se negó el acuerdo de Roku.	A. Ingrese al menú de valores, seleccione "Sistema", seleccione "Software de música", seleccione "Acuerdo de Roku" y seleccione "SI".
5. El servidor de música no está disponible.	A. La red inalámbrica no está bien configurada.  B. El cable de red no está conectado a la entrada correcta del router/interruptor.  C. La computadora de su casa no tiene instalado/funcionando un servidor de medios compatible.  D. El servidor de medios en la computadora de su casa no está configurada para compartir archivos.  E. Se seleccionó la región Wi-Fi incorrecta.	A. Ingrese al menú de valores, seleccione "Sistema", seleccione "Seguridad WiFi", seleccione "Nombre de red", seleccione "Clave WEP/WPA" y escriba la clave de seguridad.  B. Conecte el Módulo de Medios a los puertos de ethernet del router/interruptor.  C. Instale/abra uno de los servidores de medios compatibles tales como iTunes®, Microsoft® Windows® Media Connect, Rhapsody™ o Musicmatch® en su computadora y cargue su música favorita en la biblioteca del servidor.  D. Consulte el menú de ayuda del servidor de medios para configurar correctamente la función de compartir archivos.  E. Ingrese al menú de valores, seleccione "Sistema", seleccione "Software de música", seleccione "Región" y seleccione la región geográfica adecuada que corresponda a su router Wi-Fi.
6. Tengo una red inalámbrica pero my Módulo de Medios no se conecta a la red.	A. El cable de Ethernet está enchufado.  B. El Módulo de medios no está en el rango de Wi-Fi.	A. Asegúrese de que un cable de Ethernet no esté enchufado al conector ethernet del Módulo de Medios.  B. Asegúrese de que el Módulo de Medios esté dentro del rango de su red Wi-Fi.



**Procedimiento para resolver problemas (cont.)**

**Tabla para resolver problemas de música**

Síntomas	Causa probable	Acción recomendada
	<p>C. No se ingresó una clave WEP para una red con seguridad.</p> <p>D. El router no está configurado para 802.11b.</p>	<p>C. Ingrese al menú de valores, seleccione "Sistema", seleccione "Seguridad WiFi", seleccione "Nombre de red", seleccione "Clave WEP" y escriba la clave de seguridad.</p> <p>D. Asegúrese de que el punto de acceso/router esté configurado para permitir clientes 802.11b.</p>
<p>7. El Módulo de Medios no se puede conectar a un servidor iTunes si se está ejecutando el software de firewall.</p>	<p>A. El firewall no está configurado correctamente para permitir compartir música de iTunes.</p>	<p>A. Asegúrese de que el software de firewall esté configurado para permitir compartir música de iTunes. Para una Mac: Abra System Preferences. Seleccione el icono Sharing y haga clic en la ficha firewall. Seleccione la opción "iTunes Music Sharing." Para una PC: Consulte la documentación para cambiar los valores del software de firewall. Si ejecuta Windows XP service pack 2, abra "Security Center," seleccione "Windows Firewall," haga clic en la ficha "Exceptions", y verifique que iTunes esté habilitado. Si no, utilice "Add Programs" para habilitarlo. Después de hacer estos cambios, reinicie el Módulo de Medios desconectando y volviendo a conectar la energía eléctrica de CA.</p>
<p>8. El Módulo de Medios no tiene acceso a la biblioteca Windows Media Connect.</p>	<p>A. Windows Media Connect no está configurada para compartir.</p>	<p>A. Asegúrese de que la computadora que contiene su biblioteca de música esté encendida y que Windows Media Connect esté funcionando (el icono debe estar visible en la bandeja de tareas). Con el Módulo de Medios encendido y conectado a su red, asegúrese de que el Módulo de medios sea un dispositivo autorizado. Inicie Windows Media Connect a través de su Panel de Control. En la pantalla de asistente, desplácese en la lista de dispositivos. Si el Módulo de Medios no está en la lista, haga clic en el botón "Add" en la parte inferior de la lista. Haga clic en el Módulo de Medios, y luego haga clic en "OK". Debe aparecer en la lista de dispositivos autorizados. Haga clic en "Done". Apague y vuelva a encender el Módulo de Medios desconectándolo de la energía de CA del tomacorriente de la pared.</p>
<p>9. El Módulo de Medios no tiene acceso a la biblioteca iTunes.</p>	<p>A. iTunes no se está ejecutando.</p>	<p>A. Asegúrese de que la computadora que contiene su biblioteca de iTunes esté encendida y que iTunes se esté ejecutando.</p>

**Procedimiento para resolver problemas (cont.)**

**Tabla para resolver problemas de música**

Síntomas	Causa probable	Acción recomendada
	<p><b>B.</b> iTunes no está configurada para compartir.</p> <p><b>C.</b> iTunes no responde a los comandos del Módulo de Medios.</p>	<p><b>B.</b> En iTunes, asegúrese de activar la opción "music sharing". Vaya al menú iTunes&gt;Preferences o Edit&gt;Preferences para usuarios de PC. En el cuadro de diálogo que aparece, haga clic en el icono "Sharing", luego seleccione la opción "Share my music" para habilitar la función compartir en su red local.</p> <p><b>C.</b> Cierre y vuelva a iniciar iTues en su computadora.</p>
<p><b>10.</b> Puedo ver mi biblioteca iTunes en la lista de bibliotecas, pero cuando trato de conectar, la conexión falla.</p>	<p><b>A.</b> iTunes no está configurada para compartir.</p> <p><b>B.</b> El Módulo de Medios no tiene asignada una dirección IP.</p>	<p><b>A.</b> En iTunes, asegúrese de activar la opción "music sharing". Vaya al menú iTunes&gt;Preferences o Edit&gt;Preferences para usuarios de PC. En el cuadro de diálogo que aparece, haga clic en el icono "Sharing", luego seleccione la opción "Share my music" para habilitar la función compartir en su red local.</p> <p><b>B.</b> El Módulo de Medios no tenía asignada una dirección IP vía DHCP, pero la PC si la tenía. En esta situación, el Módulo de Medios puede ver la biblioteca vía Rendezvous, pero no puede conectarse a la biblioteca. Para verificar la dirección del Módulo de Medios: Ingrese al menú de valores, seleccione "Sistema", seleccione "Música", seleccione "Dirección IP de Roku". Si su dirección IP tiene el formato 169.254.xxx.xxx, el Módulo de Medios no obtuvo una dirección con asignación DHCP. Verifique la configuración del router para asegurar que esté configurado para asignar direcciones DHCP. Apague y vuelva a encender el Módulo de Medios desconectándolo de la energía de CA del tomacorriente de la pared.</p>
<p><b>11.</b> El Módulo de Medios no tiene acceso a la biblioteca Musicmatch.</p>	<p><b>A.</b> Musicmatch no se está ejecutando.</p>	<p><b>A.</b> Asegúrese de que la computadora que contiene su biblioteca de música esté encendida.</p>

**Procedimiento para resolver problemas (cont.)**

**Tabla para resolver problemas de música**

Síntomas	Causa probable	Acción recomendada
	<p><b>B.</b> Musicmatch no está configurada para compartir.</p>	<p><b>B.</b> Asegúrese de que Musicmatch tenga habilitada la opción de compartir música. En el menú principal Musicmatch, haga clic en Options/Settings. Haga clic en la ficha "CD Lookup/Connectivity." Haga clic en los botones junto a "Enable music server" y "Universal Plug and Play." No es necesario que Musicmatch se esté ejecutando mientras utiliza el Módulo de Medios; una vez habilitada, el servidor UpnP se ejecuta en el fondo. Apague y vuelva a encender el Módulo de Medios desconectándolo de la energía de CA del tomacorriente de la pared.</p>
<p><b>12.</b> El Módulo de Medios está conectado a mi red vía cable ethernet, pero no está habilitado para tocar el radio de Internet y algunas veces falla en ubicar, conectarse a, o tocar música de mis servidores de música.</p>	<p><b>A.</b> El Módulo de Medios no tiene asignada una dirección IP.</p> <p><b>B.</b> El cable de Ethernet está dañado.</p>	<p><b>A.</b> Determine la dirección del Módulo de Medios ingresando al menú de valores, seleccione "Sistema", seleccione "Música", seleccione "Dirección IP de Roku". Si su dirección IP tiene el formato 169.254.xxx.xxx, el Módulo de Medios no obtuvo una dirección con asignación DHCP. Verifique la configuración del router para asegurar que esté configurado para asignar direcciones DHCP. Apague y vuelva a encender el Módulo de Medios desconectándolo de la energía de CA del tomacorriente de la pared.</p> <p><b>B.</b> Reemplace el cable de ethernet.</p>
<p><b>13.</b> No sale sonido de las bocinas.</p>	<p><b>A.</b> La canción está en pausa.</p> <p><b>B.</b> El volumen está muy bajo.</p>	<p><b>A.</b> Asegúrese de que se esté tocando una canción. Si la canción está en pausa, oprima el botón "OK" para continuar la reproducción.</p> <p><b>B.</b> Asegúrese de que el volumen esté lo suficientemente alto para poder disfrutarlo.</p>

**Procedimiento para resolver problemas (cont.)**

**Tabla para resolver problemas de música**

Síntomas	Causa probable	Acción recomendada
14. Algunos archivos de música no se visualizan cuando se examina.	A. Falta la información de etiqueta ID3.	A. Pueden faltar etiquetas de datos ID3. La información acerca de su música, incluyendo el nombre de la canción, el artista, el compositor, el álbum y el estilo generalmente es creada automáticamente por el software que usted utilizó para crear los archivos de CD de audio en el disco duro de su computadora. Este proceso crea datos llamados "etiquetas ID3" para describir cada pista. Si estos datos faltan de sus archivos de música, éstos no aparecerán cuando usted examina esa categoría de datos. Usted puede editar esta información en software de caja de música como iTunes.
15. Un archivo de música no toca.	A. Formato de archivo no compatible.	A. Asegúrese de que su archivo sea de un formato compatible: Servidor de música iTunes: MP3, AAC, ALAC, AIFF y WAV Windows Media Player 11 / Windows Media Connect: MP3, WMA (inclusive DRM WMA) y WAV.
16. Las canciones adquiridas por medio de la tienda de música iTunes no tocan.	A. La canción no es compatible por DRM.	A. Esto es parte del funcionamiento normal. Los archivos DRM AAC (es decir, archivos adquiridos en la tienda de música de Apple) no son compatibles. Esos archivos se detectarán pero son saltados durante la reproducción.
17. No puedo encontrar listas de reproducción que guardé en mi computadora.	A. Algunas listas de reproducción pueden no ser compatibles.	A. Usuarios de iTunes: Asegúrese de que su lista de reproducción haya sido creada en iTunes y que esté visible en su aplicación de iTunes. Usuarios de Windows Media Connect: Asegúrese de que sus listas de reproducción estén guardadas en My Documents\My Music\My Playlists u otra carpeta compartida. Usuarios de Musicmatch: Musicmatch exporta listas de reproducción de una manera no compatible. Usuarios de Slimserver: Asegúrese de que su lista de reproducción sea de un formato de lista de reproducción compatible con Slimserver.

**Tabla para resolver problemas de iluminación**

Síntomas	Causa probable	Acción recomendada
1. Las luces de la ducha no se encienden.	A. Los focos de luz están fundidos.	A. Cambie los focos de luz.

**Procedimiento para resolver problemas (cont.)**

**Tabla para resolver problemas de iluminación**

Síntomas	Causa probable	Acción recomendada
	<b>B.</b> Se ha fundido un fusible dentro del compartimiento de cableado.	<b>B.</b> Desenchufe la unidad del tomacorriente de la pared. Abra el compartimiento de cableado de CA. Reemplace el fusible con la pieza de repuesto correcta. Vuelva a instalar la tapa. Enchufe el cable eléctrico otra vez en el tomacorriente de la pared y vuelva a probar.
2. Las luces de la ducha se encienden pero no se atenúan.	<b>A.</b> Se están utilizando el tipo equivocado de focos de luz.	<b>A.</b> En la unidad se deben instalar focos incandescentes, no utilice focos fluorescentes compactos.
3. El fusible de iluminación interno se sigue fundiendo.	<b>A.</b> Se está excediendo la capacidad máxima de wataje.	<b>A.</b> Asegúrese de que wataje total de los focos de luz no exceda de 250 Watts.
4. No hay "Iluminación" en la lista del menú.	<b>A.</b> La iluminación está inhabilitada en el menú de valores.	<b>A.</b> En el menú de valores, habilite la iluminación.

**Tabla para resolver problemas del módulo de medios**

Síntomas	Causa probable	Acción recomendada
1. El sistema deja de funcionar y el LED de estado está rojo constante.	<b>A.</b> El sistema ha fallado.	<b>A.</b> Apague y vuelva a encender el Módulo de Medios desconectándolo de la energía de CA del tomacorriente de la pared. Si el LED de estado permanece rojo constante después de apagar y volver a encender, reemplace el Módulo de Medios.
2. El sistema deja de funcionar y el LED de estado está apagado.	<b>A.</b> Falla de la fuente de alimentación eléctrica.  <b>B.</b> Cableado incorrecto de la fuente de alimentación de CA.	<b>A.</b> Apague y vuelva a encender el Módulo de Medios desconectándolo de la energía de CA del tomacorriente de la pared. Si no hay cambio después de apagar y volver a encender, reemplace el Módulo de Medios.  <b>B.</b> Verifique que el Módulo de Medios se haya instalado según el manual de instalación. Asegúrese de que haya energía de CA presente en el tomacorriente donde está enchufado el Módulo de Medios.
3. La música deja de tocar y aparece un error de música.	<b>A.</b> Apagado térmico.  <b>B.</b> Carga incorrecta de las bocinas.	<b>A.</b> Apague el sistema por 1 hora para dejar enfriar la unidad. Asegúrese de que el área donde está instalada la unidad no exceda de 104°F (40°C).  <b>B.</b> Verifique que la carga de las bocinas sea de 4 a 8 ohms.
4. Algunas veces los dispositivos (panel de lluvia iluminado, generador de vapor, etc.) no están en el menú, a pesar de que los tengo conectados al Módulo de Medios.	<b>A.</b> Cables dañados o instalación incorrecta de cables.	<b>A.</b> Revise todas las conexiones de cables.

**Procedimiento para resolver problemas (cont.)**

**Tabla para resolver problemas del módulo de medios**

<b>Síntomas</b>	<b>Causa probable</b>	<b>Acción recomendada</b>
	<b>B.</b> Fluctuación eléctrica <b>C.</b> El dispositivo no está instalado correctamente.	<b>B.</b> Verifique que los dispositivos estén conectados a una fuente de alimentación eléctrica estable. <b>C.</b> Consulte el manual del propietario del dispositivo periférico.
<b>5.</b> No hay visualización en la interface del usuario.	<b>A.</b> El cable de la interface está dañado. <b>B.</b> El cable de la interface no está enchufado. <b>C.</b> La interface o el Módulo de Medios requiere servicio.	<b>A.</b> Reemplace el cable de la interface. <b>B.</b> Verifique que el cable de la interface esté correctamente enchufado en la interface en todos los lugares. <b>C.</b> Consulte a su representante de servicio autorizado de Kohler Co.

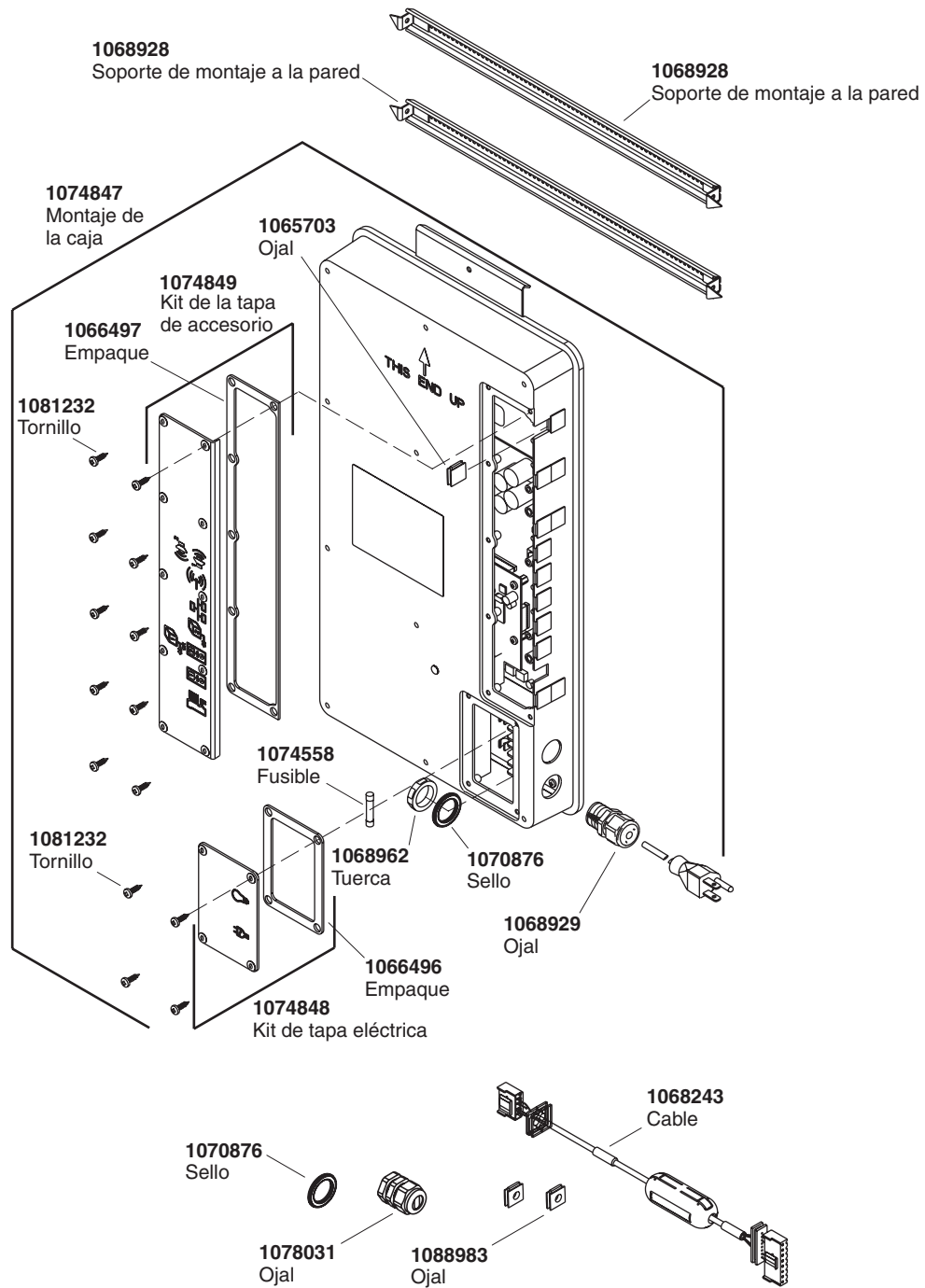

\*\*Se debe especificar el código del acabado/color con el pedido.

## Piezas de repuesto

USA/Canada: 1-800-4KOHLER

México: 001-800-456-4537

[kohler.com](http://kohler.com)

THE BOLD LOOK  
OF **KOHLER**®

©2009 Kohler Co.

1069763-5-F