

# Sunrise System<sup>®</sup> Dawn Simulator

the natural, stress free way to wake up



[www.morningsunrise.com](http://www.morningsunrise.com)

**SRS 100**

## WARNING

To reduce the risk of fire or electric shock, do not expose this appliance to rain or moisture

## CAUTION\*

Use of controls or adjustments or performance of procedures other than those specified may result in hazardous radiation exposure.



\* A Caution Marking is located on the bottom of this appliance.

CAUTION - TO REDUCE THE RISK OF ELECTRIC SHOCK, DO NOT REMOVE COVER (OR BACK). NO USER-SERVICING TAKE PRODUCT TO QUALIFIED SERVICE PERSONNEL



The lightning flash with arrowhead symbol, within an equilateral triangle, is intended to alert the user to the presence of uninsulated 'dangerous voltage' within the product's enclosure that may be of sufficient magnitude to constitute a risk of electric shock.



The exclamation mark within an equilateral triangle is intended to alert the user to the presence of important operating and maintenance (servicing) instructions in the literature accompanying the product.

## IMPORTANT SAFETY INSTRUCTIONS

1. Read these instructions.
2. Keep these instructions.
3. Heed all Warnings.
4. Follow all instructions.
5. Do not use this apparatus near water.
6. Clean only with a damp cloth.
7. Do not block any of the ventilation openings. Use in accordance with the manufacturers instructions.
8. Do not place near any heat sources such as radiators, heaters, stoves or other apparatus (including amplifiers) that produce heat.
9. Do not disregard the safety purpose of the polarized or grounding - type plug. A polarized plug has two blades with one wider than the other. A grounding type plug has two blades and a third grounding prong. The wide blade or the third prong is provided for your safety. If the provided plug does not fit into your outlet, consult an electrician for replacement of the obsolete outlet.
10. Protect the power cord from being walked upon or pinched, particularly at plugs and the point where cord exits from the apparatus.
11. Only use attachments / accessories specified by the manufacturer.
12. Unplug the apparatus during lightning storms or when unused for long periods of time.
13. Refer all servicing to qualified service personnel or the manufacturer. Your warranty may be affected if you dismantle the product. Servicing is required when the apparatus has been damaged in any way, such as power-supply cord or plug damage, liquid has been spilled or objects have fallen into the apparatus, the apparatus has been exposed to rain or moisture, the apparatus does not operate normally or has been dropped.

## In This Guide

Introduction	3
Product features	3 - 4
Important safety information	4
Sunrise System front and LCD display layout	4
Sunrise System top and set up buttons	5
Buttons	5
Setting up instructions	5 - 8
Programming table	9
Troubleshooting tips	9 - 10
Support and warranty	10
Compliance and technical specifications	11
French user guide	12
Spanish user guide	22
German user guide	32

## Sunrise System Dawn Simulator

### Introduction

Thank you for purchasing the Sunrise System Dawn Simulator 100. You will now be able to enjoy the health and relaxation benefits of the Sunrise System which is one of the most natural and stress free ways of awakening. Once connected to your bedside lamp the Sunrise System can be set to imperceptibly simulate a sunrise and sunset. The sunrise brightens the room gradually, gently waking the sleeper and the sunset slowly dims the room, helping the user to relax and ease into a restful and natural sleep.

To enjoy the full benefits of your Sunrise System Dawn Simulator please read this manual carefully, particularly the safety information on page 4. If you do have initial queries, try the troubleshooting information at the end of the guide. The Sunrise System can be set to meet your own individual lifestyle requirements so take the time to look at the full list of features which begin below.

### Product Features

- Sunrise: simulates a sunrise over a period of 15, 30, 45, 60, 75 or 90 minutes. Set to suit your preference.
- Sunset: simulates a sunset over a period of 15, 30, 45, 60, 75 or 90 minutes. Set to suit your preference.
- The Sunrise System connects directly to your own bedside lamp. Your bedside lamp then generates the sunrise/sunset feature. The Sunrise System integrates with your own bedroom or home décor.
- Your bedside lamp brightness can also be manually controlled through the Sunrise System, and set to any level, for example - to brighten the lamp for reading.
- All functions of the Sunrise System 100 are indicated on the large backlit LCD display to clearly show the function being altered.
- A night light feature has also been included and the night light is user adjustable.
- A security feature that randomly turns the lamp full on and off between the times of 7:00pm and 9:00am can be set to operate when you are away from home.
- 12 or 24 hour clock display - you choose.

- The audible alarm can be disabled if you prefer to wake to the sunrise feature without buzzer.
- Power fail backup is provided on all functions for short power cuts to the home electricity supply or if the Sunrise System is inadvertently disconnected for a short time.
- Full seven day alarm is provided to allow the user to set different times (if desired) on the alarm for different days of the week. The factory programmed time for all seven days is 07:00am.
- Easy to read text display shows time and date.
- The day of the week and Leap years are automatically calculated.
- Option to select a language (English, Finnish, French, German, Spanish, Swedish).
- LCD contrast and backlight adjustment

**IMPORTANT Safety Instructions**

- **NEVER** immerse the clock or the wiring of the clock in water.
- Do **NOT** connect anything but a regular home lamp to the Sunrise System 100 (use light bulb up to 200W USA, up to 300W Europe) **NOT** for use with any other appliance!
- Do **NOT** attempt to replace the bulb in the lamp connected to the Sunrise System whilst the power supply is connected or plugged in to either the lamp or the clock. The Sunrise System will retain all settings and maintain the operating clock for 10 minutes if there is no power supply to the clock.
- Use **ONLY** regular tungsten light/lamp bulbs in the lamp connected to the Sunrise System. Do **NOT** use power saving bulbs or non standard bulbs in the lamp when connected to the Sunrise System 100. Do **NOT** use with a dimming lamp.

**Sunrise System Front and LCD Display Layout**

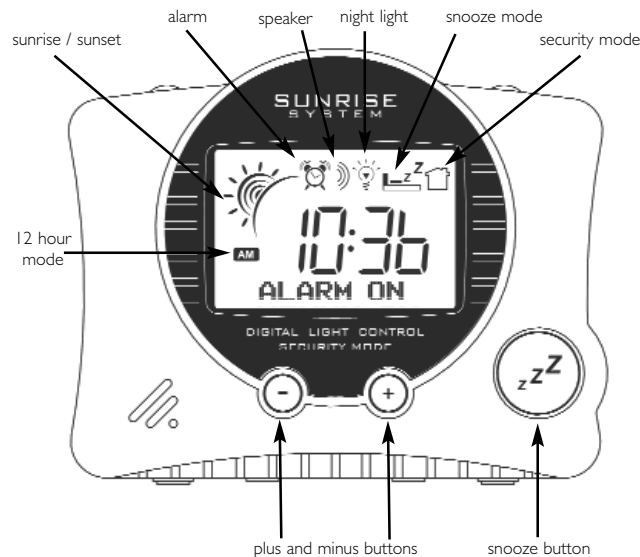

**Sunrise System Clock Top and Set Up Buttons**

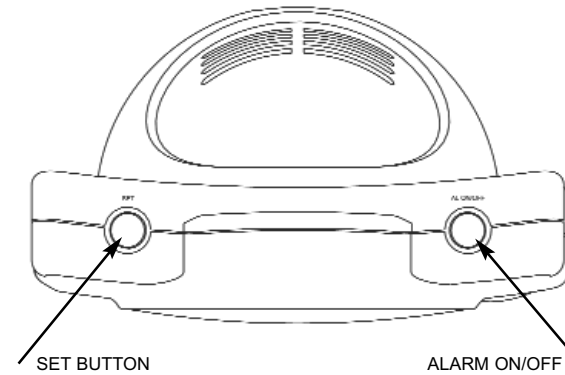

**Connecting the Sunrise System to your lamp**

The Sunrise System 100 (SRS 100) is supplied with a specially designed cable. One end of the cable has a socket, insert the plug of your bedside lamp into this socket. The other end of the cable is the mains plug for use with the wall socket.

**Setting Up the Sunrise System**

The first time the Sunrise System Dawn Simulator 100 (SRS 100) is switched on, the time will flash ON and OFF; the time shown will be 13:00 or (1PM), indicating that the time is not set. Please Note: When altering the settings ensure the ALARM clock symbol is not visible as you cannot enter SETUP MODE to alter the settings with the Alarm On. Press Alarm button to switch Alarm Off. The SRS 100 will come out of SETUP MODE automatically if no button is pressed for 12 seconds or if you press the zzz (SNOOZE) button.

**BUTTONS**

The SRS 100 has 5 buttons, each button has a unique function as described below:

**Set Button**

This button is used to enter and scroll through the SETUP Mode programming menu.

**Plus (+) and Minus (-) Buttons**

These buttons are used to set the level of your lamp and in SETUP mode these buttons adjust the selected option.

**zzz Snooze Button**

When the SRS 100 is in NORMAL mode (Alarm Off) this button will switch the lamp either ON or OFF. This can be used at night to quickly illuminate the room. If the lamp is already on, pressing zzz (SNOOZE) will switch the lamp off.

**Snooze Button and SUNRISE**

During a SUNRISE, pressing the zzz (SNOOZE) button will switch the lamp off and the sunrise time will then start again for the remaining sunrise period e.g. if the sunrise time is set for 30 minutes and the zzz (SNOOZE) button is pressed after only 8 minutes, the lamp will switch off and then 'fade up' over the remaining 22 minutes.

**Snooze Button and ALARM mode**

If the SRS 100 is in ALARM mode, the alarm is sounding and the lamp is on, the zzz SNOOZE

button activates the SNOOZE mode. When the ALARM sounds and the lamp is at full brightness press the zzz SNOOZE button momentarily and the buzzer will stop. The lamp will go off. After 9 minutes the buzzer will sound again.

To exit zzz SNOOZE mode simply press the ALARM button and the display will show ALARM OFF for 2 seconds and SNOOZE mode will be de-activated.

### **Alarm Button**

This button activates or de-activates the Alarm and Sunset. When the ALARM button is pressed the current alarm time and ALARM ON will show for approximately 2 seconds before reverting back to the present time / date display. The ALARM clock symbol will be illuminated. If this button is pressed again the alarm will be de-activated, the display will show ALARM OFF for 2 seconds and the alarm clock symbol will disappear. If the alarm button is pressed to switch the alarm off and the lamp is illuminated, the lamp will remain on at its current brightness level.

#### Please Note:

- 1) If SECURITY mode is enabled (house symbol) it will not be possible to activate the alarm.
- 2) If the ALARM is on, some features will become locked out (not in use).
- 3) If the ALARM has begun to activate. Pressing the Alarm Button once will cancel the alarm for that day. The light can be switched off by pressing the SNOOZE button. Press Alarm Button again to switch the alarm off completely, so it does not activate the following day.
- 4) If the ALARM time is reached (light on) buzzer on and no button is pressed for 60 minutes the unit will automatically switch the ALARM (and light) off for that day.

### **Setting the Language**

Press the SET button until the display shows ENGLISH or the selected language. Press the + (PLUS) or - (MINUS) buttons to change the language setting. There are six possible languages to choose from English, Finnish, French, German, Spanish and Swedish. Press Set to continue or press zzz (SNOOZE) to exit the menu.

### **Setting the Time**

Press the SET button until the display shows CLOCK 12 or CLOCK 24, the present time will also be displayed in 12 or 24 hour format. You can now adjust the time by using the + (PLUS) or - (MINUS) buttons. If you press and hold these buttons the time will fast reverse or fast forward. The clock will start when you next press SET button or exit the menu. Press the ALARM button to change from 12 or 24 hour clock. Press the SET button to continue or press zzz (SNOOZE) to exit the menu.

### **Setting the Alarm Time**

Press the SET button until the display shows MONDAY, the alarm time for the day shown will also be displayed. You can now adjust the alarm time by using the + (PLUS) or - (MINUS) buttons. If you press and hold these buttons the alarm time will fast reverse or fast forward. Repeat this process for each day of the week. Pressing the SET button will advance to the next day. Once all 7 days are complete, press the SET BUTTON to continue or press zzz (SNOOZE) to exit the menu.

### **Setting the Alarm Sound**

Press the SET button until the display shows SOUND ON or SOUND OFF. Press the + (PLUS) or - (MINUS) button to switch the alarm buzzer ON or OFF. When OFF is selected and the ALARM is set the SRS 100 will simulate a SUNRISE 'fade up' of the lamp without buzzer. When set to ON the SRS 100 will simulate a SUNRISE and the sounder will beep when the alarm time is reached. Many users are gently woken by the SUNRISE and prefer to switch the alarm sound to OFF. Press the SET button to continue or press zzz (SNOOZE) to exit the menu.

### **Setting the Sunrise Duration**

Press the SET button until the display shows SUNRISE, the SUNRISE time (in minutes) will also be displayed. Press the + (PLUS) or - (MINUS) buttons to change the SUNRISE time, select from 15, 30, 45, 60, 75 or 90 minutes. The SUNRISE time is the length of time it will take for the lamp to reach maximum brightness from OFF to coincide with the alarm time. Therefore, if the Sunrise time is set to 15 minutes and the alarm time is set for 07:00 the lamp will start 'fading up' at 06:45 and reach full brightness at 07:00am. When the alarm sound is set to ON, the buzzer will start when the lamp is at maximum (07:00 in the example above). Press the SET button to continue or press zzz (SNOOZE) to exit the menu.

### **Setting the Sunset Duration**

Press the SET button until the display shows SUNSET, the sunset time (in minutes) will also be displayed. Press the + (PLUS) or - (MINUS) buttons to change the SUNSET time, select from 15, 30, 45, 60, 75 or 90 minutes. The SUNSET time is the length of time it will take to 'fade' the lamp down from maximum brightness to fully off. SUNSET is initiated when the alarm is activated and the lamp is on. If the lamp is already off then the Sunset will not occur. Press the SET button to continue or press zzz (SNOOZE) to exit the menu.

### **Setting the LCD Backlight**

Press the SET button until the display shows BACKLIGHT and a number (backlight mode) 0 to 4 will also be displayed. Press the + (PLUS) or - (MINUS) buttons to change the backlight setting, there are five possible choices:

0 - Backlight is always off

1 - Backlight is always lit dimly

2 - Backlight is always lit brightly

3 - Backlight illuminates at full brightness for 5 seconds at any button press, after which time backlight will go off

4 - Backlight illuminates at full brightness for 5 seconds at any button press, after which the backlight will be dimly lit

Press the SET button to continue or press zzz (SNOOZE) to exit the menu.

### **Setting the Calendar**

At any time when setting the calendar, pressing the ALARM button will change the date display format. There are two possible settings to choose from:

31/12/2012 (DD/MM/YYYY)

12/31/2012 (MM/DD/YYYY)

### **Setting the Calendar Year**

Press the SET button until the display shows YEAR, after 2 seconds the current date will be displayed with the selected option flashing. Press the + (PLUS) or - (MINUS) buttons to adjust the year. Press the SET button to continue or press zzz (SNOOZE) to exit the menu.

### **Setting the Calendar Month**

Press the SET button until the display shows MONTH, after 2 seconds, the current date will be displayed with the selected option flashing. Press the + (PLUS) or - (MINUS) buttons to adjust the month. Press the SET button to continue or press zzz (SNOOZE) to exit the menu.

### **Setting the Calendar Date**

Press the SET button until the display shows DATE, after 2 seconds the current date will be displayed with the selected option flashing. Press the + (PLUS) or - (MINUS) buttons to adjust the month. Press the SET button to continue or press zzz (SNOOZE) to exit the menu.

**Setting the LCD contrast**

Press the SET button until the display shows CONTRAST, a number (contrast level) 1 to 16 will also be displayed. Press the + (PLUS) or - (MINUS) buttons to adjust the contrast setting, there are 16 settings to choose from: 0 = faint to 16 = dark. Press the SET button to continue or press zzZ (SNOOZE) to exit the menu.

**Setting the Security Mode**

Please Note: If SECURITY feature is enabled some features will become locked out (not in use). Press the SET button until the display shows SECURITY ON or SECURITY OFF. Press the + (PLUS) or - (MINUS) buttons to change the setting. The SECURITY (house) symbol will be displayed when the SECURITY mode is enabled to remind you that this feature is activated. When the SECURITY mode is enabled the SRS 100 will switch the lamp on and off at random times between 19:00 (7:00pm) and 09:00 (9:00am). The SECURITY mode will light your home at random times giving the impression to unwelcome 'visitors' that the home is occupied. Press the SET button to continue or press zzZ (SNOOZE) to exit the menu.

**Setting the Night Light On or Off**

Press the SET button until the display shows N-LIGHT ON or N-LIGHT OFF. A lamp symbol will be visible on the display to remind you that night light mode is on. This feature is used in conjunction with the NIGHT LIGHT level setting. Press the + (PLUS) or - (MINUS) buttons to change the setting. Press the SET button to continue or press zzZ (SNOOZE) to exit the menu.

**Setting the Night Light Level**

Please Note: This setting is only available if the NIGHT LIGHT is set to ON. This feature enables you to configure the SRS 100 to fade the lamp down to a user defined level when the alarm is activated. Press the SET button until the display shows NIGHT LEVEL, the lamp will also illuminate at the set night light level. Press the + (PLUS) or - (MINUS) buttons to adjust the desired light level. Press the SET button to exit the menu.

**Using the Reading Lamp**

Please Note: If SECURITY mode is enabled this feature is unavailable. The reading light level can be adjusted by pressing the + (PLUS) or - (MINUS) buttons, the lamp can be switched to full brightness or instantly off by pressing the zzZ (SNOOZE) button. The display will show LAMP ON or LAMP OFF for 2 seconds.

**Operating Mode Button Functionality**

<b>Idle Mode</b>	
Button	
SET	Enter programming (Set Up) Menu
Alarm	Alarm On or Off
+	Lamp +
-	Lamp -
zzZ (SNOOZE)	Lamp On or Off / Snooze
<b>Programming (Set Up) Menu Mode</b>	
Button	
SET	Advance to the next Menu option (see programming table overleaf)
Alarm	Change Time and Date display format
+	Increase selection / Night Light +
-	Decrease selection / Night Light -
zzZ (SNOOZE)	Exit Set Up Menu

The Programming Table below provides a useful summary of the Sunrise System dawn simulator set up process.

**Programming Table**

No of Presses of SET button	Result (First setting is the Default)
1	LANGUAGE
2	CLOCK SET
3	MONDAY ALARM TIME
4	TUESDAY ALARM TIME
5	WEDNESDAY ALARM TIME
6	THURSDAY ALARM TIME
7	FRIDAY ALARM TIME
8	SATURDAY ALARM TIME
9	SUNDAY ALARM TIME
10	ALARM SOUND ON or ALARM SOUND OFF
11	SUNRISE 15, 30, 45, 60, 75, 90
12	SUNSET 15, 30, 45, 60, 75, 90
13	BACK LIGHT (0, 1, 2, 3 or 4)
14	CALENDAR YEAR
15	CALENDAR MONTH
16	CALENDAR DATE
17	CONTRAST (1 - 16)
18	SECURITY (ON / OFF)
19	NIGHT LIGHT (ON / OFF)
20	NIGHT LIGHT LEVEL*
20 or 21	Reverts to Normal Operation (Idle Mode)

\* Only available if NIGHT LIGHT is set to On.

**Troubleshooting Tips**

**How do I generate a Sunrise?**

The Sunrise works in conjunction with the alarm time, first set the alarm time (see page 6 & 7), then choose the desired Sunrise duration from the menu (e.g set to 15 min). Activate the alarm by pressing the alarm button (top right). The Sunrise will start 15 minutes before the alarm time and the lamp will be at full brightness after 15 minutes.

**How do I generate a Sunset?**

Press the (+) PLUS button until the lamp is set to the desired brightness level. To activate the Sunset just press the alarm button. The lamp will slowly dim and switch off. The default is 15 minutes. If you want to change the duration of Sunset or Sunrise see details on page 6 and 7.

**How do I switch my lamp off after a sunrise?**

Press the ALARM button to switch the alarm off, then press the zzZ SNOOZE button to turn the lamp off.

**I cannot activate the alarm when pressing the alarm button and the alarm symbol doesn't appear.**

Ensure the Security Mode is switched Off. Is the Security Mode 'house' symbol displayed?  
The Sunrise (alarm) and Sunset cannot be activated when security mode is switched On.

**I cannot access the Set Up Mode / Menu.**

Ensure the alarm is switched Off. Is the Alarm Clock symbol displayed?  
Some Menu functions are locked when the Alarm is On or Security Mode is On. Press the Alarm button to de-activate the Alarm.

**Nightlight Level**

If you have the nightlight level at maximum brightness and the nightlight ON, when you press the Alarm button to set the Alarm the light will come on at full brightness. To adjust this, either lower the nightlight level or set the nightlight to OFF in Set Up Mode.

**Can the unit be reset to the factory default settings?**

Yes. First unplug the SRS 100 from the mains supply and wait for 10 seconds, after this plug the SRS 100 back into the mains supply and wait until the display shows SRS 100. When the display reads SRS 100 momentarily press the SET button. If the reset is successful the display will show VERSION and a number. You will need to re-enter your menu options.

**Can I use any light bulb in the lamp attached to my SRS 100?**

No, you must use a regular tungsten light bulb to the recommended wattage for your lamp, not exceeding 200W (SRS 100 USA model) and 300W (SRS 100 UK & EU models).  
The Sunrise System will not work properly if a 'Energy Saver Bulb' or fluorescent bulb is used. Do not use with a 'dimming' lamp. For advice on low energy bulbs suitable for use with the SRS 100 visit the Sunrise System website.

**Sunrise System Support**

You can contact the Sunrise System team and find out more about the benefits of using the Sunrise System dawn simulator by visiting our website: [www.morningsunrise.com](http://www.morningsunrise.com)  
You will also find a Q&A section on our website.

**Warranty**

Gullwing Ltd. warrants to the end user that this product will be free from defects in materials and workmanship in the course of normal use for a period of one year from the date of purchase.  
Gullwing Ltd. does not accept liability for improper or unintended use of the product. This warranty does not cover damage caused by misuse, modification, accident, or fair wear and tear. Should you have a problem with your Sunrise System, please get in touch with your retailer or contact Sunrise System customer service via our website or by writing to us.

**Sunrise System Compliance (USA models)**

RoHS and WEEE compliant.

**Technical Specifications**

**General:** For use in USA (European model also available)

**Dimensions:** 130mm (width) x 110mm (height) x 70mm (depth)

**Power supply:** 110V-120V AC, 60Hz

**Connecting bedside lamp:** Tungsten bulb only - up to 200W 110V-120V

**Sunrise System Compliance (European models)**

RoHS and WEEE compliant.

This equipment complies with the requirements of the EMC Directive 2004/108/EC.

In demonstration of conformance with the Essential Requirements for Safety and Electro-magnetic Compatibility covered by the above directive, the product meets the following standards:

**Safety** EN 60335-1:2002/A2:2006

**Electro Magnetic** EN 61000-6-2 :2005

**Compatibility** EN 61000-6-3 :2007

**Technical Specifications (UK and EU models)**

**General:** For use in Europe. (USA model also available).

**Dimensions:** 130mm (width) x 110mm (height) x 70mm (depth)

**Power supply:** 230V AC, 50Hz

**Connecting bedside lamp:** Tungsten bulb only - up to 300W 230V

**CE marked.** Complied with EMC (2007/C 225/01) and Low Voltage Directives (2008/C 28/01)



# Simulateur d'aube Sunrise System®

un réveil naturel tout en douceur

## ATTENTION

Pour réduire les risques d'incendie ou d'électrocution, ne pas exposer cet appareil à la pluie ou à l'humidité.

## ATTENTION\*

L'utilisation de contrôles, de réglages ou de performance de procédure autre que ceux appropriés peut résulter en une exposition dangereuse à des radiations.



\* Un signe Attention est situé sous cet appareil.

**ATTENTION : POUR RÉDUIRE LE RISQUE D'ELECTROCUTION, NE PAS ENLEVER LE COUVERCLE (OU L'ARRIERE), PAS DE REPARATION POSSIBLE PAR L'UTILISATEUR**



Le symbole avec un éclair terminé d'une flèche dans un triangle équilatéral est destiné à avertir l'utilisateur de la présence d'une "source de tension dangereuse" non isolée, dans le boîtier du produit, qui peut être d'une intensité suffisante à constituer un risque d'électrocution.



Le point d'exclamation dans un triangle équilatéral est destiné à avertir l'utilisateur de la présence d'importantes consignes d'utilisation et d'entretien (réparation) dans la notice d'utilisation qui accompagne le produit.

## CONSIGNES DE SECURITE IMPORTANTES

1. Lire ces consignes.
2. Garder ces consignes.
3. Observer tous les avertissements.
4. Suivre toutes les consignes.
5. Ne pas utiliser cet appareil près d'une source d'eau.
6. Ne nettoyer qu'avec un tissu humide.
7. Ne pas obstruer les ouvertures d'aération. Installer selon les consignes du constructeur.
8. Ne pas placer près de sources de chaleur telles que les radiateurs, les registres de chaleur, les poêles ou autres appareils (dont les amplificateurs) qui émettent de la chaleur.
9. Ne pas mépriser le caractère sécuritaire de la prise détrompée ou de mise à la terre. Une prise détrompée présente deux broches, dont une plus large que l'autre. Une prise normale dispose de deux broches cylindriques. Le dispositif de terre est contenu dans le réceptacle. En effet, la prise femelle dispose également d'une broche cylindrique, appelée prise de terre. La broche, présente sur la prise murale, est une marque de sécurité. Si la prise mâle fournie ne correspond pas à la prise femelle, consulter un électricien pour qu'il remplace la prise femelle obsolète.
10. Faire en sorte que personne ne marche ou ne pince le câble électrique, en particulier au niveau des prises et du point de sortie de l'appareil.
11. N'utiliser que les attaches / accessoires indiqués par le constructeur.
12. Débrancher l'appareil lors d'orages ou lorsqu'il est inutilisé pendant longtemps.
13. S'adresser à un réparateur compétent en cas de besoin. La réparation n'est nécessaire que si l'appareil a été endommagé, par exemple, si le câble d'alimentation ou la prise sont endommagés, si un liquide s'est répandu dans l'appareil ou si des objets lui sont tombés dessus, si l'appareil a été exposé à la pluie ou à l'humidité, ou encore si l'appareil ne fonctionne pas normalement ou est tombé.

## Contenu de la notice d'utilisation

Introduction	13
Caractéristiques du produit	13 - 14
Informations de sécurité importantes	14
Schéma de la partie avant du Sunrise System et de l'écran LCD	14
Boutons supérieurs et fonctionnels du Sunrise System	15
Boutons	15
Instructions de réglage	15 - 18
Tableau de programmation	19
Conseils de dépannage	20
Support et garantie	20
Conformité et spécifications techniques	21

## Simulateur d'aube Sunrise System

### Introduction

Merci d'avoir acheté le simulateur d'aube Sunrise System 100. Le Sunrise System participe à la bonne santé et diminue l'état de stress. En effet, il est l'un des modes de réveil le plus naturel et doux. Une fois raccordé à la lampe de chevet, le Sunrise System peut être programmé pour recréer de façon imperceptible l'aube et le crépuscule. L'aube éclaire peu à peu la pièce, tout en réveillant doucement la personne endormie. Le crépuscule, quand à lui, assombrit progressivement la chambre pour aider l'utilisateur à se détendre et à se laisser emporter dans un sommeil naturel et reposant.

Pour bénéficier de tous les avantages du SRS 320, lire cette notice d'utilisation attentivement, en particulier les informations sur la sécurité à la page 14. En cas de petites difficultés, consulter les informations de dépannage à la fin de cette notice. Le Sunrise System peut s'adapter à n'importe quel style de vie. C'est pourquoi il faut prendre le temps de lire la liste complète des caractéristiques.

### Caractéristiques du produit

- Aube : recrée le crépuscule sur une durée de 15, 30, 45, 60, 75 ou 90 minutes. Régler selon les préférences.
- Crépuscule : recrée le crépuscule sur une durée de 15, 30, 45, 60, 75 ou 90 minutes. Régler selon les préférences.
- Le Sunrise System se raccorde directement à la lampe de chevet. La lampe de chevet génère ensuite elle-même les fonctions aube/crépuscule. Le Sunrise System s'intègre entièrement à la chambre et son intérieur.
- L'intensité de la lampe de chevet peut aussi être contrôlée à la main grâce au Sunrise System et réglée à n'importe quel intensité, par exemple pour renforcer l'éclairage lors de la lecture.
- Toutes les fonctions du Sunrise System 100 sont affichées sur le grand écran LCD rétroéclairé pour afficher clairement la fonction en cours de modification.
- Le simulateur d'aube inclut également la fonction veilleuse qui est entièrement réglable par l'utilisateur.
- Quand la fonction sécurité est active, la lampe s'allume et s'éteint à intervalles irréguliers entre 19:00 et 9:00 si la maison est vide.
- Affichage 12 heures ou 24 heures: au choix.

- Si la fonction aube sans sonnerie est le mode de réveil sélectionné, l'alarme sonore peut être désactivée.
- La sauvegarde en cas de coupure de courant est intégrée à toutes les fonctions pour les brèves coupures de courant du réseau domestique ou si le Sunrise System est accidentellement débranché pendant un court instant.
- Le simulateur dispose d'une alarme sept jours pour permettre à l'utilisateur de programmer divers horaires (si besoins est) selon les jours de la semaine. L'heure de l'alarme programmée par l'usine pour les sept jours de la semaine est 07:00.
- L'affichage textuel facile à lire montre également l'heure et la date.
- Les jours de la semaine et les années bissextiles sont calculés automatiquement.
- Choix de la langue (anglais, français, allemand, espagnol, suédois et finlandais).
- Réglage de la lumière et du contraste de l'écran LCD.

### Consignes de sécurité IMPORTANTES

- Ne **JAMAIS** immerger le simulateur ou le fil du simulateur dans l'eau.
- Ne connecter le Sunrise System 100 à RIEN d'autre qu'une lampe de chevet normale (utiliser une ampoule d'une puissance maximum de 200W USA, 300W Europe). A n'utiliser avec AUCUN autre appareil!
- Ne **PAS** essayer de remplacer l'ampoule de la lampe connectée au Sunrise System alors que le câble d'alimentation est connecté ou branché que ce soit à la lampe ou au simulateur. Ne pas oublier que le Sunrise System enregistrera tous les réglages et gardera l'horloge en marche pendant dix minutes si l'horloge n'est pas alimentée.
- Utiliser **UNIQUEMENT** des ampoules au tungstène dans la lampe connectée au Sunrise System. Ne **PAS** utiliser d'ampoules basse consommation ou d'ampoules non standard dans la lampe lorsqu'elle est connectée au Sunrise System 100. Ne PAS utiliser avec une lampe variateur.

### Schéma de la partie avant du Sunrise System et de l'écran LCD

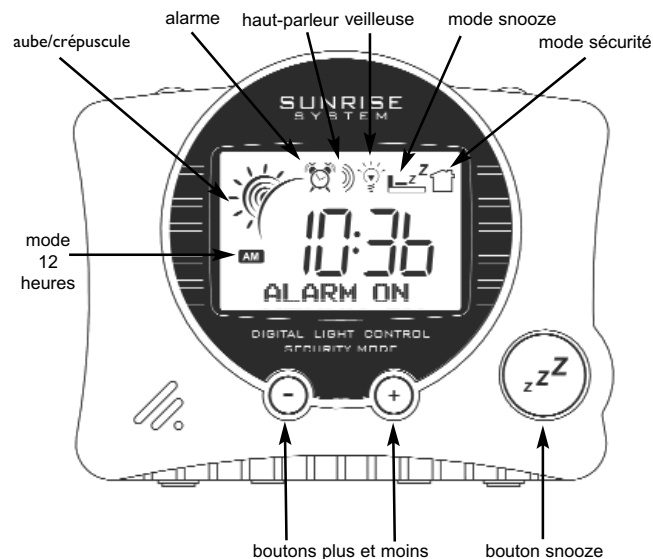

### Boutons supérieurs et fonctionnels de l'horloge Sunrise System

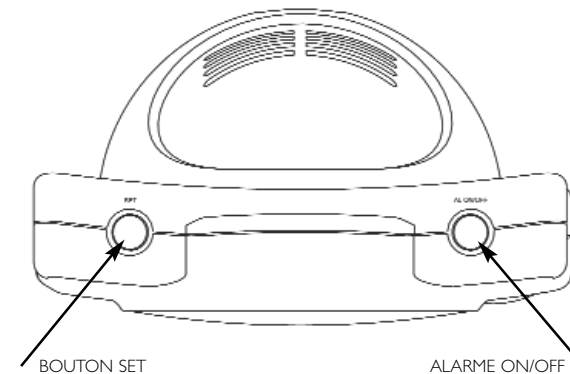

### Connecter le Sunrise System à la lampe

Le Sunrise System 100 (SRS 100) est fourni avec un câble spécialement conçu pour cette connexion. Une des extrémités du câble présente un socle. Insérer la prise de la lampe de chevet dans ce socle. L'autre extrémité du câble est le câble d'alimentation à brancher dans l'alimentation.

### Mise en marche du Sunrise System

La première fois que le Simulateur d'aube Sunrise System 100 (SRS 100) est allumé, l'heure 13:00 ou (1pm) clignotera pour montrer qu'elle n'est pas réglée. Remarque: lors du changement des paramètres, s'assurer que le symbole ALARME n'est pas affiché car le MODE REGLAGE n'est pas accessible quand l'ALARME est activée. Le SRS 100 sortira du MODE REGLAGE automatiquement si rien n'est fait pendant 12 secondes ou si on appuie sur le bouton zzz (SNOOZE).

### BOUTONS

Le SRS 100 présente 5 boutons, chaque bouton correspond à une fonction comme décrit ci-dessous:

#### Bouton Set

Ce bouton est destiné à entrer dans le menu de programmation et à faire défiler les paramètres du Mode REGLAGE.

#### Boutons Plus (+) et Moins (-)

Ces boutons sont destinés à régler le niveau d'intensité de la lampe de chevet. D'autre part, dans le mode REGLAGE, ces boutons permettent de personnaliser l'option sélectionnée.

#### Bouton zzz Snooze

Lorsque le SRS 100 est positionné sur le mode NORMAL (Alarme Off), ce bouton allumera ou éteindra la lampe. Il peut également être utilisé la nuit pour éclairer rapidement la chambre. Si la lampe est déjà allumée, appuyer sur zzz (SNOOZE) éteindra la lampe.

#### Bouton Snooze et AUBE

Pendant l'AUBE, appuyer sur le bouton zzz (SNOOZE) éteindra la lampe et l'aube recommencera à zéro pendant le reste de la durée d'aube préalablement sélectionnée. Par exemple, si l'aube est programmée pour durer 30 minutes et qu'on appuie sur le bouton zzz (SNOOZE) après seulement 8 minutes, la lampe s'éteindra et se rallumera peu à peu pendant les 22 minutes restantes.



### **Bouton Snooze et mode ALARME**

Si le SRS 100 est sur le mode ALARME, que l'alarme sonne et que la lampe est allumée, le bouton zzz SNOOZE active alors le mode SNOOZE. Lorsque l'ALARME retentit et que la lampe éclaire à son intensité maximum, appuyer sur le bouton zzz SNOOZE pendant un instant pour faire cesser la sonnerie. Et, la lampe s'éteindra. Après 9 minutes, la sonnerie se déclenchera à nouveau. Pour sortir du mode zzz SNOOZE, appuyer simplement sur le bouton ALARME, l'écran affichera ALARME OFF pendant 2 secondes et le mode SNOOZE sera désactivé.

### **Bouton alarme**

Ce bouton active ou désactive l'alarme et le crépuscule. Lorsqu'on appuie sur le bouton ALARME, l'heure d'alarme programmée et l'inscription "ALARME ON" s'afficheront pendant environ 2 secondes avant que l'écran ne revienne à l'affichage normal de l'heure et de la date actuelles. Le symbole de l'ALARME s'allumera alors. Appuyer une fois encore sur ce bouton désactivera l'alarme. L'écran affichera l'inscription "ALARME OFF" pendant 2 secondes et le symbole de l'alarme disparaîtra. Appuyer sur le bouton alarme pour couper l'alarme, alors que la lampe est allumée, permettra de laisser la lampe allumée à son intensité actuelle.

#### Remarque:

- 1) Si le mode SECURITE est activé (symbole maison), il sera alors impossible de programmer l'alarme.
- 2) Si l'ALARME est programmée, quelques fonctions seront alors bloquées (hors d'utilisation).
- 3) Si l'ALARME a commencé à s'activer, appuyer sur le bouton Alarme une fois annulera l'alarme pour ce jour précis. Appuyer sur le bouton SNOOZE permettra d'éteindre la lumière. Appuyer une fois encore pour couper totalement l'alarme afin qu'elle ne s'active pas le jour suivant.
- 4) Si l'heure de l'ALARME est atteinte (lumière allumée) alors que la sonnerie est activée et qu'aucun bouton n'a été touché pour 60 minutes l'appareil éteindra automatiquement l'ALARME pour ce jour précis.

### **Réglage de la langue**

Appuyer sur le bouton SET jusqu'à ce que l'écran montre l'inscription FRANCAIS ou une autre langue choisie. Appuyer sur les boutons + (PLUS) ou - (MOINS) pour changer le paramètre langue. Il y a six langues au choix : anglais, français, allemand, espagnol, finlandais et suédois. Appuyer sur SET pour continuer ou sur zzz (SNOOZE) pour sortir du menu.

### **Réglage de l'heure**

Appuyer sur le bouton SET jusqu'à ce que l'écran affiche HORLOGE 12 ou HORLOGE 24, l'heure sera alors affichée dans le format 12 ou 24. Régler maintenant l'heure à l'aide des boutons + (PLUS) ou - (MOINS). Appuyer, sans lâcher, sur ces boutons fera avancer ou reculer les heures et minutes plus rapidement. L'horloge démarrera à la prochaine pression du bouton SET ou à la sortie du menu. Appuyer sur le bouton ALARME pour sélectionner le format d'horloge 12 ou 24. Appuyer sur SET pour continuer ou sur zzz (SNOOZE) pour sortir du menu.

### **Réglage de l'heure de l'alarme**

Appuyer sur le bouton SET jusqu'à ce que l'écran affiche LUNDI, à côté de chaque jour s'affichera l'heure d'alarme programmée correspondante. Régler maintenant l'heure de l'alarme à l'aide des boutons + (PLUS) ou - (MOINS). Appuyer, sans lâcher, sur ces boutons fera avancer ou reculer les heures et minutes de l'alarme plus rapidement. Répéter ce processus pour chaque jour de la semaine. Appuyer sur le bouton SET fera avancer au jour suivant. Une fois les 7 jours programmés, appuyer sur le bouton SET pour continuer ou sur zzz (SNOOZE) pour sortir du menu.

### **Réglage du son de l'alarme**

Appuyer sur le bouton SET jusqu'à ce que l'écran affiche LE SON ON ou LE SON OFF. Appuyer sur les boutons + (PLUS) ou - (MOINS) pour mettre la sonnerie de l'alarme en position ON ou OFF. Lorsque la position OFF est sélectionnée et que l'ALARME est activée, le SRS 100 recréera l'augmentation progressive qui recrée l'AUBE grâce à l'intensité de la lampe sans sonnerie. Lorsque la position ON est sélectionnée, le SRS 100 recréera l'AUBE et la sonnerie retentira lorsque l'heure de l'alarme sera atteinte. La plupart des utilisateurs se réveillent en douceur grâce à l'AUBE et préfèrent couper le son de l'alarme. Appuyer sur le bouton SET pour continuer ou sur zzz (SNOOZE) pour sortir du menu.

### **Réglage de la durée de l'aube**

Appuyer sur le bouton SET jusqu'à ce que l'écran affiche AUBE. La durée de l'AUBE (en minutes) sera aussitôt affichée. Appuyer sur les boutons + (PLUS) ou - (MOINS) pour sélectionner la durée de l'AUBE, choisir entre 15, 30, 45, 60, 75 ou 90 minutes. La durée de l'AUBE exprime le temps nécessaire pour allumer progressivement la lampe (du noir complet jusqu'à son intensité maximum) pour coïncider avec l'heure de l'alarme. Ainsi, si la durée de l'aube est de 15 minutes et l'heure de l'alarme est positionnée sur 07:00, la lumière commencera à s'allumer peu à peu à partir de 06:45 et atteindra son intensité maximum à 07:00. Lorsque la sonnerie de l'alarme est activée, elle retentira une fois la lampe arrivée à son intensité maximum (07:00 pour l'exemple ci-dessus). Appuyer sur le bouton SET pour continuer ou sur zzz (SNOOZE) pour sortir du menu.

### **Réglage de la durée du crépuscule**

Appuyer sur le bouton SET jusqu'à ce que l'écran affiche CREPUSCULE. La durée du CREPUSCULE (en minutes) sera aussitôt affichée. Appuyer sur les boutons + (PLUS) ou - (MOINS) pour changer la durée du CREPUSCULE, choisir entre 15, 30, 45, 60, 75 et 90 minutes. La durée du CREPUSCULE exprime le temps nécessaire pour adoucir progressivement la lampe (de son intensité maximum jusqu'au noir complet). Le CREPUSCULE commence lorsque l'alarme est activée et que la lampe est allumée. Si la lampe est déjà éteinte, le crépuscule n'aura pas lieu. Appuyer sur le bouton SET pour continuer ou sur zzz (SNOOZE) pour sortir du menu.

### **Réglage de la lumière de l'écran LCD**

Appuyer sur le bouton SET jusqu'à ce que l'écran affiche LUMIERE (lumière de l'écran) ainsi qu'un chiffre entre 0 et 4 indiquant le mode de la lumière. Appuyer sur les boutons + (PLUS) ou - (MOINS) pour changer le paramètre de la lumière de l'écran. Choisir entre cinq possibilités :

- 0 : la lumière de l'écran est éteinte.
- 1 : la lumière de l'écran éclaire légèrement.
- 2 : la lumière de l'écran éclaire intensément.
- 3 : la lumière de l'écran éclaire à son intensité maximum pendant 5 secondes lorsqu'on appuie sur n'importe quel bouton, après quoi elle s'éteint.
- 4 : la lumière de l'écran éclaire à son intensité maximum pendant 5 secondes lorsqu'on appuie sur n'importe quel bouton, après quoi elle reste légèrement éclairée.

Appuyer sur le bouton SET pour continuer ou sur zzz (SNOOZE) pour sortir du menu.

### **Réglage du calendrier**

Appuyer sur le bouton ALARME, à n'importe quel moment du processus de réglage du calendrier, changera le format d'affichage de la date. Il existe deux paramètres au choix :

31/12/2012 (JJ/MM/AAAA)

12/31/2012 (MM/JJ/AAAA)

### Réglage de l'année

Appuyer sur le bouton SET jusqu'à ce que l'écran affiche ANNEE. Après 2 secondes, la date actuelle s'affichera. L'option sélectionnée clignotera à ses côtés. Appuyer sur les boutons + (PLUS) ou - (MOINS) pour changer l'année. Appuyer sur le bouton SET pour continuer ou sur zzz (SNOOZE) pour sortir du menu.

### Réglage du mois

Appuyer sur le bouton SET jusqu'à ce que l'écran affiche MOIS. Après 2 secondes, la date actuelle s'affichera. L'option sélectionnée clignotera à ses côtés. Appuyer sur les boutons + (PLUS) ou - (MOINS) pour changer le mois. Appuyer sur le bouton SET pour continuer ou sur zzz (SNOOZE) pour sortir du menu.

### Réglage de la date

Appuyer sur le bouton SET jusqu'à ce que l'écran affiche DATE. Après 2 secondes, la date actuelle s'affichera. L'option sélectionnée clignotera à ses côtés. Appuyer sur les boutons + (PLUS) ou - (MOINS) pour changer la date. Appuyer sur le bouton SET pour continuer ou sur zzz (SNOOZE) pour sortir du menu.

### Réglage du contraste de l'écran LCD

Appuyer sur le bouton SET jusqu'à ce que l'écran affiche CONTRASTE ainsi qu'un chiffre entre 1 et 16 indiquant le niveau de contraste. Appuyer sur les boutons + (PLUS) ou - (MOINS) pour changer le paramètre du contraste. Choisir entre 16 possibilités : de 0 : faible, à 16 : sombre. Appuyer sur le bouton SET pour continuer ou sur zzz (SNOOZE) pour sortir du menu.

### Réglage du Mode Sécurité

Remarque: si la fonction SECURITE est programmée, quelques autres fonctions seront alors bloquées (hors d'utilisation). Appuyer sur le bouton SET jusqu'à ce que l'écran affiche SECURITE ON ou SECURITE OFF. Appuyer sur les boutons + (PLUS) ou - (MOINS) pour changer le paramètre. Le symbole SECURITE (maison) s'affichera une fois le mode SECURITE activé pour signaler que la fonction est programmée. Lorsque le mode SECURITE est activé, le SRS 100 allumera et éteindra la lampe à des intervalles irréguliers entre 19:00 (7:00 pm) et 09:00 (9:00am). Le mode SECURITE éclairera la maison à des intervalles irréguliers pour donner l'impression aux 'visiteurs' importuns que la maison est occupée. Appuyer sur le bouton SET pour continuer ou sur zzz (SNOOZE) pour sortir du menu.

### Réglage de la veilleuse On ou Off

Appuyer sur le bouton SET jusqu'à ce que l'écran affiche VEILLEUSE ON ou VEILLEUSE OFF. Un symbole de lampe s'affichera sur l'écran pour signaler que le mode veilleuse est activé. Cette fonction va de pair avec le paramètre Intensité de la VEILLEUSE. Appuyer sur les boutons + (PLUS) ou - (MOINS) pour changer le paramètre. Appuyer sur le bouton SET pour continuer ou sur zzz (SNOOZE) pour sortir du menu.

### Réglage de l'intensité de la veilleuse

Remarque: ce paramètre est uniquement disponible si la VEILLEUSE est activée.

La fonction de veilleuse permet de configurer le SRS 100 pour qu'il adoucisse l'intensité de la lampe progressivement jusqu'au niveau choisi par l'utilisateur lorsque l'alarme est programmée. Appuyer sur le bouton SET jusqu'à ce que l'écran affiche NIVEAU NUIT (intensité de la veilleuse). Et la lampe s'allumera à l'intensité de veilleuse choisie. Appuyer sur les boutons + (PLUS) ou - (MOINS) pour régler l'intensité souhaitée de la veilleuse. Appuyer sur le bouton SET pour sortir du menu.

### Utilisation de la liseuse

Remarque: si le mode SECURITE est activé, cette fonction est indisponible. L'intensité de la liseuse peut être réglée en appuyant sur les boutons + (PLUS) ou - (MOINS). Le bouton zzz(SNOOZE) permet d'allumer ou d'éteindre complètement la lampe en un instant. L'écran affichera LAMPE ALLUME (lampe allumée) ou LAMPE ETEINTE (lampe éteinte) pendant 2 secondes.

### Utilisation des fonctions des boutons Modes

Bouton	Mode principal
SET	Entrer dans le menu de programmation
Alarme	Alarme On ou Off
+	Lampe +
-	Lampe -
zzz (SNOOZE)	Lampe on ou off / Snooze

Bouton	Programmation du mode menu
SET	Avancer à l'option suivante du menu (voir tableau de programmation ci-dessous)
Alarme	Changer le format de l'heure et de la date
+	Faire défiler la liste vers le haut / Veilleuse +
-	Faire défiler la liste vers le bas / Veilleuse -
zzz (SNOOZE)	Sortir du menu de programmation

Le tableau de programmation apporte un résumé utile du processus de programmation du simulateur d'aube Sunrise System.

Tableau de programmation	
Nombre de pressions du bouton SET	Résultat (Le premier paramètre est le paramètre par défaut)
1	LANGUAGE
2	PROGRAMMATION DE L'HORLOGE
3	HEURE DE L'ALARME DU LUNDI
4	HEURE DE L'ALARME DU MARDI
5	HEURE DE L'ALARME DU MERCREDI
6	HEURE DE L'ALARME DU JEUDI
7	HEURE DE L'ALARME DU VENDREDI
8	HEURE DE L'ALARME DU SAMEDI
9	HEURE DE L'ALARME DU DIMANCHE
10	SON ON DE L'ALARME ou SON OFF DE L'ALARME
11	AUBE 15, 30, 45, 60, 75, 90
12	AUBE 15, 30, 45, 60, 75, 90
13	LUMIERE (0, 1, 2, 3 ou 4)
14	ANNEE
15	MOIS
16	DATE
17	CONTRASTE (1 à 16)
18	SECURITE (ON/OFF)
19	VEILLEUSE (ON/OFF)
20	INTENSITE VEILLEUSE*
20 or 21	Revient à l'utilisation normale (mode principal)

\* Disponible uniquement si la VEILLEUSE est activée.

## Conseils de dépannage

### Comment créer l'aube?

L'aube va de pair avec l'heure de l'alarme. Programmer d'abord l'heure de l'alarme (voir page 16), puis choisir la durée d'aube souhaitée dans le menu (par ex. programmée pour durer 15 min). Programmer l'alarme en appuyant sur le bouton alarme (en haut à droite). L'aube commencera 15 minutes avant l'heure de l'alarme et la lampe atteindra son intensité maximum au terme de ces 15 minutes.

### Comment créer le crépuscule?

Appuyer sur le bouton + (PLUS) jusqu'à ce que la lampe soit programmée pour l'intensité souhaitée. Pour programmer le crépuscule, appuyer simplement sur le bouton alarme. L'intensité de la lampe s'adoucirait peu à peu et s'éteindra. La durée par défaut est de 15 minutes. Pour changer la durée du crépuscule ou de l'aube, voir les informations à la page 17.

### Comment éteindre la lampe après l'aube?

Appuyer sur le bouton ALARME pour éteindre l'alarme, puis sur le bouton zzz SNOOZE pour éteindre la lampe.

### Je n'arrive pas à programmer l'alarme lorsque j'appuie sur le bouton alarme. Et le symbole alarme ne s'affiche pas.

S'assurer que le mode Sécurité est désactivé. Le symbole du mode Sécurité est-il affiché? L'alarme et le crépuscule ne peuvent pas être programmés lorsque le mode Sécurité est activé.

### Le produit peut-il être remis à zéro pour revenir aux paramètres de défaut de sortie d'usine?

Oui. Tout d'abord, débrancher le SRS 100 de la prise et attendre 10 secondes. Ensuite, brancher le SRS 100 à nouveau dans la prise jusqu'à ce que l'écran affiche SRS 100. Puis, appuyer un court instant sur le bouton SET. Si la remise à zéro est réussie, l'écran affichera VERSION accompagné d'un chiffre.

### Est-il possible d'utiliser n'importe quelle ampoule dans la lampe raccordée au SRS 100?

Non, il faut impérativement utiliser une ampoule normale au tungstène de la puissance recommandée pour la lampe utilisée. Le Sunrise System ne fonctionnera pas correctement en cas d'utilisation d'une ampoule basse consommation. Ne pas utiliser avec une lampe variateur.

Une section Questions-réponses est aussi disponible sur notre site Internet.

### Support pour le Sunrise System

Si le problème rencontré n'est pas cité dans la liste, contacter l'équipe Sunrise System ou visiter notre site Internet afin de découvrir encore plus d'avantages à utiliser un Sunrise System.

[www.morningsunrise.com](http://www.morningsunrise.com)

### Garantie

Gullwing Ltd. garantie à l'utilisateur final que ce produit est exempt de défaut tant au niveau des matériaux que de la fabrication dans le cadre d'une utilisation normale pendant une durée d'un an à partir de la date d'achat. Gullwing Ltd. ne sera pas tenu responsable en cas de mauvaise utilisation du produit ou de fausse manœuvre. En cas de problème avec le produit, contacter le fournisseur ou contacter Gullwing Ltd. par le biais du site Internet ou en nous écrivant.

### Conformité du Sunrise System (modèles Etats-Unis) USA

Conforme aux directives RoHS et DEEE.



### Spécifications techniques

**Général:** A utiliser aux Etats-Unis (modèle européen également disponible)

**Dimensions:** 130 mm (largeur) x 110 mm (hauteur) x 70mm (profondeur)

**Alimentation électrique:** 110V-120V AC, 60Hz

**Connecting bedside lamp:** Tungsten (regular bulb only, USA - up to 200W 110V-120V



### Conformité du Sunrise System (modèles européens) EU

Cet équipement est conforme avec les exigences de la directive EMC 2004/108/EC.

Ce produit répond aux exigences essentielles de sécurité et de conformité électromagnétique couverte par la directive ci-dessus. Le produit répond également aux standards suivants:

**Sécurité** EN 60335-1 :2002/A2:2006

**Electromagnétique** EN 61000-6-2 :2005

**Conformité** EN 61000-6-3 :2007

### Spécifications techniques

**Général:** A utiliser en Europe. (modèles pour les Etats-Unis également disponibles).

**Dimensions:** 130 mm (largeur) x 110 mm (hauteur) x 70mm (profondeur)

**Alimentation électrique:** 230V AC, 50Hz

**Raccordement à la lampe de chevet:** Ampoule au tungstène uniquement : jusqu'à 300W, 230V

**Produit marqué CE.** En conformité avec la directive EMC (2007/C225/01) et les directives basse tension (2008/C28/01)

- Es posible desactivar la alarma audible si prefiere despertarse con la función de amanecer sin sonido.
- Función de restauración de alimentación en todas las funciones cuando se producen breves cortes en el suministro eléctrico doméstico o si el Sunrise System se desconecta inadvertidamente durante un breve período de tiempo.
- Alarma de siete días que permite al usuario ajustar la alarma a diferentes horas (si se desea) en diferentes días de la semana. La hora programada de fábrica para los siete días es 07:00 am.
- Pantalla de fácil lectura que muestra la hora y la fecha.
- El día de la semana y los años bisiestos se calculan automáticamente.
- Selección de idioma (inglés, finlandés, francés, alemán, español y sueco).
- Ajuste del contraste y el contraluz de la pantalla LCD

#### Instrucciones de seguridad IMPORTANTES

- **NUNCA** sumerja el reloj ni los cables del reloj en agua.
- **NO** conecte otro equipo que no sea una lámpara doméstica al Sunrise System 100 (use una bombilla de hasta 200 W). ¡**NO** se debe utilizar otro dispositivo!
- **NO** sustituya la bombilla de la lámpara conectada al Sunrise System mientras esté conectado al suministro eléctrico o enchufado a la lámpara o al reloj. El Sunrise System guarda todos los ajustes y mantiene el reloj en funcionamiento durante 10 minutos, si no hay suministro eléctrico en el reloj.
- Utilice **SOLO** bombillas de lámpara/tungsteno para la lámpara conectada al Sunrise System. **NO** use bombillas de ahorro energético ni bombillas estándar en la lámpara cuando esté conectada al Sunrise System 100. **NO** use el Sunrise System 100 con una lámpara de atenuación de luz.

#### Disposición de la pantalla LCD y parte frontal del Sunrise System

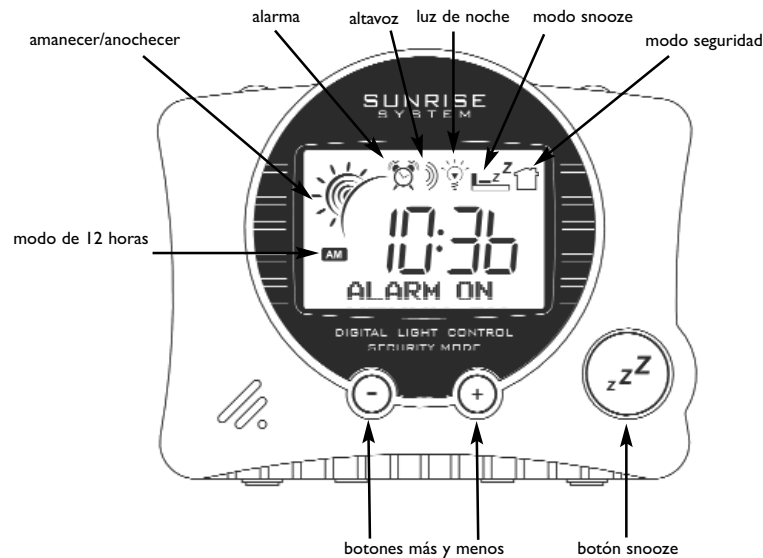

#### Vista superior y botones de configuración del Sunrise System

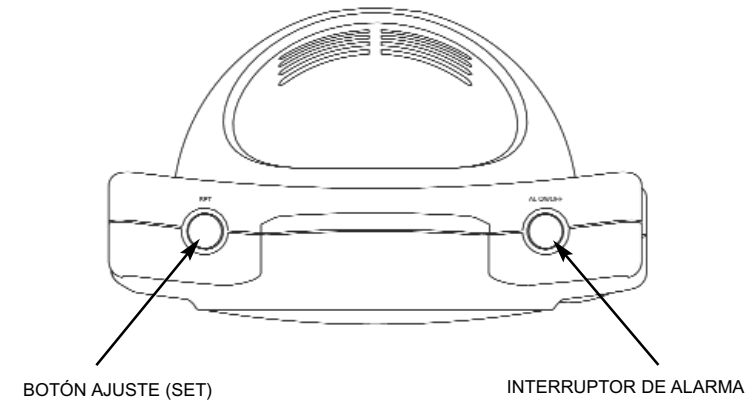

#### Conexión del Sunrise System a su lámpara

El Sunrise System 100 (SRS 100) se suministra con un cable especial. Un extremo del cable tiene una toma de corriente. Inserte el enchufe de su lámpara de cabecera en esta toma. El otro extremo del cable incluye el enchufe que va a la toma de pared.

#### Configuración del Sunrise System

La primera vez que se enciende el simulador de amanecer Sunrise System 100 (SRS 100) parpadeará la hora. La hora visualizada será las 13:00 o (1PM), lo cual indica que la hora no está ajustada. **Nota:** Cuando modifique los ajustes, asegúrese de que no esté visible el símbolo de alarma; no es posible acceder al modo AJUSTE para modificar los ajustes con la alarma activada. El SRS 100 saldrá del modo AJUSTE automáticamente si no se presiona ningún botón durante 12 segundos o si presiona el botón zzz (SNOOZE).

#### BOTONES

El SRS 100 tiene 5 botones; cada botón tiene una función única, según se describe a continuación:

##### Botón de ajuste

Este botón se utiliza para acceder y desplazarse por el menú de programación del modo AJUSTE.

##### Botones más (+) y menos (-)

Estos botones se utilizan para ajustar el nivel de su lámpara. En el modo AJUSTE estos botones permiten ajustar la opción seleccionada.

##### Botón zzz Snooze

Cuando el SRS 100 está en modo NORMAL (alarma apagada) este botón encenderá o apagará la luz. Esta función se puede utilizar durante la noche para iluminar rápidamente la habitación. Si la luz ya está encendida, al presionar zzz (SNOOZE) se apagará la lámpara.

##### Botón Snooze y AMANECER

Durante el AMANECER, si presiona el botón zzz (SNOOZE) se apagará la luz y el tiempo de amanecer empezará otra vez durante el período restante de amanecer. Por ejemplo, si el tiempo de amanecer se ajusta durante 30 minutos y el botón zzz se presiona después de 8 minutos, la lámpara se apagará y se 'iluminará' durante los 22 minutos restantes.

### **Botón Snooze y modo ALARMA**

Si el SRS 100 está en modo ALARMA y suena la alarma y se enciende la luz, el botón zzz SNOOZE permite activar el modo SNOOZE.

Cuando suena la alarma y el brillo de la luz está al máximo, al presionar el botón zzz SNOOZE se detendrá la alarma. La lámpara se apagará y después de 9 minutos la alarma sonará otra vez. Para salir del modo zzz SNOOZE, simplemente presione el botón ALARMA. La pantalla mostrará DE ALARMA durante 2 segundos y se desactivará el modo SNOOZE.

### **Botón de alarma**

Este botón activa o desactiva la alarma y el anochecer: Cuando se presiona el botón ALARMA se mostrará la hora actual de alarma y el texto EN ALARMA durante unos 2 segundos antes de volver a mostrar la hora / fecha actual. El símbolo de alarma se iluminará. Si este botón se presiona otra vez, se desactivará la alarma, la pantalla mostrará DE ALARMA durante 2 segundos y desaparecerá el símbolo de alarma. Si se presiona el botón de alarma para apagarla y se enciende la luz, ésta seguirá encendida a su nivel de brillo actual.

#### Nota:

- 1) Si el modo SEGURIDAD está activado (símbolo de casa) no será posible activar la alarma.
- 2) Si la alarma está activada, algunas características se bloquearán (inactivas).
- 3) Si la alarma se ha activado. Al presionar el botón de alarma una vez se cancelará la alarma para ese día. La luz se puede ser apagar presionando el botón SNOOZE. Presione otra vez el botón para apagar totalmente la alarma para que no se active al día siguiente.
- 4) Si se alcanza la hora de alarma (luz encendida) y no se presiona ningún botón durante 60 minutos, la unidad apagará automáticamente la alarma para ese día.

### **Configurar el idioma**

Presione el botón AJUSTE hasta que la pantalla muestre ESPAÑOL o el idioma seleccionado. Presione el botón + (MÁS) o - (MENOS) para cambiar el idioma. Hay cinco idiomas disponibles: inglés, finlandés, francés, alemán, español y sueco. Presione el botón AJUSTE para continuar o presione zzz (SNOOZE) para salir del menú.

### **Ajuste de la hora**

Presione el botón AJUSTE hasta que la pantalla muestre RELOJ 12 o RELOJ 24. La hora preajustada se mostrará en formato de 12 o 24 horas. Es posible ajustar la hora con el botón + (MÁS) o - (MENOS). Si mantiene presionados estos botones, la hora retrocederá o avanzará rápidamente. El reloj comenzará a funcionar cuando vuelva a presionar el botón AJUSTE o cuando salga del menú. Presione el botón ALARMA para cambiar el formato de 12 o 24 horas. Presione el botón AJUSTE para continuar o presione zzz (SNOOZE) para salir del menú.

### **Ajuste de la hora de alarma**

Presione el botón AJUSTE hasta que la pantalla muestre LUNES. La hora de alarma del día indicado también se mostrará. Es posible ajustar la hora de alarma con el botón + (MÁS) o - (MENOS). Si mantiene presionados estos botones, la hora retrocederá o avanzará rápidamente. Repita este proceso para cada día de la semana. Si presiona el botón AJUSTE se avanzará al día siguiente. Cuando haya completado los 7 días, presione el botón AJUSTE para continuar o presione zzz (SNOOZE) para salir del menú.

### **Ajuste del sonido de la alarma**

Presione el botón AJUSTE hasta que la pantalla muestre EN SONIDO o DE SONIDO. Presione el botón + (MÁS) o - (MENOS) para encender o apagar el sonido de la alarma. Si está desactivado el sonido y está ajustada la ALARMA, el SRS 100 simulará un amanecer y aumentará

la intensidad de luz sin alarma. Si está activado el sonido, el SRS 100 simulará un amanecer y sonará la alarma cuando llegue la hora. Muchos usuarios se despiertan suavemente con la función de amanecer y prefieren apagar el sonido de la alarma. Presione el botón AJUSTE para continuar o presione zzz (SNOOZE) para salir del menú.

### **Ajuste de la hora del amanecer**

Presione el botón AJUSTE hasta que la pantalla muestre MADRUGADA. También se indicará el tiempo en minutos. Presione el botón + (MÁS) o - (MENOS) para cambiar el tiempo del amanecer. Seleccione 15, 30, 45, 60, 75 o 90 minutos. El tiempo del amanecer es el período de tiempo que tarda la luz en obtener el brillo máximo desde el ajuste desactivado para coincidir con la hora de alarma. Por lo tanto, si el tiempo del amanecer se ajusta a 15 minutos y la hora de alarma se ajusta a las 07:00, la lámpara comenzará a aumentar de intensidad a las 06:45 y alcanzará su brillo máximo a las 07:00 am. Cuando se activa la alarma, comenzará a sonar cuando la luz esté en el brillo máximo (a las 07:00 en el ejemplo de arriba). Presione el botón AJUSTE para continuar o presione zzz (SNOOZE) para salir del menú.

### **Ajuste de la hora del anochecer**

Presione el botón AJUSTE hasta que la pantalla muestre ANOCHECER. También se indicará el tiempo en minutos. Presione el botón + (MÁS) o - (MENOS) para cambiar el tiempo del anochecer. Seleccione 15, 30, 45, 60, 75 o 90 minutos. El tiempo del anochecer es el período de tiempo que tarda en apagarse totalmente la luz de la lámpara desde su brillo máximo. La función de ANOCHECER se inicia cuando se activa la alarma y la lámpara está encendida. Si la lámpara ya está apagada, no se ejecutará la función de anochecer. Presione el botón AJUSTE para continuar o presione zzz (SNOOZE) para salir del menú.

### **Ajuste del contraluz de la pantalla LCD**

Presione el botón AJUSTE hasta que la pantalla muestre CONTRALUZ y un número (modo contraluz). Se mostrará un valor de 0 a 4. Presione el botón + (MÁS) o - (MENOS) para cambiar el ajuste de contraluz. Hay cinco opciones posibles:

0 - Contraluz siempre apagado

1 - Contraluz siempre iluminado débilmente

2 - Contraluz siempre iluminado intensamente

3 - El contraluz se ajustará al brillo máximo durante 5 segundos si se presiona cualquier botón, y luego se apagará

4 - El contraluz se ajustará al brillo máximo durante 5 segundos si se presiona cualquier botón, y luego se iluminará débilmente

Presione el botón AJUSTE para continuar o presione zzz (SNOOZE) para salir del menú.

### **Ajuste del calendario**

Cuando ajuste el calendario, presione el botón ALARMA para cambiar el formato de fecha Hay dos ajustes posibles a elegir:

31/12/08 (DD/MM/AAAA)

12/31/2008 (MM/DD/AAAA)

### **Ajuste del año del calendario**

Presione el botón AJUSTE hasta que la pantalla muestre AÑO. Después de 2 segundos se mostrará la fecha actual y parpadeará la opción seleccionada. Presione el botón + (MÁS) o - (MENOS) para ajustar el año. Presione el botón AJUSTE para continuar o presione zzz (SNOOZE) para salir del menú.

### Ajuste del mes del calendario

Presione el botón AJUSTE hasta que la pantalla muestre MES. Después de 2 segundos se mostrará la fecha actual y parpadeará la opción seleccionada. Presione el botón + (MÁS) o - (MENOS) para ajustar el mes. Presione el botón AJUSTE para continuar o presione zzz (SNOOZE) para salir del menú.

### Ajuste de la fecha del calendario

Presione el botón AJUSTE hasta que la pantalla muestre FECHA. Después de 2 segundos se mostrará la fecha actual y parpadeará la opción seleccionada. Presione el botón + (MÁS) o - (MENOS) para ajustar la fecha. Presione el botón AJUSTE para continuar o presione zzz (SNOOZE) para salir del menú.

### Ajuste del contraste de la pantalla LCD

Presione el botón AJUSTE hasta que la pantalla muestre CONTRASTE. Se indicará también un número del 1 al 16 (nivel de contraste). Presione el botón + (MÁS) o - (MENOS) para ajustar el nivel de contraste. Los ajustes van desde 0 = claro hasta 16 = oscuro. Presione el botón AJUSTE para continuar o presione zzz (SNOOZE) para salir del menú.

### Ajuste del modo de seguridad

Nota: Si la función de SEGURIDAD está activada, se bloquearán algunas funciones (inactivas). Presione el botón AJUSTE hasta que la pantalla muestre EN SEGURIDAD o DE SEGURIDAD. Presione el botón + (MÁS) o - (MENOS) para cambiar el ajuste. El símbolo de SEGURIDAD (casa) se mostrará cuando esté activado el modo de SEGURIDAD para recordarle que esta función está activada. Cuando el modo de SEGURIDAD esté activado, el SRS 100 encenderá y apagará la lámpara a horas aleatorias entre las 19:00 (7.00 pm) y las 09:00 (9.00 am). El modo de SEGURIDAD iluminará su hogar a horas aleatorias, y dará la impresión de que la casa está ocupada a los 'visitantes' no deseados. Presione el botón AJUSTE para continuar o presione zzz (SNOOZE) para salir del menú.

### Encendido o apagado de la luz de noche

Presione el botón AJUSTE hasta que la pantalla muestre EN NOCHE o DE NOCHE. La pantalla mostrará un símbolo de lámpara para recordarle que el modo de luz de noche está activado. Esta función se utiliza junto con el ajuste de luz de noche. Presione el botón + (MÁS) o - (MENOS) para cambiar el ajuste. Presione el botón AJUSTE para continuar o presione zzz (SNOOZE) para salir del menú.

### Ajuste del nivel de luz de noche

Nota: Este ajuste sólo está disponible si la luz de noche está activada.

La función de luz de noche le permite configurar el SRS 320 para que oscurezca la luz de la lámpara hasta un nivel definido por el usuario cuando se activa la alarma. Presione el botón AJUSTE hasta que la pantalla muestre NIVEL NOCHE. La lámpara también se iluminará con el nivel de luz de noche ajustado. Presione el botón + (MÁS) o - (MENOS) para ajustar el nivel de luz deseado. Presione el botón AJUSTE para salir del menú.

### Uso de la lámpara de lectura

Nota: Esta función no está disponible si el modo SEGURIDAD está activado.

El nivel de la luz de lectura se puede ajustar presionando el botón + (MÁS) o - (MENOS). Es posible ajustar la lámpara a su brillo máximo o apagarla con el botón zzz. La pantalla mostrará EN LAMP o DE LAMP durante 2 segundos.

### Funciones del botón del modo de funcionamiento

Botón	Modo inactivo
AJUSTE	Accede al menú de programación (configuración)
Alarma	Alarma encendida o apagada
+	Lámpara +
-	Lámpara -
zzz (SNOOZE)	Lámpara encendida o apagada / Dormir

Botón	Modo del menú de programación (configuración)
AJUSTAR	Avanza a la opción siguiente del menú (véase la tabla de programación)
Alarma	Cambia el formato de visualización de la fecha y hora
+	Aumenta la selección/ luz noche +
-	Disminuye la selección/ luz noche -
zzz (SNOOZE)	Sale del menú de configuración

La tabla de programación siguiente ofrece un resumen útil del proceso de configuración del simulador de amanecer Sunrise System

### Tabla de programación

Nº de pulsaciones del botón AJUSTAR	Resultado (El primer ajuste es el predeterminado)
1	IDIOMA
2	AJUSTE DE RELOJ
3	HORA DE ALARMA LUNES
4	HORA DE ALARMA MARTES
5	HORA DE ALARMA MIÉRCOLES
6	HORA DE ALARMA JUEVES
7	HORA DE ALARMA VIERNES
8	HORA DE ALARMA SÁBADO
9	HORA DE ALARMA DOMINGO
10	SONIDO DE ALARMA ACTIVADO o DESACTIVADO
11	AMANECER 15, 30, 45, 60, 75, 90
12	ANOCHECER 15, 30, 45, 60, 75, 90
13	CONTRALUZ (0, 1, 2, 3 ó 4)
14	AÑO
15	MES
16	FECHA
17	CONTRASTE (1 - 16)
18	SEGURIDAD (ACTIVADA / DESACTIVADA))
19	LUZ DE NOCHE (ENCENDIDA / APAGADA)
20	NIVEL DE LUZ DE NOCHE*
20 ó 21	Vuelve al funcionamiento normal (modo inactivo)

\* Solo disponible si la luz de noche está activada.

## Consejos de localización de averías

### ¿Cómo se puede ajustar un amanecer?

El amanecer funciona en conjunción con la hora de alarma. Primero ajuste la hora de alarma (consulte la página 25), y luego seleccione en el menú el período deseado de amanecer (ej.: ajuste a 15 min). Active la alarma presionando el botón de alarma (superior derecha). El amanecer se iniciará 15 minutos antes de la hora de alarma, y el nivel de brillo de la lámpara será máximo después de 15 minutos.

### ¿Cómo se puede ajustar un anochecer?

Presione el botón + (MÁS) hasta que la lámpara se ajuste al nivel deseado de brillo. Para activar el anochecer, simplemente presione el botón de alarma. La lámpara se atenuará lentamente y se apagará. El valor predeterminado es 15 minutos. Si desea cambiar la duración del amanecer o el anochecer, consulte la página 27.

### ¿Cómo apago la lámpara después de un amanecer?

Presione el botón ALARMA para apagar la alarma y luego presione el botón zzz SNOOZE para apagar la lámpara.

### No puedo activar la alarma cuando presiono el botón de alarma, y el símbolo de alarma no se muestra

Asegúrese de que el modo de seguridad está apagado. ¿Se muestra el símbolo de "casa" del modo de seguridad? La alarma y el anochecer no se pueden activar cuando se activa el modo de seguridad.

### ¿Se puede reajustar el aparato a los ajustes predeterminados de fábrica?

Sí. Primero desenchufe el SRS 100 de la fuente de alimentación y espere 10 segundos. Después enchufe de nuevo el SRS 100 y espere hasta que la pantalla muestre 'SRS 100'. A continuación presione el botón AJUSTE. Si el reajuste se ha realizado correctamente, se mostrará la VERSIÓN y un número.

### ¿Puedo utilizar cualquier tipo de bombilla en la lámpara conectada al SRS 100?

No, es necesario utilizar una bombilla estándar de tungsteno de la potencia recomendada para su lámpara. El Sunrise System no funcionará adecuadamente si se utiliza una 'bombilla de ahorro de energía'. No use el Sunrise System 100 con una lámpara de atenuación de luz.

Nuestra página web incluye una sección de Preguntas y Respuestas

### Asistencia de Sunrise System

Visite nuestra página web para ponerse en contacto con el equipo de Sunrise System y para obtener más información sobre las ventajas del uso del sistema Sunrise System.

[www.morningsunrise.com](http://www.morningsunrise.com)

### Garantía

Gullwing Ltd. garantiza al usuario final que este producto estará libre de defectos en los materiales y la fabricación durante el uso normal por un período de un año a partir de la fecha de la compra. Gullwing Ltd. no acepta responsabilidad por el uso incorrecto o indebido del producto. Si tiene un problema con su unidad, póngase en contacto con su proveedor o con Gullwing Ltd. a través de nuestra página web o escríbanos.

### Conformidad del Sunrise System (modelos para los EE.UU.)

Conformidad con los estándares RoHS y WEEE

### Especificaciones técnicas

**General:** Versión para EE.UU. (también disponible modelo para Europa)

**Dimensiones:** 130 mm (ancho) x 110 mm (alto) x 70 mm (profundo)

**Fuente de alimentación:** 110V-120V CA, 60Hz

**Lámpara de cabecera de conexión:** Utilizar solo con bombilla de tungsteno - hasta 200W 110V-120V



### Conformidad del Sunrise System (modelos para los EE.UU.)

Este equipo cumple los requisitos de la Directiva EMC 2004/108/EC.

Para demostrar la conformidad con los requisitos esenciales de seguridad y compatibilidad electromagnética contemplados por la directiva anterior, el producto satisface los estándares siguientes

**Seguridad** EN 60335-1:2002/A2:2006

**Electromagnética** EN 61000-6-2 :2005

**Compatibilidad** EN 61000-6-3 :2007

### Especificaciones técnicas

**General:** Versión para Europa. (también disponible modelo para EE.UU.).

**Dimensiones:** 130 mm (ancho) x 110 mm (alto) x 70 mm (profundo)

**Fuente de alimentación:** 230V CA, 50Hz

**Lámpara de cabecera de conexión:** Utilizar solo con bombilla de tungsteno - hasta 300W 230V

**Certificación CE** Conformidad con la Directiva EMC (2007/C 225/01) y de bajo voltaje Directiva (2008/C 28/01)

# Sunrise System® Morgendämmerungssimulator

die natürliche, stressfreie Weise des Aufwachens

## ACHTUNG

Das Gerät keinem Regen oder anderer Feuchtigkeit aussetzen – Brand- bzw. Stromschlaggefahr!

## VORSICHT\*

Durch die bestimmungsfremde Verwendung des Geräts könnte eine gefährliche Strahlenbelastung verursacht werden!



**VORSICHT**  
STROMSCHLAGEGEFAHR!  
NICHT ÖFFNEN!



\* Am Boden des Geräts befindet sich ein Vorsichtshinweis.

**VORSICHT – NICHT DAS GEHÄUSE ODER DIE RÜCKWAND ENTFERNEN – STROMSCHLAGEGEFAHR! KEINE VOM BENUTZER WARTBAREN TEILE  
DAS PRODUKT NUR VON FACHPERSONAL WARTEN LASSEN**



Das Blitzstrahlsymbol mit Pfeilspitze in einem gleichseitiges Dreieck weist den Benutzer auf das Vorhandensein einer nicht isolierten gefährlichen Spannung innerhalb des Produktgehäuses hin, die ausreichend hoch sein kann, um ein Risiko für den Menschen darzustellen.



Das Ausrufezeichen in einem gleichseitigen Dreieck weist den Benutzer auf das Vorhandensein von wichtigen Bedienungs- und Wartungsanweisungen in der Produktliteratur hin.

## WICHTIGE SICHERHEITSVORSCHRIFTEN

1. Diese Bedienungsanleitung lesen.
2. Diese Bedienungsanleitung gut aufbewahren.
3. Alle Warn- und Vorsichtshinweise einhalten.
4. Alle Anweisungen genau befolgen.
5. Dieses Gerät nicht in der Nähe von Wasser oder in Feuchtbereichen benutzen.
6. Das Gerät nur mit einem feuchten Tuch reinigen.
7. Die Belüftungsöffnungen nicht blockieren. Das Gerät gemäß der Herstelleranleitung installieren.
8. Das Gerät nicht in der Nähe von Wärmequellen, wie z.B. Heizkörpern, Öfen oder anderen wärmeerzeugenden Geräten (einschließlich Verstärkern), aufstellen.
9. Die Sicherheitsfunktionen des polarisierten oder Schukosteckers dürfen nicht umgangen werden. Ein polarisierter Gerätestecker hat zwei Stifte, von denen einer breiter als der andere sein kann. Ein Schukostecker hat ebenfalls zwei Stifte, und zusätzlich einen dritten Pol, den Schutzkontakt. Dieser Schutzkontakt dient zu Ihrer Sicherheit. Sollte der beiliegende Gerätestecker nicht in Ihre Netzsteckdose passen, lassen Sie die veraltete Steckdose von einem Elektriker erneuern.
10. Das Netzkabel so verlegen, dass niemand darauf treten kann und dieses nicht geknickt wird, insbesondere an den Steckern und an dem Punkt, an dem das Kabel aus dem Gerät austritt.
  11. Nur solche Anbauteile und solches Zubehör verwenden, das vom Hersteller zugelassen ist.
  12. Das Gerät während eines Gewitters oder wenn es für einen längeren Zeitraum nicht benutzt wird, vom Stromnetz trennen.
13. Alle Wartungsarbeiten dürfen nur von entsprechendem Fachpersonal ausgeführt werden. Die Wartung bzw. Reparatur ist erforderlich, wenn das Gerät oder Teile davon beschädigt sind (z.B. Netzkabel oder Netzstecker), Flüssigkeit darauf verschüttet wurde oder Gegenstände in das Gerät gefallen sind, das Gerät Regen oder anderer Feuchtigkeit ausgesetzt wurde, das Gerät nicht normal funktioniert oder fallengelassen wurde.

## Inhalt

Einführung	33
Produktmerkmale	33 - 34
Wichtige Sicherheitshinweise	34
Vorderseite des Sunrise Systems und Aufbau der LCD-Anzeige	34
Oberseite des Sunrise Systems und Einstelltasten	35
Tasten	35
Einstellungen	35 - 38
Programmiertabelle	39
Hinweise zur Fehlersuche	40
Kundendienst und Gewährleistung	40
Normkonformität und technische Daten	41

## Sunrise System Morgendämmerungssimulator

### Einführung

Vielen Dank für den Kauf des Sunrise System Morgendämmerungssimulators 100. Sie sind jetzt in der Lage, die Vorteile des Sunrise Systems in Bezug auf Ihre Gesundheit und Erholung zu nutzen, denn dieses System bietet Ihnen die Möglichkeit, völlig natürlich und stressfrei aufzuwachen. Wenn das Sunrise System an Ihrer Nachttischlampe angeschlossen ist, lässt es sich so einstellen, dass es unmerklich einen Sonnenaufgang oder einen Sonnenuntergang simuliert. Der Sonnenaufgang erhellt den Raum allmählich und weckt den Schlafenden vorsichtig auf. Beim Sonnenuntergang wird der Raum langsam verdunkelt – das hilft dem Benutzer, sich zu entspannen und leicht in einen erholsamen und natürlichen Schlaf zu fallen.

Um alle Vorteile Ihres Sunrise System Morgendämmerungssimulators nutzen zu können, lesen Sie bitte dieses Handbuch, insbesondere die Sicherheitshinweise auf Seite 34. Sollten Sie Fragen vor der Inbetriebnahme des Geräts haben, lesen Sie zunächst die Hinweise zur Fehlersuche am Ende dieser Bedienungsanleitung. Das Sunrise System lässt sich an individuelle Anforderungen anpassen, nehmen Sie sich also bitte die Zeit und machen Sie sich mit allen Produktmerkmalen vertraut.

### Produktmerkmale

- Sonnenaufgang: Simuliert einen Sonnenaufgang über einen Zeitraum von 15, 30, 45, 60, 75 oder 90 Minuten. Eigene Prioritäten einstellbar.
- Sonnenuntergang: Simuliert einen Sonnenuntergang über einen Zeitraum von 15, 30, 45, 60, 75 oder 90 Minuten. Eigene Prioritäten einstellbar.
- Das Sunrise System wird direkt an Ihre Nachttischlampe angeschlossen. Der Sonnenaufgang/Sonnenuntergang wird von Ihrer Nachttischlampe simuliert. Das Sunrise System ist für jede Art von Schlafzimmer- oder Wohnraumdekor geeignet.
- Die Helligkeit Ihrer Nachttischlampe lässt sich auch manuell stufenlos über das Sunrise System steuern; beispielsweise kann man die Lampe zum Lesen auf die volle Helligkeitsstufe einstellen.
- Alle Funktionen des Sunrise Systems 100 werden klar und deutlich auf dem großen LCD mit Hintergrundbeleuchtung angezeigt.
- Das Gerät umfasst auch ein vom Benutzer verstellbares Nachtlit.
- Eine einstellbare Sicherheitsfunktion schaltet die Lampe zwischen 19.00 und 09.00 Uhr auf Zufallsbasis ein und aus, wenn man nicht zu Hause ist.
- 12- oder 24-Stunden-Anzeige – Sie wählen.



- Der Weckton lässt sich deaktivieren, wenn man bevorzugt, mit der Sonnenaufgangsfunktion ohne Summer aufzuwachen.
- Netzstromausfallsicherung für alle Funktionen – z.B. für einen kurzzeitigen Ausfall der Netzstromversorgung oder falls das Sunrise System versehentlich für kurze Zeit vom Stromnetz getrennt wird.
- Weckfunktionen über sieben Tage – der Benutzer kann, falls gewünscht, für die einzelnen Wochentage unterschiedliche Weckzeiten einstellen. Die werksseitig vorprogrammierte Zeit für alle Wochentage ist 07.00 Uhr.
- Einfach ablesbares Textdisplay mit Zeit- und Datumsanzeige.
- Wochentag und Schaltjahre werden automatisch berechnet.
- Option zur Auswahl einer Sprache (Englisch, Finnisch, Französisch, Deutsch, Spanisch, Schwedisch).
- Einstellung von LCD-Kontrast und LCD-Beleuchtung

#### WICHTIGE Sicherheitsanweisungen

- Die Uhr oder die Kabel der Uhr **NICHT** in Wasser eintauchen.
- Am Sunrise System 100 darf nur eine herkömmliche Zimmerlampe mit einer Glühlampe bis zu 300 W angeschlossen werden. Der Anschluss anderer Lampen oder Geräte ist **NICHT** zulässig!
- **NICHT** versuchen, die Glühlampe der mit dem Sunrise System verbundenen Lampe auszuwechseln, wenn die Lampe oder die Uhr am Stromnetz angeschlossen ist. Das Sunrise System erhält alle Einstellungen und die Uhrzeit für 10 Minuten, selbst dann, wenn die Uhr von der Stromversorgung getrennt ist.
- In der am Sunrise System angeschlossenen Lampe **NUR** herkömmliche Wolfram-Glühlampen verwenden. **KEINE** Energiesparlampen oder nicht standardmäßige Glühlampen verwenden, wenn die Lampe mit dem Sunrise System 100 verbunden ist. **KEINE** Lampen mit Dimmerfunktion verwenden.

#### Vorderseite des Sunrise Systems und Aufbau der LCD-Anzeige

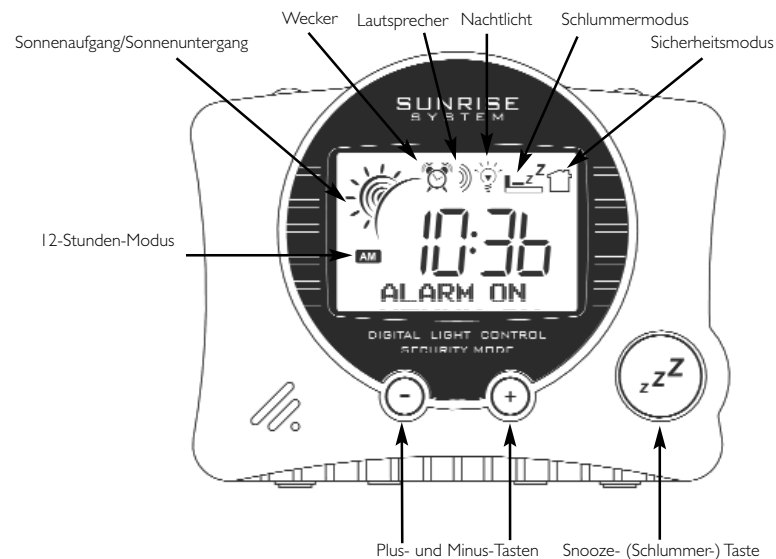

#### Oberseite der Sunrise System Uhr und Einstelltasten

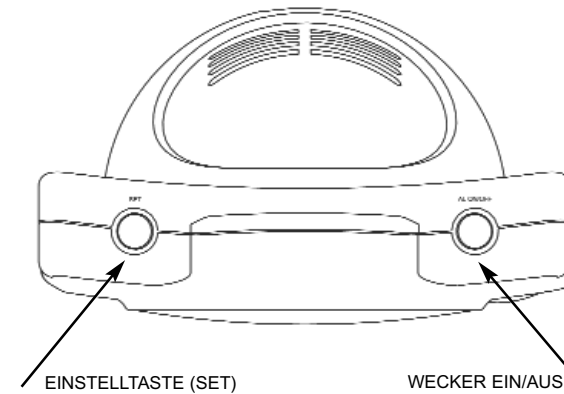

#### Anschluss des Sunrise System an der Nachttischlampe

Das Sunrise System 100 (SRS 100) wird mit einem speziellen Kabel geliefert. Stecken Sie den Gerätestecker Ihrer Nachttischlampe in die am Ende dieses Kabels befindliche Netzbuchse. Der Stecker am anderen Ende dieses Kabels wird an der Wandsteckdose angeschlossen.

#### Einstellen des Sunrise System

Beim ersten Einschalten des Sunrise System Morgendämmerungssimulators 100 (SRS 100) blinkt die Zeitanzeige (13:00 oder 1PM), wodurch signalisiert wird, dass die Zeit nicht eingestellt ist. Anmerkung: Beim Ändern der Einstellungen darf das WECKER-Symbol nicht sichtbar sein, anderenfalls wäre es nicht möglich, den EINSTELLMODUS aufzurufen, um die Einstellungen zu ändern. Das SRS 100 verlässt den EINSTELLMODUS automatisch, wenn für 12 Sekunden keine Taste gedrückt wird oder falls Sie die zzz- (SNOOZE-) Taste drücken.

#### TASTEN

Das SRS 100 hat 5 Tasten, deren Funktionen im Anschluss beschrieben sind:

#### Einstelltaste (SET)

Diese Taste dient zum Aufrufen des EINSTELLMODUS-Programmiermenüs und zum Durchführen eines Bildlaufs in diesem Menü.

#### Plus (+) und Minus (-) Tasten

Diese Tasten dienen zum Einstellen der Helligkeitsstufe der Nachttischlampe und im EINSTELLMODUS zum Einstellen der ausgewählten Option.

#### zzz-Schlummertaste

Im NORMAL-Modus (Wecker aus) schaltet diese Taste die Nachttischlampe entweder EIN oder AUS. Dadurch kann ein dunkler Raum schnell beleuchtet werden. Wird zzz (SNOOZE) gedrückt, wenn die Nachttischlampe bereits eingeschaltet ist, so wird die Lampe ausgeschaltet.

#### Snoozetaste und SONNENAUFGANG

Drückt man die zzz- (SNOOZE-) Taste während eines SONNENAUFGANGS, so wird die Nachttischlampe ausgeschaltet, und es startet wieder die Sonnenaufgangszeit für die übrige Sonnenaufgangsperiode. Beispiel: Wird die Sonnenaufgangszeit auf 30 Minuten eingestellt und die zzz- (SNOOZE-) Taste bereits nach 8 Minuten gedrückt, schaltet sich die Lampe aus und die Lichtintensität nimmt über die restlichen 22 Minuten zu.

### **Snoozetaste und WECK-Modus**

Ist das SRS 100 im WECK-Modus, ertönt der Weckton und ist die Nachttischlampe eingeschaltet, aktiviert die zzz-SNOOZE-Taste den SNOOZE-Modus. Ertönt der WECK-Ton und die Lampe ist mit voller Helligkeit eingeschaltet, drücken Sie die zzz-SNOOZE-Taste für einen Moment und der Summer stoppt. Die Lampe geht aus. Nach 9 Minuten ertönt der Summer erneut. Zum Beenden des zzz-SNOOZE-Modus drücken Sie einfach die WECK-Taste; auf der Anzeige erscheint für 2 Sekunden WECKER AUS und der SNOOZE-Modus wird deaktiviert.

### **Wecktaste**

Diese Taste aktiviert oder deaktiviert die Weckfunktion und den Sonnenuntergang. Drückt man die WECK-Taste, so werden die aktuelle Weckzeit und WECKER AN für etwa 2 Sekunden angezeigt, bevor wieder das Display mit der aktuellen Uhrzeit / dem aktuellen Datum erscheint. Das WECKER-Symbol leuchtet. Drückt man diese Taste noch einmal, so wird die Weckfunktion deaktiviert; das Display zeigt für 2 Sekunden WECKER AUS an und das Weckersymbol verschwindet. Wird die Wecktaste gedrückt, um die Weckfunktion auszuschalten, und ist die Lampe eingeschaltet, bleibt die Lampe auf der aktuellen Helligkeitsstufe eingeschaltet.

#### Anmerkung:

- 1) Bei aktiviertem SICHERHEITS-Modus (Haussymbol) ist es nicht möglich, die Weckfunktion zu aktivieren.
- 2) Ist der WECKER eingeschaltet, sind bestimmte Funktionen deaktiviert (gesperrt).
- 3) Der WECKVORGANG hat begonnen: Durch einmaliges Drücken der Wecktaste wird die Weckfunktion für denjenigen Tag gelöscht. Das Licht kann durch Drücken der SNOOZE-Taste ausgeschaltet werden. Drücken Sie noch einmal, um die Weckfunktion vollkommen abzuschalten, damit sie am folgenden Tag nicht aktiviert wird.
- 4) Ist die WECKZEIT erreicht (Licht an), ertönt der Summer, und wird für 60 Minuten keine Taste gedrückt, schaltet das Gerät den WECKER für diesen Tag automatisch aus.

### **Sprache einstellen**

Drücken Sie die EINSTELLTASTE so oft, bis auf dem Display DEUTSCH oder die ausgewählte Sprache erscheint. Zum Ändern der Spracheinstellung drücken Sie die + (PLUS) oder - (MINUS) Taste. Es stehen fünf Sprachen zur Auswahl: Englisch, Französisch, Deutsch, Spanisch, Finnisch und Schwedisch. Drücken Sie die Einstelltaste um fortzusetzen oder zzz (SNOOZE) zum Beenden des Menüs.

### **Zeit einstellen**

Drücken Sie die EINSTELLTASTE so oft, bis auf dem Display UHR 12 oder UHR 24 erscheint; die aktuelle Uhrzeit wird ebenfalls im 12- oder 24-Stunden-Format angezeigt. Nun lässt sich mit der + (PLUS) oder - (MINUS) Taste die Zeit einstellen. Werden diese Tasten gedrückt und gedrückt gehalten, läuft die Zeit schnell rückwärts oder vorwärts. Die Uhr beginnt zu laufen, wenn Sie als nächstes die EINSTELLTASTE drücken oder das Menü beenden. Zum Umschalten zwischen 12- und 24-Stunden-Format drücken Sie die WECK-Taste. Drücken Sie die EINSTELLTASTE um fortzusetzen oder zzz (SNOOZE) zum Beenden des Menüs.

### **Weckzeit einstellen**

Drücken Sie die EINSTELLTASTE so oft, bis das Display MONTAG anzeigt, die Weckzeit für diesen Tag wird ebenfalls angezeigt. Nun lässt sich mit der + (PLUS) oder - (MINUS) Taste die Weckzeit einstellen. Werden diese Tasten gedrückt und gedrückt gehalten, läuft die Weckzeit schnell rückwärts oder vorwärts. Wiederholen Sie diesen Vorgang für jeden Wochentag. Der nächste Tag wird durch Drücken der EINSTELLTASTE aufgerufen. Sind alle 7 Tage eingestellt, drücken Sie die EINSTELLTASTE um fortzusetzen oder zzz (SNOOZE) zum Beenden des Menüs.

### **Weckton einstellen**

Drücken Sie die EINSTELLTASTE so oft, bis auf dem Display TON AN oder TON WEG erscheint. Zum EIN- oder AUSSCHALTEN des Weckersummers drücken Sie die + (PLUS) oder - (MINUS) Taste. Ist TON WEG ausgewählt und ist der WECKER eingestellt, simuliert das SRS 100 einen SONNENAUFGANG der Lampe ohne Summer. Ist TON AN eingestellt, simuliert das SRS 100 einen SONNENAUFGANG und der Summer ertönt, wenn die Weckzeit erreicht ist. Viele Benutzer bevorzugen, durch den SONNENAUFGANG OHNE Weckton sanft geweckt zu werden. Drücken Sie die EINSTELLTASTE um fortzusetzen oder zzz (SNOOZE) zum Beenden des Menüs.

### **Sonnenaufgangszeit einstellen**

Drücken Sie die EINSTELLTASTE so oft, bis auf dem Display SONNENAUFGANG erscheint; es wird auch die SONNENAUFGANGSZEIT (in Minuten) angezeigt. Ändern Sie die SONNENAUFGANGSZEIT mit den + (PLUS) oder - (MINUS) Tasten – wählen Sie 15, 30, 45, 60, 75 oder 90 Minuten aus. Die SONNENAUFGANGSZEIT ist der Zeitraum, den die Lampe benötigt, um die maximale Helligkeit von AUS bis zum Erreichen der Weckzeit zu erzielen. Wird also beispielsweise eine Sonnenaufgangszeit von 15 Minuten eingestellt und ist die Weckzeit für 07.00 Uhr eingestellt, schaltet sich die Lampe um 06.45 Uhr mit niedriger Helligkeit ein und erreicht die volle Helligkeit um 07.00 Uhr. Ist der Weckton EINGESTELLT, ertönt der Summer, wenn die Lampe die maximale Intensität erreicht (im obigen Beispiel um 07.00 Uhr). Drücken Sie die EINSTELLTASTE um fortzusetzen oder zzz (SNOOZE) zum Beenden des Menüs.

### **Sonnenuntergangszeit einstellen**

Drücken Sie die EINSTELLTASTE so oft, bis auf dem Display SONNENUNTERGANG erscheint; es wird auch die SONNENUNTERGANGSZEIT (in Minuten) angezeigt. Ändern Sie die SONNENUNTERGANGSZEIT mit den + (PLUS) oder - (MINUS) Tasten – wählen Sie 15, 30, 45, 60, 75 oder 90 Minuten aus. Die SONNENUNTERGANGSZEIT ist der Zeitraum, den die Lampe beim Abdämpfen von voller Helligkeit bis zum Ausschalten benötigt. Der SONNENUNTERGANG beginnt, wenn die Weckfunktion aktiviert ist und die Lampe eingeschaltet ist. Ist die Lampe bereits ausgeschaltet, erfolgt kein Sonnenuntergang. Drücken Sie die EINSTELLTASTE um fortzusetzen oder zzz (SNOOZE) zum Beenden des Menüs.

### **LCD-Beleuchtung einstellen**

Drücken Sie die EINSTELLTASTE so oft, bis auf dem Display LCD LICHT und eine Zahl von 0 bis 4 (LCD-Beleuchtungsmodus) erscheinen. Zum Ändern der Einstellung der Displaybeleuchtung drücken Sie die + (PLUS) oder - (MINUS) Taste; es stehen fünf Optionen zur Auswahl:

- 0 - Displaybeleuchtung immer aus
- 1 - Displaybeleuchtung immer schwach beleuchtet
- 2 - Displaybeleuchtung immer hell beleuchtet
- 3 – Das Display wird beim Drücken einer beliebigen Taste für 5 Sekunden mit voller Helligkeit beleuchtet, danach schaltet sich die Displaybeleuchtung aus
- 4 – Das Display wird beim Drücken einer beliebigen Taste für 5 Sekunden mit voller Helligkeit beleuchtet, danach bleibt das Display schwach beleuchtet

Drücken Sie die EINSTELLTASTE um fortzusetzen oder zzz (SNOOZE) zum Beenden des Menüs.

### **Kalender einstellen**

Wird während der Kalendereinstellung die WECK-Taste gedrückt, ändert sich das Anzeigeformat des Datums. Es stehen zwei Einstellungen zur Auswahl:  
31/12/2012 (TT/MM/JJJJ) 12/31/2012 (MM/TT/JJJJ)

### Kalenderjahr einstellen

Drücken Sie die EINSTELLTASTE so oft, bis auf dem Display JAHR erscheint. Nach zwei Sekunden wird das aktuelle Datum angezeigt, und die ausgewählte Option blinkt. Zum Ändern des Jahres drücken Sie die + (PLUS) oder - (MINUS) Taste. Drücken Sie die EINSTELLTASTE um fortzusetzen oder zzZ (SNOOZE) zum Beenden des Menüs.

### Kalendermonat einstellen

Drücken Sie die EINSTELLTASTE so oft, bis auf dem Display MONAT erscheint. Nach zwei Sekunden wird das aktuelle Datum angezeigt, und die ausgewählte Option blinkt. Zum Ändern des Monats drücken Sie die + (PLUS) oder - (MINUS) Taste. Drücken Sie die EINSTELLTASTE um fortzusetzen oder zzZ (SNOOZE) zum Beenden des Menüs.

### Kalenderdatum einstellen

Drücken Sie die EINSTELLTASTE so oft, bis auf dem Display DATUM erscheint. Nach zwei Sekunden wird das aktuelle Datum angezeigt, und die ausgewählte Option blinkt. Zum Ändern des Datums drücken Sie die + (PLUS) oder - (MINUS) Taste. Drücken Sie die EINSTELLTASTE um fortzusetzen oder zzZ (SNOOZE) zum Beenden des Menüs.

### LCD-Kontrast einstellen

Drücken Sie die EINSTELLTASTE so oft, bis auf dem Display KONTRAST und eine Zahl von 1 bis 16 (Kontraststufe) erscheinen. Drücken Sie die + (PLUS) oder - (MINUS) Taste zum Einstellen der Kontrasttiefe. Es stehen 16 Einstellungen zur Auswahl: 0 = Niedrig bis 16 = Hoch. Drücken Sie die EINSTELLTASTE um fortzusetzen oder zzZ (SNOOZE) zum Beenden des Menüs.

### Sicherheitsmodus einstellen

Anmerkung: Ist die SICHERHEITSFUNKTION eingeschaltet, sind bestimmte Funktionen gesperrt. Drücken Sie die EINSTELLTASTE so oft, bis auf dem Display SICHERHEIT JA oder SICHERHEIT NEIN erscheint. Ändern Sie die Einstellung mit der + (PLUS) oder - (MINUS) Taste. Bei freigegebenem SICHERHEITS-Modus wird das SICHERHEITS- (Haus-) Symbol angezeigt, um den Benutzer daran zu erinnern, dass diese Funktion aktiviert ist. Ist der SICHERHEITS-Modus freigegeben, schaltet das SRS 100 die Lampe zwischen 19.00 Uhr und 21.00 Uhr auf Zufallsbasis ein und aus. Da Ihr Wohnbereich zu unregelmäßigen Zeiten beleuchtet wird, entsteht der Eindruck, als ob jemand zu Hause sei. Drücken Sie die EINSTELLTASTE um fortzusetzen oder zzZ (SNOOZE) zum Beenden des Menüs.

### Nachtlicht ein- oder ausstellen

Drücken Sie die EINSTELLTASTE so oft, bis auf dem Display N-LICHT JA oder N-LICHT NEIN erscheint. Auf dem Display wird ein Lampensymbol angezeigt, das Sie daran erinnert, dass der Nachtlicht-Modus eingeschaltet ist. Diese Funktion wird in Verbindung mit der Einstellung NACHT NIVEAU verwendet. Zum Ändern der Einstellung drücken Sie die + (PLUS) oder - (MINUS) Taste. Drücken Sie die EINSTELLTASTE um fortzusetzen oder zzZ (SNOOZE) zum Beenden des Menüs.

### Nacht Niveau einstellen

Anmerkung: Diese Einstellung ist nur dann verfügbar, wenn das NACHTLICHT Eingeschaltet ist. Diese Funktion ermöglicht die Konfiguration des SRS 100 dahingehend, dass die Lampe bei aktivierter Weckfunktion auf eine benutzerdefinierte Stufe gedämpft wird. Drücken Sie die EINSTELLTASTE so oft, bis auf dem Display NACHT NIVEAU erscheint, die Lampe leuchtet ebenfalls auf der für das Nachtlicht eingestellten Stufe. Zum Einstellen des gewünschten Helligkeitsgrads drücken Sie die + (PLUS) oder - (MINUS) Taste. Zum Beenden des Menüs drücken Sie die EINSTELLTASTE.

### Gebrauch der Leselampe

Anmerkung: Bei freigegebenem SICHERHEITS-Modus ist diese Funktion nicht verfügbar. Der Helligkeitsgrad der Leselampe lässt sich mit der + (PLUS) oder - (MINUS) Taste einstellen. Die Lampe kann mit der zzZ- (SNOOZE-) Taste auf volle Helligkeit geschaltet oder sofort ausgeschaltet werden. Auf dem Display erscheint für 2 Sekunden LAMPE AN oder LAMPE AUS.

### Funktionen der Betriebsarttasten

Taste	Normalbetrieb
EINSTELLEN	Aufruf des Programmier- (Einstell-) Menüs
Wecker	Weckfunktion ein oder aus
+	Lampe +
-	Lampe -
zzZ (SNOOZE)	Lampe ein oder aus / Snooze

Taste	Programmier- (Einstell-) Menümodus
EINSTELLEN	Weiter zur nächsten Menüoption (siehe umseitige Programmier- (Einstell-) Menüoptionen)
Wecker	Anzeigeformat von Uhrzeit und Datum ändern
+	Auswahl erhöhen / Nachtlicht +
-	Auswahl verringern / Nachtlicht -
zzZ (SNOOZE)	Einstellmenü beenden

Die Programmier- (Einstell-) Tabelle bietet eine Übersicht über die Einstellverfahren des Sunrise System Morgendämmerungssimulators.

Anzahl des Betätigens der EINSTELLTASTE	Programmier- (Einstell-) Tabelle Ergebnis (Die erste Einstellung ist die Standardeinstellung.)
1	SPRACHE
2	UHRZEIT EINSTELLEN
3	MONTAG WECKZEIT
4	DIENSTAG WECKZEIT
5	MITTWOCH WECKZEIT
6	DONNERSTAG WECKZEIT
7	FREITAG WECKZEIT
8	SAMSTAG WECKZEIT
9	SONNTAG WECKZEIT
10	WECKTON EIN oder WECKTON AUS
11	SONNENAUFGANG 15, 30, 45, 60, 75, 90
12	SONNENUNTERGANG 15, 30, 45, 60, 75, 90
13	LCD-LICHT (0, 1, 2, 3 oder 4)
14	KALENDERJAHR
15	KALENDERMONAT
16	KALENDERDATUM
17	KONTRAST (1 - 16)
18	SICHERHEIT (JA/NEIN)
19	NACHTLICHT (EIN/AUS)
20	HELLIGKEITSGRAD NACHTLICHT*
20 oder 21	Rückkehr zum Normalbetrieb

\* Nur dann verfügbar, wenn das NACHTLICHT Eingeschaltet ist.

## Hinweise zur Fehlersuche

### Wie erzeuge ich einen Sonnenaufgang?

Die Einstellung des Sonnenaufgangs erfolgt in Verbindung mit der Weckzeit; stellen Sie zuerst die Weckzeit ein (siehe Seiten 26) und wählen Sie dann die gewünschte Sonnenaufgangsperiode aus dem Menü aus (z.B. 15 min). Drücken Sie die Wecktaste (oben rechts), so dass der Wecker aktiviert ist. Der Sonnenaufgang beginnt 15 Minuten vor der Weckzeit und nach 15 Minuten hat die Lampe die volle Helligkeit erreicht.

### Wie erzeuge ich einen Sonnenuntergang?

Drücken Sie die + (PLUS) Taste so oft, bis die gewünschte Helligkeitsstufe der Lampe eingestellt ist. Zum Aktivieren des Sonnenuntergangs drücken Sie einfach die Wecktaste. Das Lampenlicht wird langsam schwächer und erlischt ganz. Die Standardzeit ist 15 Minuten. Zum Ändern der Dauer des Sonnenuntergangs oder -aufgangs siehe Seite 26.

### Wie schalte ich meine Lampe nach einem Sonnenaufgang aus?

Drücken Sie die WECKTASTE; dadurch wird die Weckfunktion ausgeschaltet. Drücken Sie nun die zZ SNOOZE-Taste, um die Lampe auszuschalten.

### Ich kann die Weckfunktion durch Drücken der Wecktaste nicht aktivieren, und das Wecksymbol erscheint nicht.

Gewährleisten Sie, dass der Sicherheitsmodus ausgeschaltet ist. Wird das Haussymbol für den Sicherheitsmodus angezeigt? Die Weckfunktion und der Sonnenuntergang können bei eingeschaltetem Sicherheitsmodus nicht aktiviert werden.

### Können die werksseitigen Standardeinstellungen wiederhergestellt werden?

Ja. Trennen Sie das SRS 100 vom Stromnetz und warten Sie 10 Sekunden. Schließen Sie das SRS 100 danach wieder an der Spannungsversorgung an und warten Sie, bis auf dem Display SRS 100 angezeigt wird. Drücken Sie anschließend kurzzeitig die EINSTELLTASTE. Nach dem erfolgreichen Rückstellen erscheinen auf der Anzeige VERSION und eine Nummer.

### Kann ich in der am SRS 100 angeschlossenen Lampe eine beliebige Glühlampe verwenden?

Nein, für Ihre Lampe darf nur eine standardmäßige Wolfram-Glühlampe der empfohlenen Wattzahl verwendet werden. Bei Benutzung einer Energiesparglühlampe mit dem Sunrise System treten Probleme auf. Keine Lampen mit Dimmerfunktion verwenden.

Sie finden einen F&A-Abschnitt auch auf unserer Website.

### Sunrise System Support

Durch den Besuch unserer Website können Sie nicht nur das Sunrise System Team kontaktieren sondern auch mehr über die Vorteile erfahren, die der Gebrauch eines Sunrise System Morgendämmerungssimulators mit sich bringt:

[www.morningsunrise.com](http://www.morningsunrise.com)

### Gewährleistung

Gullwing Ltd. gewährt dem Endbenutzer eine Garantie auf Herstellungs- und Materialfehler dieses Produkts für einen Zeitraum von einem Jahr ab dem Kaufdatum. Diese Gewährleistung ist nur dann gültig, wenn das Produkt so, wie vom Hersteller vorgesehen, gebraucht wird. Bei einer

bestimmungsfremden oder unsachgemäßen Benutzung übernimmt Gullwing Ltd. keine Produkthaftung. Sollten Sie ein Problem mit Ihrem Gerät haben, wenden Sie sich bitte an Ihren Lieferanten oder direkt an Gullwing Ltd. (entweder über unsere Website oder auf dem Postweg).

### Sunrise System – Normkonformität (europäische Modelle)

Dieses Gerät erfüllt die Anforderungen der EMV-Richtlinie 2004/108/EC. Im Zusammenhang mit der Konformität bezüglich der wesentlichen Anforderungen an die Sicherheit und elektromagnetische Verträglichkeit der oben genannten Richtlinie erfüllt das Produkt die folgenden Normen:

<b>Sicherheit</b>	EN 60335-1:2002/A2:2006
<b>Elektromagnetische</b>	EN 61000-6-2 :2005
<b>Verträglichkeit</b>	EN 61000-6-3 :2007



### Technische Daten

**Allgemeines:** Zur Verwendung in Europa (USA-Modell ebenfalls erhältlich)

**Maße:** 130 x 110 x 70 mm (B x H x T)

**Netzteil:** 230 V AC, 50 Hz

**Angeschlossene Nachttischlampe:** Nur Wolfram-Glühlampe – bis zu 300 W, 230 V

**CE-Kennzeichnung.** Das Gerät erfüllt die EMV- (2007/C 225/01) und Niederspannungsrichtlinie (2008/C28/01).

[www.morningsunrise.com](http://www.morningsunrise.com)

Although every effort is made to ensure the content of this User Guide is correct and accurate, Gullwing Ltd cannot accept liability for errors or omissions. Updates to this user guide may be found on [www.morningsunrise.com](http://www.morningsunrise.com)

Bien que tous les efforts possibles soient entrepris pour assurer que le contenu de cette notice d'utilisation soit correct et précis, Gullwing Ltd ne sera pas tenu responsable en cas d'erreurs ou d'omissions. Les mises à jour de cette notice d'utilisation sont librement consultables sur [www.morningsunrise.com](http://www.morningsunrise.com)

Aunque se ha hecho todo lo posible para garantizar que los contenidos de esta Guía del usuario son correctos, Gullwing Ltd. no acepta responsabilidad por los errores u omisiones en este manual. Es posible encontrar actualizaciones de esta guía del usuario en [www.morningsunrise.com](http://www.morningsunrise.com)

Obwohl alles versucht wurde, um die Richtigkeit des Inhalts dieses Benutzerhandbuchs zu gewährleisten, akzeptiert Gullwing Ltd. keine Haftung für eventuelle Fehler oder Auslassungen. Überarbeitete Versionen dieses Benutzerhandbuchs finden Sie gegebenenfalls unter: [www.morningsunrise.com](http://www.morningsunrise.com)

© Copyright Gullwing Ltd

eu/usa rev 6 4/09

[www.morningsunrise.com](http://www.morningsunrise.com)

