

## INSTRUCTIONS: Pressure fit gate

Important: Keep instructions for future reference.

Read INSTRUCTIONS thoroughly before assembling and installing gate.

Complies with Standards: ASTM F1004-10

## INSTRUCCIONES: Barrera ajustada a presión

Importante: Conserve estas instrucciones para futura referencia.

Lea las INSTRUCCIONES totalmente antes de ensamblar e instalar la compuerta.

Cumple con las Normas: ASTM F1004-10

## CONSIGNES: Barrière de protection à fixation par pression

Important: Conserver les consignes pour future référence

Lire soigneusement LES CONSIGNES avant d'assembler et d'installer la barrière.

Conforme aux normes: ASTM F1004-10

## INSTRUÇÕES: Grade de encaixe com pressão

Importante: Guarde as instruções para futura referência.

Leia bem as INSTRUÇÕES antes de montar e instalar o portão.

De acordo com os Standards: ASTM F1004-10

### For customers in US only:

Do Not Return to Store, if you have any questions, please call us on  
Tel: (336) 454-5716, (888) 271-6959 Toll free or email us at [info@tee-zed.com](mailto:info@tee-zed.com)



## WARNING

- To prevent serious injury or death, securely install gate and use according to manufacturer's instructions.
- This product is intended for use with children 6 - 24 months.
- Never leave child unattended. This product may not prevent all accidents.
- This product is not to be used with a child able to climb over or dislodge/open the gate.
- The surfaces that the safety gate is to be fixed to must be suitable for the purpose and must be structurally sound.  
NOTE: Do not use this gate if it can't be installed to walls, door frames or posts – tightly and flatly.
- This safety gate shall not be fitted across window openings and the like.
- Never use without Mounting Cups.
- Securely install and operate the gate according to instructions to help prevent accidental injury.
- Do not use the safety gate if any components are damaged or missing.
- Install this gate away from heaters and other sources of heat.
- This gate is intended for indoor use and is not to be exposed to outdoor elements.
- Gate is not meant to replace proper adult supervision.
- If the gate is used at the bottom of the stairs to prevent the child from climbing up the stairs, it must be placed on the lowest stair.
- If the gate is to be used at the top of the stairs to prevent the child from falling down the stairs, it must not be placed on any stair below the level of the top stair.
- Adult Assembly Required. Hardware contains small screws with sharp points and small parts that can present a choking hazard. Keep unassembled parts out of reach of small children
- For use at top of stairs, mounting cup installation is mandatory
- Hardware mount the mounting cups when using gate at the top of the stairs.
- The use of mounting cups is recommended at all times.

**WARNING** The position of the safety barrier in relation to the stairs may have an adverse effect on your child's safety.



## ADVERTENCIA

- Para prevenir lesiones graves o muerte, instale la compuerta bien segura y úsela de acuerdo a las instrucciones del fabricante.
- Este producto está destinado a uso con niños 6 - 24 meses.
- Nunca deje al niño desatendido. Este producto podría no prevenir todos los accidentes.
- Nunca use esta compuerta con un niño que es capaz de desalójelolo/abrirlo o trepar por encima.
- La superficie en que se fijará la compuerta de seguridad debe ser adecuada para ese fin y ser estructuralmente sólida. NOTA: No use esta compuerta si no se la puede instalar en paredes, marcos de puertas o postes bien aseguradas y planas.
- Esta compuerta de seguridad no se debe instalar en aberturas de ventanas o similares.
- No use nunca esta compuerta sin copas de montaje.
- Instale la compuerta bien segura y úsela de acuerdo a las instrucciones para evitar lesiones accidentales.
- No use la compuerta de seguridad si falta o está dañado cualquier componente.
- Instale la compuerta de seguridad alejada de estufas u otras fuentes de calor.
- Esta compuerta está destinada a uso en interiores y no se la debe exponer a los elementos al aire libre.
- La compuerta no pretende reemplazar la supervisión adecuada de un adulto.
- Si se usa la compuerta al pie de la escalera para impedir que el niño suba la escalera, debe estar colocada en el escalón más bajo.
- Si la compuerta es para usarla en la parte de arriba de la escalera para impedir que el niño se caiga escalera abajo, no debe ser colocada en un escalón bajo el nivel del escalón superior.
- El montaje debe de ser realizado por un adulto. Las piezas para el montaje contienen pequeños tornillos que pueden presentar riesgo de asfixia. Mantenga las piezas sin montar fuera del alcance de los niños.
- Para su utilización en la parte superior de las escaleras, es obligatoria la fijación de la barrera a la pared.
- El uso de tazas de montaje se recomienda en todo momento.
- Montar las tazas de montaje al utilizar la puerta en la parte superior de las escaleras.

**ADVERTENCIA** La posición de la barrera de seguridad con relación a las escaleras puede tener un efecto adverso sobre la seguridad de su niño.



## MISE EN GARDE

- Afin d'éviter tout accident grave ou mortel, installer solidement la barrière et l'utiliser suivant les consignes du fabricant.
- Ce produit est destiné à limiter l'accès à des enfants de 6 - 24 mois.
- Ne jamais laisser un enfant sans surveillance. Ce produit peut ne pas prévenir tous les accidents.
- Ne jamais utiliser pour un enfant capable d'expulser/d'ouvrir la barrière ou de l'escalader.
- Les surfaces sur lesquelles la barrière de sécurité sera être fixée doivent être adaptées à cette fin et structurellement saines. NOTE: Ne pas utiliser la barrière si elle ne peut pas être installée solidement et bien à plat sur des murs, des montants de porte ou des piliers.
- Cette barrière de sécurité ne doit pas être installée à travers des ouvertures de fenêtre et autres ouvertures de ce type.
- Ne jamais utiliser sans coupelles de fixation.
- Installer solidement la barrière et utiliser suivant les consignes du fabricant afin d'éviter tout risque d'accident.
- Ne pas utiliser la barrière de sécurité si un ou plusieurs composants manquent ou sont endommagés.
- Installer cette barrière loin des radiateurs et d'autres sources de chaleur.
- Cette barrière est conçue pour être utilisée à l'intérieur et ne doit pas être exposés aux intempéries.
- La barrière n'est pas destinée à remplacer la surveillance d'un adulte.
- Si la barrière est utilisée au bas de escalier pour empêcher l'enfant d'y monter, elle doit être installée sur la marche la plus basse.
- La présence d'un adulte est nécessaire. Le kit de visserie contient de petites vis pointues et de petits éléments qui peuvent présenter un risque d'étouffement. Gardez les vis non utilisées à l'abri du regard des enfants.
- Pour un usage en haut d'un escalier, il est indispensable d'utiliser les coupelles de fixation.
- Si la barrière est utilisée en haut d'un escalier pour empêcher l'enfant d'y tomber, elle ne doit pas être installée sur une marche en dessous de la marche la plus haute.
- L'utilisation des coupelles de fixation est recommandée à tout moment.
- Monter les coupelles de fixation avec les vis en cas d'installation de la barrière en haut des escaliers.

**MISE EN GARDE** La position de la barrière de sécurité par rapport à l'escalier peut affecter la sécurité de votre enfant.



# ADVERTÊNCIA

- Para evitar ferimentos graves ou morte, instale o portão com segurança e use-o de acordo com as instruções do fabricante.
- Este produto é para ser usado com crianças 6 - 24 meses.
- Nunca deixe a criança sozinha. Este produto pode não precaver todos os acidentes.
- Nunca use com uma criança que saiba desalojar/abrir ou passar por cima deste portão.
- As superfícies onde o portão de segurança pode ser instalado têm que ser apropriadas para o efeito e têm que ser estruturalmente seguras. NOTA: Não use este portão se não o puder instalar em paredes, caixilhos de portas ou pilares – com firmeza e bem acoplado.
- É proibido instalar este portão de segurança em vãos de janelas e aberturas semelhantes.
- Advertência: Nunca use sem o conjunto de montagem.
- Instale e opere o portão com segurança, de acordo com as instruções, para ajudar a precaver danos acidentais.
- Não use o portão de segurança, se algum dos componentes faltar ou estiver estragado.
- Instale o portão de segurança longe de aparelhos para aquecimento e de outras fontes de calor.
- O portão não substitui a apropriada supervisão de um adulto.
- Este portão é para ser usado dentro de casa e não para ser exposto às intempéries exteriores.
- Montagem a ser executada por um adulto. O material contém pequenos parafusos com pontas afiadas e outras peças pequenas que podem facilmente apresentar o perigo de sufocamento. Mantenha estas peças longe do alcance das crianças
- Se o portão for usado ao fundo das escadas para precaver que a criança as suba, deve ser colocado no degrau mais baixo.
- Se o portão for usado ao cimo das escadas para precaver que a criança caia pelas escadas abaixo, não deve ser colocado em nenhum degrau que esteja abaixo do nível do degrau mais elevado.
- Para utilização no topo das escadas, são necessárias porcas de fixação.
- É recomendado o uso das peças de fixação.
- Use corretamente as peças de fixação ao usar a barreira no topo das escadas.

**ADVERTÊNCIA** A posição da barreira de segurança em relação às escadas, pode ter um efeito adverso na segurança da criança.

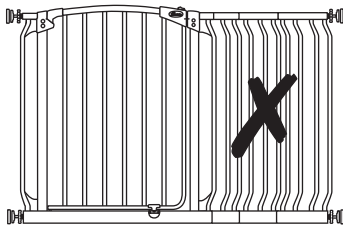

**WARNING:** A maximum of 4 Gate Extensions can be used, 2 on either side of gate. Do NOT install 3 Gate Extensions on the same side of gate.

**ADVERTENCIA:** Se puede usar un máximo de 4 extensores de compuerta, 2 a cada lado de la compuerta. NO instale 3 marcos de extensión en el mismo lado de la compuerta.

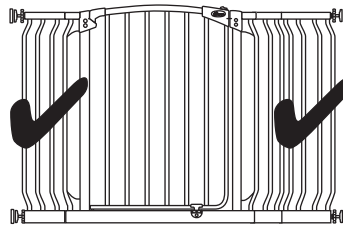

**AVERTISSEMENT:** Il est possible d'utiliser 2 rallonges de chaque côté de la barrière, soit 4 rallonges au maximum. NE PAS installer 3 rallonges du même côté de la barrière.

**ADVERTÊNCIA:** Podem usar-se no máximo 4 Extensões para Portão, 2 de cada lado do portão. NÃO instale 3 Armações de Extensão do mesmo lado do portão.

# Windsor

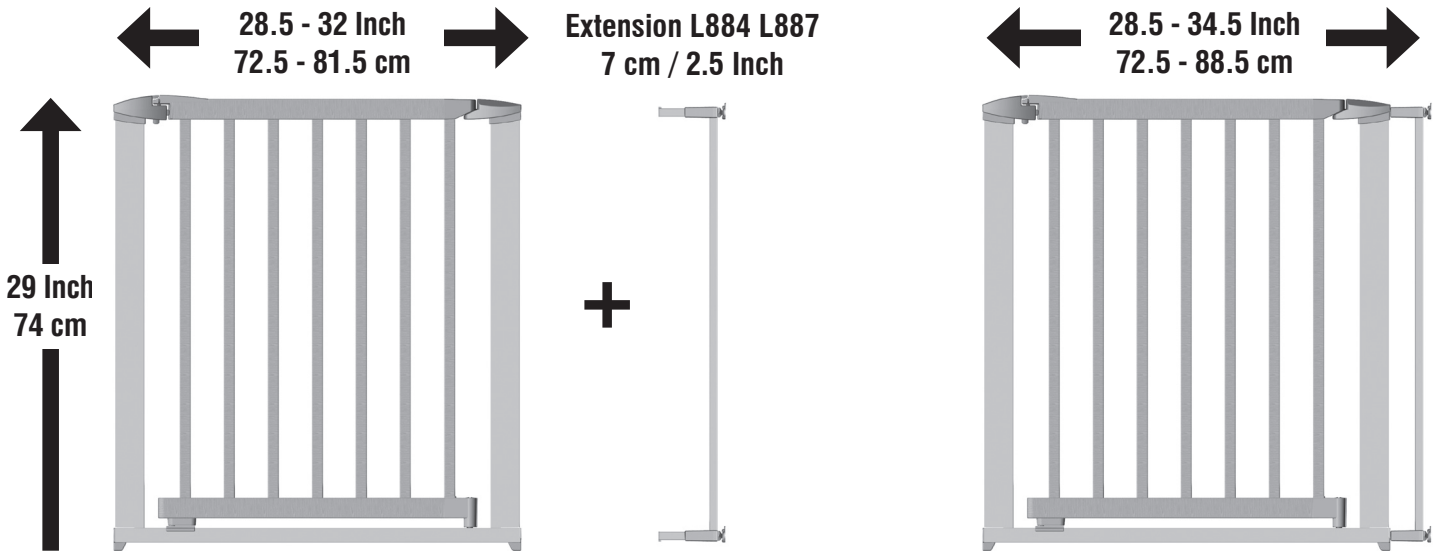
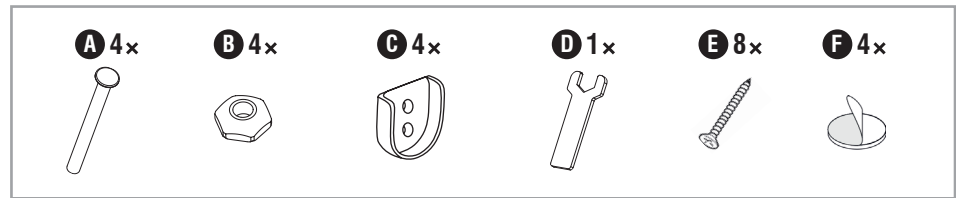

## IMPORTANT NOTICE

**The gap in this gate is NOT a fault.**

The gap will disappear when the gate is correctly installed.

Refer to enclosed instructions for correct installation procedures.

## IMPORTANTE

**El hueco localizado en el mango de la puerta NO es un fallo.**

El hueco desaparecerá cuando la puerta esté correctamente instalada.

Consulta las instrucciones para una instalación correcta

## IMPORTANT

**L'espace au niveau de la poignée de cette barrière n'est PAS un défaut.**

Cet espace disparaîtra quand la barrière sera correctement installée.

Consultez le Manuel d'utilisation pour une installation correcte.

## IMPORTANTE

**O espaço no portão NÃO é um defeito.**

O espaço desaparecerá quando o portão estiver corretamente montado.

Leia atentamente as instruções para uma instalação correta.

**GAP • ESPACE  
HUECO • ESPAÇO**

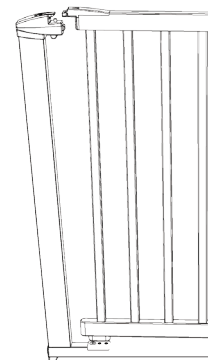

### Step 1

Measure the width of the opening of where you intend to install the gate.

Mesurez la largeur de l'ouverture où vous voulez installer la barrière.

Mida el ancho de la abertura donde piensa instalar la compuerta.

Meça a largura da abertura do vão onde tenciona instalar o portão.

**1**



**Extension L884 L887**  
7 cm / 2.5 Inch



**Extension L885 L888**  
18 cm / 7 Inch

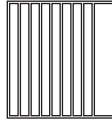

**Extension L886 L889**  
56 cm / 22 Inch

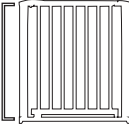
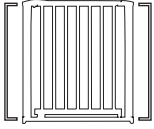
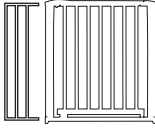
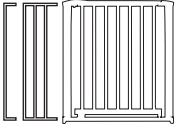
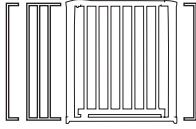
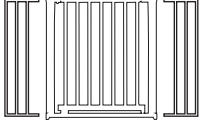
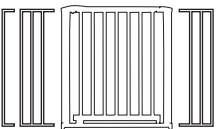
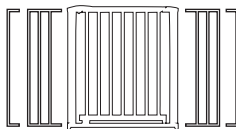
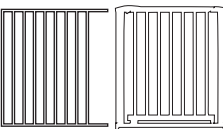
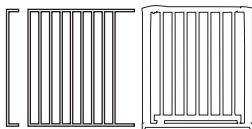
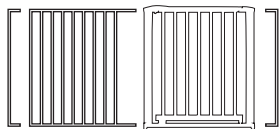
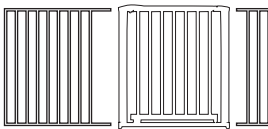
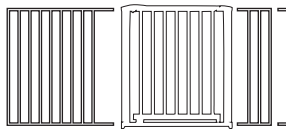
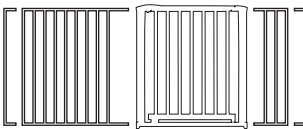
 81.5 - 88.5 cm 32 - 34.5 Inch	 88.5 - 94.5 cm 34.5 - 37 Inch	 94.5 - 99 cm 37 - 39 Inch	 99 - 106.5 cm 39 - 41.5 Inch	 106.5 - 113.5 cm 41.5 - 44 Inch	 113.5 - 117.5 cm 44 - 46 Inch
 117.5 - 124.5 cm 46 - 48.5 Inch	 124.5 - 131.5 cm 48.5 - 51 Inch	 131.5 - 137.5 cm 51 - 54 Inch	 137.5 - 143.5 cm 54 - 56.5 Inch	 143.5 - 151.5 cm 56.5 - 59 Inch	
	 151.5 - 155.5 cm 59 - 61 Inch	 155.5 - 162.5 cm 61 - 63.5 Inch	 162.5 - 167.5 cm 63.5 - 66 Inch		

### Step 2

Insert the screw adjusters **(A)** with nuts **(B)** into the holes in the four corners of the gate.

Insérte los ajustadores del tornillo **(A)** con las tuercas **(B)** en los agujeros de las cuatro esquinas de la puerta.

Insérez les vis de réglage **(A)** avec les écrous **(B)** dans les trous des quatre coins de la barrière.

Insira os parafusos ajustáveis **(A)** com as porcas **(B)** nos orifícios posicionados nos quatro cantos da grade.

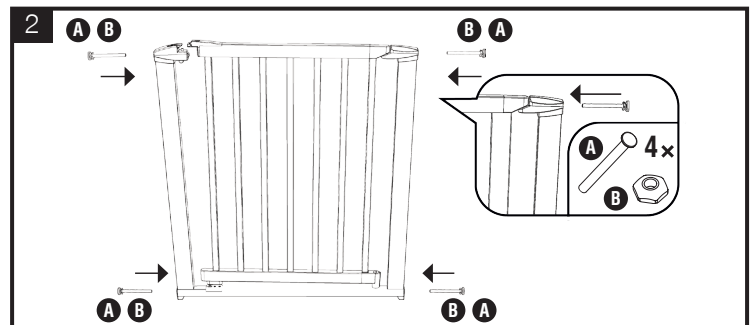

## ⚠ Bottom of stairs • Pie de la escalera • Bas de l'escalier • Fundo das escadas

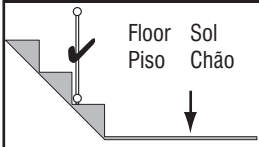

If the gate is used at the bottom of the stairs to prevent the child from climbing up the stairs, it must be placed on the lowest stair.

Si la barrière est utilisée au bas de l'escalier pour empêcher l'enfant d'y monter, elle doit être installée sur la marche la plus basse.

Si se usa la compuerta al pie de la escalera para impedir que el niño suba la escalera, debe estar colocada en el escalón más bajo.

Se o portão for usado ao fundo das escadas para precaver que a criança as suba, deve ser colocado no degrau mais baixo.

## ⚠ Top of stairs • Parte de arriba de la escalera • Haut de l'escalier • Cimo das escadas

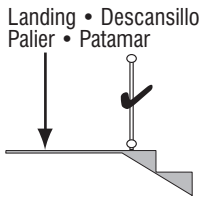

**WARNING!** Hardware mount the mounting cups when using gate at the top of the stairs.

colocada en un escalón bajo el nivel del escalón superior.

If the gate is to be used at the top of the stairs to prevent the child from falling down the stairs, it must not be placed on any stair below the level of the top stair.

**AVERTISSEMENT!** L'utilisation des coupelles de fixation est recommandée à tout moment.

Si la barrière est utilisée au bas de l'escalier pour empêcher l'enfant d'y monter, elle doit être installée sur la marche la plus basse.

**¡ADVERTENCIA!** El uso de tazas de montaje se recomienda en todo momento.

**ATENÇÃO!** É recomendado o uso das peças de fixação.

Si la compuerta es para usarla en la parte de arriba de la escalera para impedir que el niño se caiga escalera abajo, no debe ser

Se o portão for usado ao fundo das escadas para precaver que a criança as suba, deve ser colocado no degrau mais baixo.

### Step 3

Place the gate perpendicular to the door opening and the floor **(3A)**. **(3B)** Mark the position for the wall fittings **(C)** on the wall surfaces. Install the wall fittings **(C)** using the appropriate fixings depending on the surface available (double-sided adhesive pads or screw with plugs): wood screws for wooden surfaces, multi-use dowel and concrete screws for concrete surfaces, multi-use dowel and cement screws for cement surfaces, metal screws for metal surfaces. Double-sided adhesive pads **(F)** and wood screws **(E)** are provided.

Placer la barrière de façon perpendiculaire à l'ouverture de la porte et au sol **(3A)**. **(3B)** Marquez la position sur le mur pour les fixations **(C)**. Fixez les fixations murales **(C)** en utilisant les fixations appropriées en fonction de la surface disponible (Adhésifs double-face ou vis murales avec chevilles): vis à bois pour les surfaces en bois, cheville à usage multiple et vis à béton pour les surfaces en béton, cheville à usage multiple et vis à ciment pour les surfaces en ciment, des vis à métal pour les surfaces métalliques. Les adhésifs double-face **(F)** et les vis pour le bois **(E)** sont inclus.

Coloque la puerta de seguridad de manera perpendicular a la puerta y al suelo **(3A)**. **(3B)** Marcar la posición de las fijaciones de pared **(C)**. Asegure los fijadores de pared **(C)** utilizando los fijadores apropiados dependiendo de la superficie disponible (Parches adhesivos de doble cara o tornillos con fijación): tornillos para madera para superficies de madera, clavijas multi uso y tornillos para concreto para superficies de concreto, clavijas multiuso y tornillos para cemento para superficies de cemento, tornillos de metal para superficies de metal. Se proporcionan almohadillas adhesivas de doble cara **(F)** y tornillos para madera **(E)**.

Posicione a grade de modo perpendicular à abertura da porta e chão **(3A)**. **(3B)** Marque na parede a posição para as fixações de parede **(C)**. Fixe os encaixes de parede **(C)** utilizando parafusos apropriados para a superfície em questão (adesivos almofadados duplos ou porcas aparafusáveis): parafusos próprios para madeira, multi-usos, cimento, betão, metal, etc. Estão incluídos almofadas duplas adesivas **(F)** e os parafusos de madeira **(E)**.

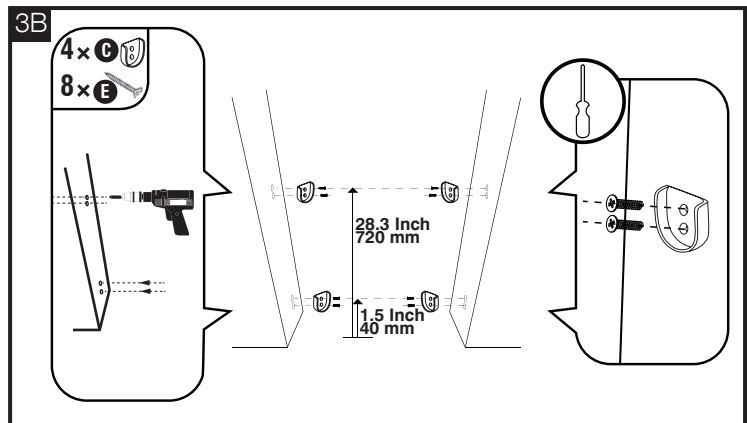
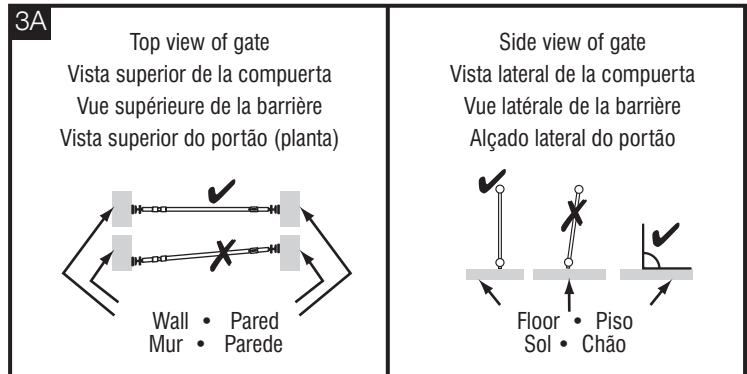

### Step 4

Place the gate into position. If the latch is not aligned correctly, adjust the screw adjuster **(A)** next to the latch until the latch closes securely.

Ubique la puerta en posición. Si el cerrojo no está correctamente alineado, ajuste los ajustadores del tornillo **(A)** hasta que el cerrojo se cierre en forma segura.

Placez la barrière dans sa position. Si le verrou n'est pas correctement aligné, ajustez les vis de réglage **(A)** à côté du loquet, jusqu'à ce que le loquet soit fermé de manière sécurisée.

Posicione a grade na devida posição. Se a alavanca não estiver alinhada corretamente, acerte o parafuso ajustável **(A)** que se encontra junto da alavanca até que a mesa feche de modo seguro.

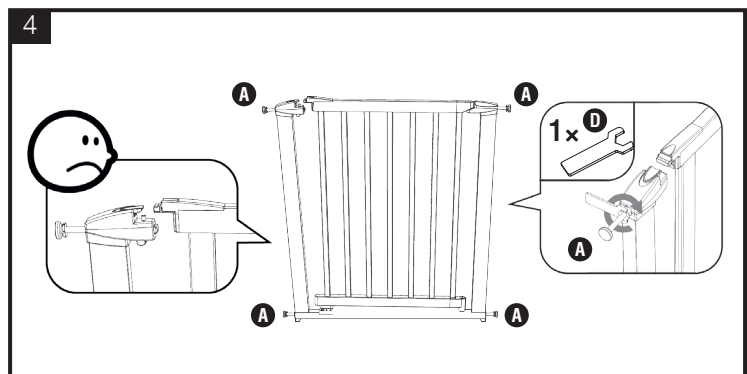

## Step 5

The distance between the wall surface and the gate should be no less than 12 mm / 0.5 Inch and no more than 63 mm / 2.5 Inch on both sides.

If the gate is too high for the latch, the screw adjuster **(A)** next to the latch should be screwed further into the frame, while the screw adjuster **(A)** on the opposite side of the frame should be unscrewed from the frame.

If the gate is too low for the latch, the screw adjuster **(A)** next to the latch should be unscrewed from the frame and the screw adjuster **(A)** on the opposite side of the frame should be screwed further into the frame.

Tighten all of the nuts **(B)** with the spanner **(D)**

La distancia entre la superficie de la pared y la puerta no debería ser menor a 12 mm / 0.5 Inch ni mayor a 63 mm / 2.5 Inch en ambos lados.

Si la puerta es demasiado alta para el cerrojo, el ajustador del tornillo **(A)** al lado del cerrojo debe ser ajustado en el marco, mientras que el ajustador del tornillo **(A)** en el lado opuesto del marco, debería ser desatornillado del marco.

Si la puerta es demasiado baja para el cerrojo, el ajustador del tornillo **(A)** al lado del cerrojo debe ser desatornillado y el ajustador del tornillo **(A)** en el lado opuesto del marco, debe ser reajustado en el marco.

Ajuste todas las tuercas **(B)** con la llave **(D)**.

La distance entre la surface du mur et la barrière ne doit pas être inférieure à 12 mm / 0.5 Inch et pas supérieure à 63 mm / 2.5 Inch des deux côtés.

Si la barrière est trop élevée pour le loquet, la vis de réglage **(A)** à côté du loquet doit être vissée plus loin dans le châssis, tandis que la vis de réglage **(A)** sur le côté opposé du châssis doit être dévissée du châssis.

Si la barrière est trop basse pour le loquet, la vis de réglage **(A)** à côté du loquet doit être dévissée du châssis, et la vis de réglage **(A)** sur le côté opposé du châssis doit être vissée plus loin dans le cadre.

Serrez l'ensemble des écrous **(B)** avec la clé **(D)**.

A distância entre a parede e a grade não deverá ser inferior a 12 mm / 0.5 polegadas nem superior a 63 mm / 2.5 polegadas em ambos os lados.

Se a grade for alta para alavanca, o parafuso ajustável **(A)** perto dela deverá ser mais apertado em direcção à armação, enquanto que o parafuso ajustável **(A)** no lado oposto deverá ser aliviado.

Se a grade for baixa demais para a alavanca, o parafuso ajustável **(A)** junto da mesma deverá ser aliviado a partir da armação e o outro no lado oposto deverá ser apertado.

Aperte todas as porcas **(B)** com a chave-inglesa **(D)**.

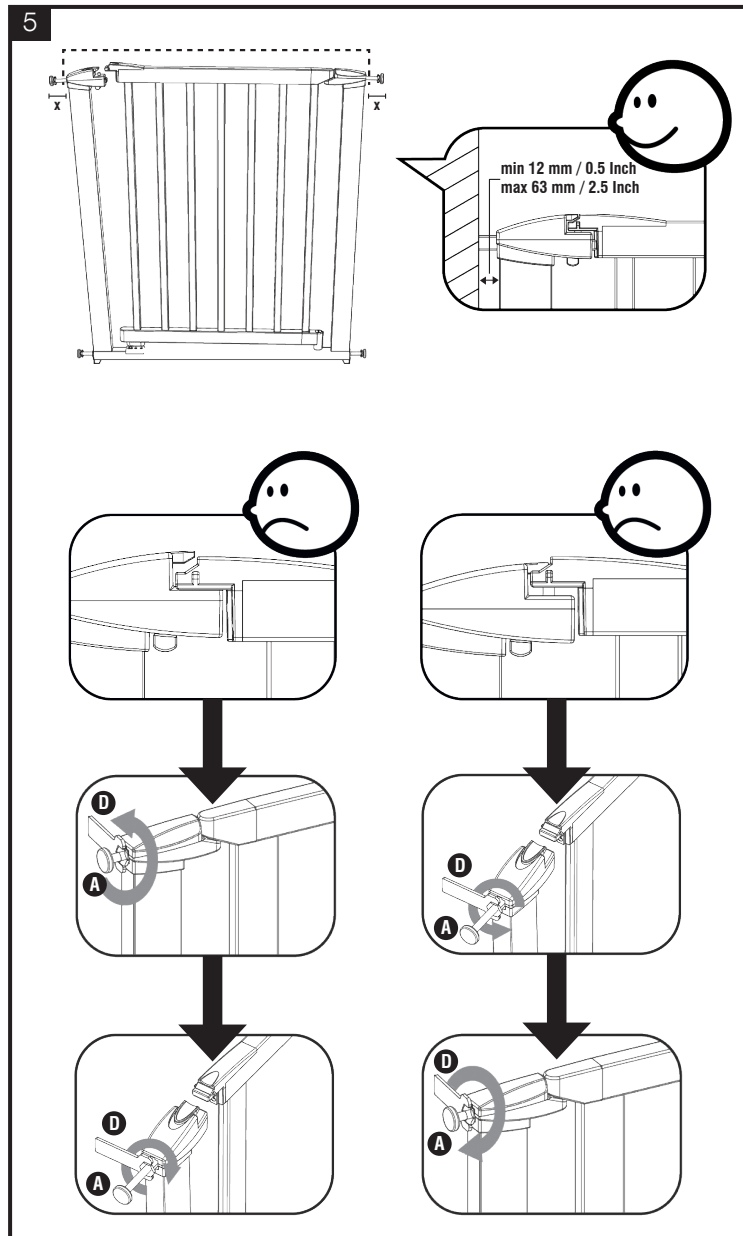

## Step 6

To open the gate, slide the latch **(1)** towards the wall and lift the gate **(2)**. The gate should open both ways.

Para abrir la puerta, deslice el cerrojo **(1)** hacia la pared y levante la puerta **(2)**. La puerta debería abrirse en ambos sentidos.

Pour ouvrir la barrière, faites glisser le loquet **(1)** vers le mur et soulever la barrière **(2)**. La barrière devrait s'ouvrir dans les deux sens.

Para abrir a grade, deslize a alavanca **(1)** em direcção da parede e levante **(2)**. A grade deverá abrir em ambos os lados.

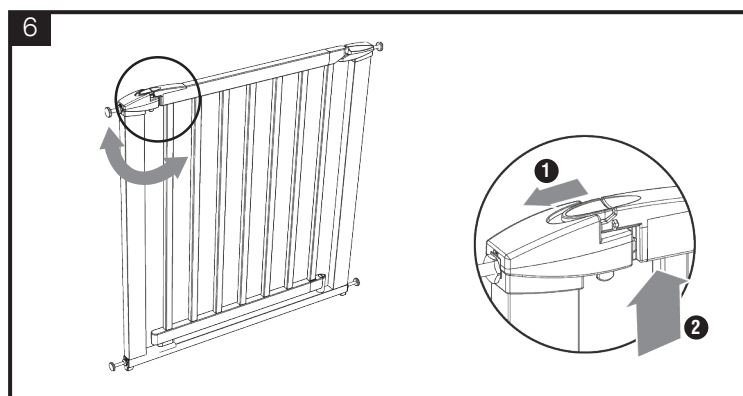

## Step 7

To block the opening direction of the gate open one of the small catches **(b)** (located on the underside of the the latch mechanism) on the side which you want to block.

Para bloquear la dirección de apertura de la puerta, mueve la pequeña palanca **(b)** (ubicada en el lado inferior del mecanismo del cerrojo) hacia la pared en el lado que desea bloquear.

Pour bloquer le sens d'ouverture de la barrière, ouvrez l'une des petites prises **(b)** (situé en dessous du mécanisme du loquet) sur le côté où vous souhaitez la bloquer.

Para bloquear a abertura da grade, abra um dos pequenos fechos **(b)** (localizados por baixo do mecanismo da alavanca) do lado onde deseja bloquear.

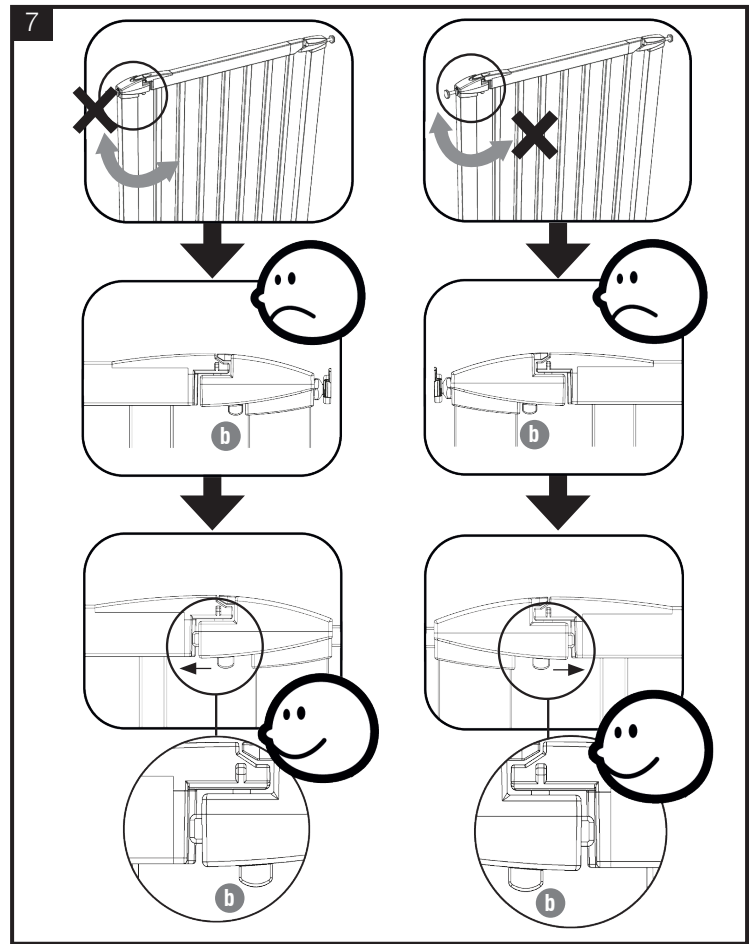

## EXTENSION • EXTENSIONES • EXTENSIONS • EXTENSÃO

## Step 1

Refer to the table to see which extension(s) are required for the desired opening.

Refiérase a la tabla para ver que extensión (es) son necesarias para la abertura deseada.

Consultez le tableau pour voir quelle(s) extension(s) est(sont) requise(s) pour l'ouverture désirée.

Verifique a tabela para ver qual ou quais extensões poderão ser necessárias para o espaço em questão.

Extension L884 L887 7 cm / 2.5 Inch		Extension L885 L888 18 cm / 7 Inch		Extension L886 L889 56 cm / 22 Inch	
	81.5 - 88.5 cm 32 - 34.5 Inch		88.5 - 94.5 cm 34.5 - 37 Inch		94.5 - 99 cm 37 - 39 Inch
	99 - 106.5 cm 39 - 41.5 Inch		106.5 - 113.5 cm 41.5 - 44 Inch		113.5 - 117.5 cm 44 - 46 Inch
	117.5 - 124.5 cm 46 - 48.5 Inch		124.5 - 131.5 cm 48.5 - 51 Inch		131.5 - 137.5 cm 51 - 54 Inch
	137.5 - 143.5 cm 54 - 56.5 Inch		143.5 - 151.5 cm 56.5 - 59 Inch		151.5 - 155.5 cm 59 - 61 Inch
	155.5 - 162.5 cm 61 - 63.5 Inch		162.5 - 167.5 cm 63.5 - 66 Inch		



# 7 cm / 2.5 Inch extension L884 L887

PARTS LIST • LISTA DE PARTES • LISTE DE PIÈCES • LISTA DAS PEÇAS

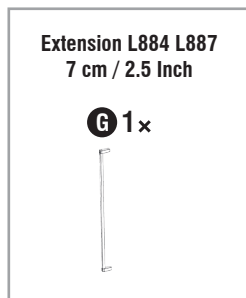

INSTALLATION • INSTALACIÓN • INSTALLATION • INSTALAÇÃO

## Step 1

To attach the 7 cm / 2.5 Inch extension (L884 L887) **(G)**: Remove the screw adjusters **(A)**, nuts **(B)** and the casings **(c)**.

Para unir la extensión de 7 cm / 2.5 Inch (L884 L887) **(G)**: Quite los ajustadores de tornillo **(A)**, tuercas **(B)** y las cubiertas **(c)**.

Pour fixer l'extension 7 cm / 2.5 Inch (L884 L887) **(G)**: Retirez la vis de réglage **(A)**, les écrous **(B)** et les boîtiers **(c)**.

Para anexar a extensão de 7 cm / 2.5 polegadas (L884 L887) **(G)**: Remova os parafusos ajustáveis **(A)**, porcas **(B)** e as proteções **(c)**.

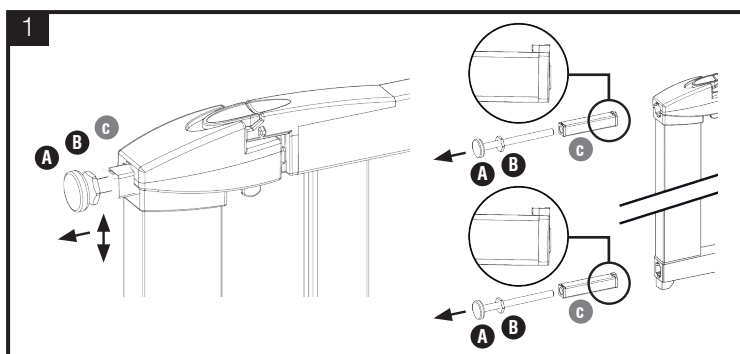

## Step 2

Turn the screw adjuster casings **(c)** upside down and re-insert them into the frame.

Mueva las cubiertas del ajustador del tornillo **(c)** al revés y reinsertelas en el marco.

Tournez les boîtiers des vis de réglage **(c)** à l'envers et réinsérez-les dans le châssis.

Vire as proteções dos parafusos **(c)** ao contrário e volte a inserir na armação.

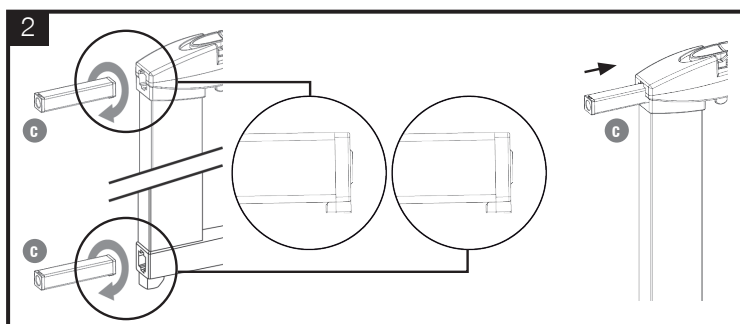

## Step 3

They should extend slightly from the frame. Attach the extension **(G)** onto the casings **(c)**.

Deberían extenderse de a poco desde el marco. Añada la extensión **(G)** en las cubiertas **(c)**.

Ils devraient dépasser légèrement du châssis. Joindre l'extension **(G)** sur les boîtiers **(c)**.

Estes deverão sair um pouco da armação. Prenda a extensão **(G)** nas proteções **(c)**.

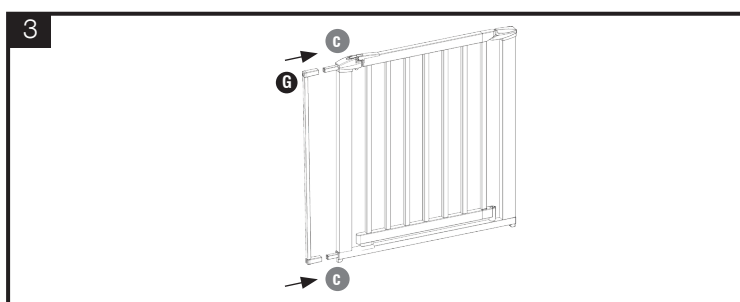

## Step 4

Fasten the screw adjusters **(A)** and nuts **(B)** into the extension **(G)**.

Ajuste los ajustadores del tornillo **(A)** y las tuercas **(B)** en la extensión **(G)**.

Fixez la vis de réglage **(A)** et les écrous **(B)** dans l'extension **(G)**.

Aperte os parafusos ajustáveis **(A)** e as porcas **(B)** na extensão **(G)**.

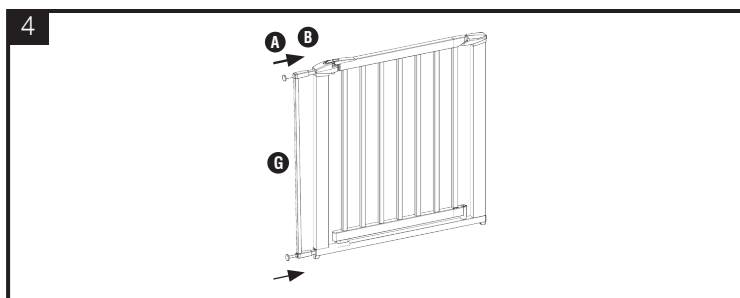

# 18 cm / 7 Inch extension L885 L888

PARTS LIST • LISTA DE PARTES • LISTE DE PIÈCES • LISTA DAS PEÇAS

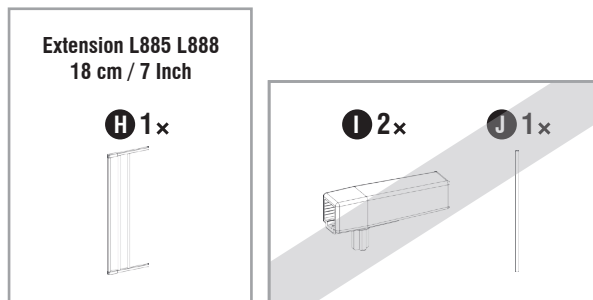

INSTALLATION • INSTALACIÓN • INSTALLATION • INSTALAÇÃO

## Step 1

To attach the 18 cm / 7 Inch extension (L885 L888) **(H)**: Remove the screw adjusters **(A)**, nuts **(B)** and the casings **(C)**.

Para unir la extensión de 18 cm / 7 Inch (L885 L888) **(H)**: Quite los ajustadores del tornillo **(A)**, tuercas **(B)** y las cubiertas **(C)**.

Pour fixer l'extension 18 cm / 7 Inch (L885 L888) **(H)**: Retirez les vis de réglage **(A)**, les écrous **(B)** et les boîtiers **(C)**.

Para introduzir a extensão (L885 L888) **(H)** com 18 cm / 7 polegadas: Remova os parafusos ajustáveis **(A)**, porcas **(B)** e as protecções **(C)**.

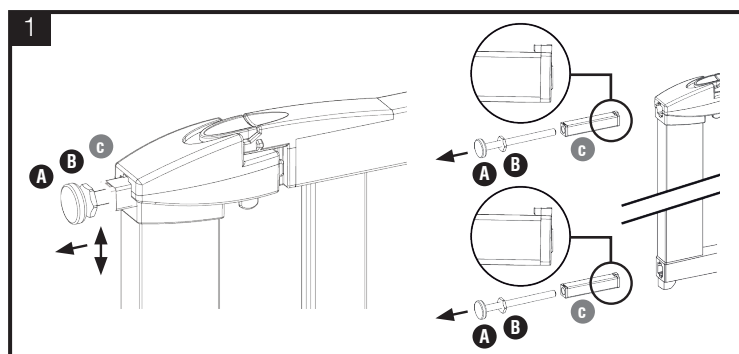

## Step 2

Place the long end of the extension **(H)** directly into the frame making sure that the notches are facing upwards.

Ubique el extremo mayor de la extensión **(H)** directamente en el marco asegurándose de que las muescas miren hacia arriba.

Placez l'extrémité de l'extension **(H)** directement dans le châssis en s'assurant que les encoches sont vers le haut.

Posicione o lado maior da extensão **(H)** diretamente na armação, certificando-se que os encaixes estão virados para cima.

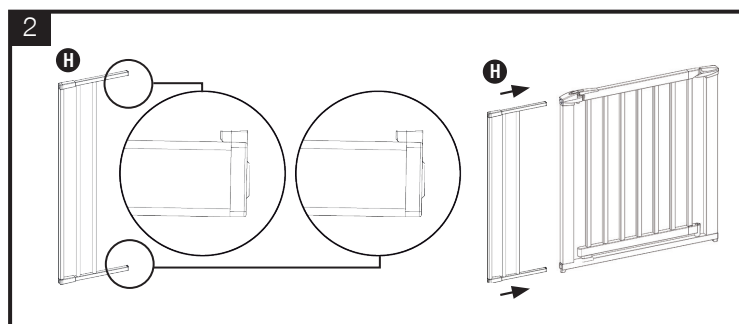

## Step 3

Fasten the screw adjusters **(A)** and nuts **(B)** into the extension **(H)**.

Ajuste los ajustadores del tornillo **(A)** y las tuercas **(B)** en la extensión **(H)**.

Fixez la vis de réglage **(A)** et les écrous **(B)** dans l'extension **(H)**.

Aperte os parafusos ajustáveis **(A)** e as porcas **(B)** na extensão **(H)**.

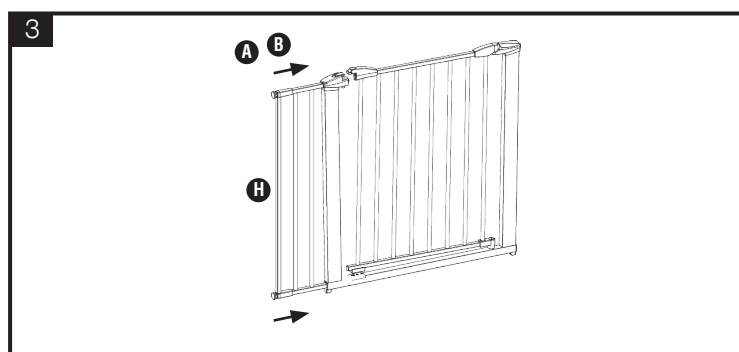

# 56 cm / 22 Inch extension L886 L889

PARTS LIST • LISTA DE PARTES • LISTE DE PIÈCES • LISTA DAS PEÇAS

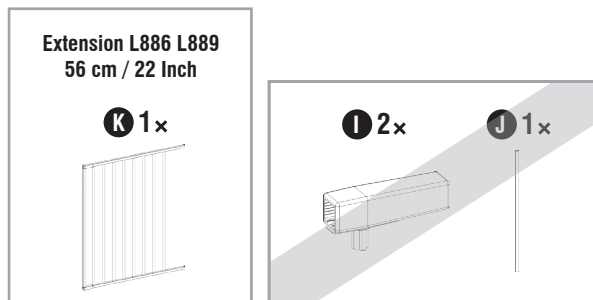

## INSTALLATION • INSTALACIÓN • INSTALLATION • INSTALAÇÃO

### Step 1

To attach the 56 cm / 22 Inch extension (L886 L889) **(K)**: Remove the screw adjusters **(A)**, nuts **(B)** and the casings **(C)**.

Para unir la extensión de 56 cm / 22 Inch (L886 L889) **(K)**: Quite los ajustadores del tornillo **(A)**, tuercas **(B)** y las cubiertas **(C)**.

Pour fixer l'extension 56 cm / 22 Inch (L886 L889) **(K)**: Retirez les vis de réglage **(A)**, les écrous **(B)** et les boîtiers **(C)**.

Para introduzir a extensão (L886 L889) **(K)** com 56 cm / 22 polegadas: Remova os parafusos ajustáveis **(A)**, porcas **(B)** e as proteções **(C)**.

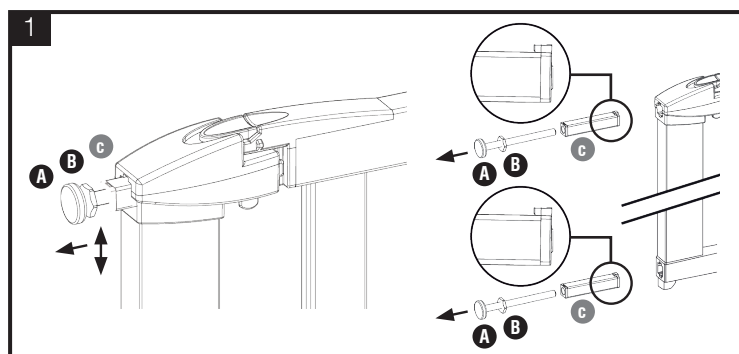

### Step 2

Place the long end of the extension **(K)** directly into the frame making sure that the notches are facing upwards.

Ubique el extremo mayor de la extensión **(K)** directamente en el marco asegurándose de que las muescas miren hacia arriba.

Placez l'extrémité de l'extension **(K)** directement dans le châssis en s'assurant que les encoches sont vers le haut.

Posicione o lado maior da extensão **(K)** diretamente na armação, certificando-se que os encaixes estão virados para cima.

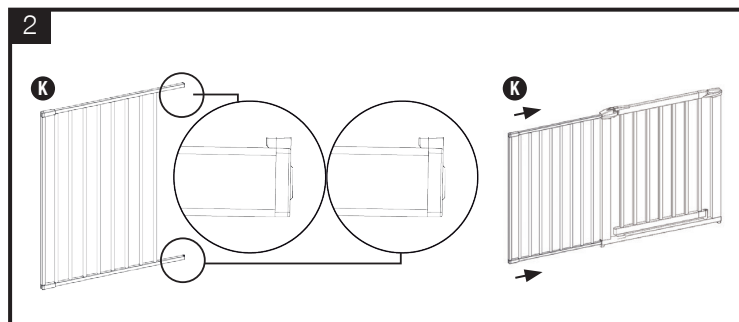

### Step 3

Fasten the screw adjusters **(A)** and nuts **(B)** into the extension **(K)**.

Ajuste los ajustadores del tornillo **(A)** y las tuercas **(B)** en la extensión **(K)**.

Fixez la vis de réglage **(A)** et les écrous **(B)** dans l'extension **(K)**.

Aperte os parafusos ajustáveis **(A)** e as porcas **(B)** na extensão **(K)**.

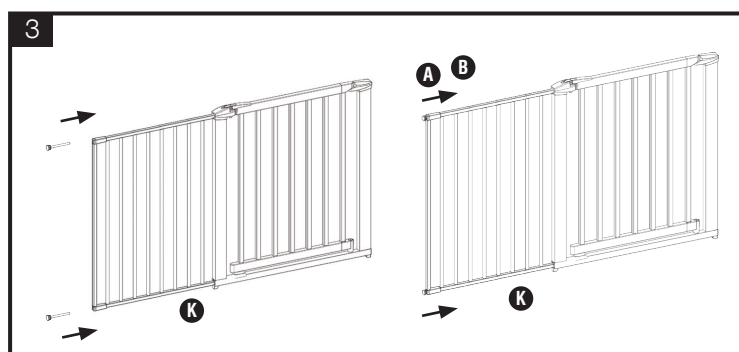

# 7 cm / 2.5 Inch extension L884 L887 and 18 cm / 7 Inch extension L885 L888

## PARTS LIST • LISTA DE PARTES • LISTE DE PIÈCES • LISTA DAS PEÇAS

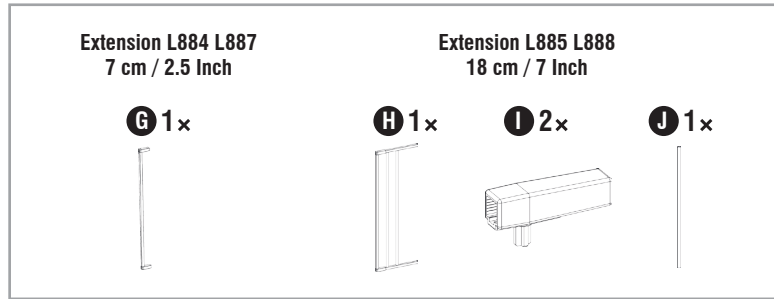

## INSTALLATION • INSTALACIÓN • INSTALLATION • INSTALAÇÃO

### Step 1

To attach both 7 cm / 2.5 Inch and 18 cm / 7 Inch extensions (L884 L887 + L885 L888) **(G+H)**: Remove the screw adjusters **(A)**, nuts **(B)** and the casings **(C)**.

Para unir ambas extensiones de 7 cm / 2.5 Inch y 18 cm / 7 Inch (L884 L887 + L885 L888) **(G+H)**: Quite los ajustadores del tornillo **(A)**, tuercas **(B)** y las cubiertas **(C)**.

Pour fixer les deux extensions de 7 cm / 2.5 Inch et 18 cm / 7 Inch (L884 L887 + L885 L888) **(G + H)**: Retirez les vis de réglage **(A)**, les écrous **(B)** et les boîtiers **(C)**.

Para introduzir ambas as extensões de 7 cm / 2.5 polegadas e 18 cm / 7 polegadas (L884 L887 + L885 L888) **(G+H)**: Remova os parafusos ajustáveis **(A)**, porcas **(B)** e as proteções **(C)**.

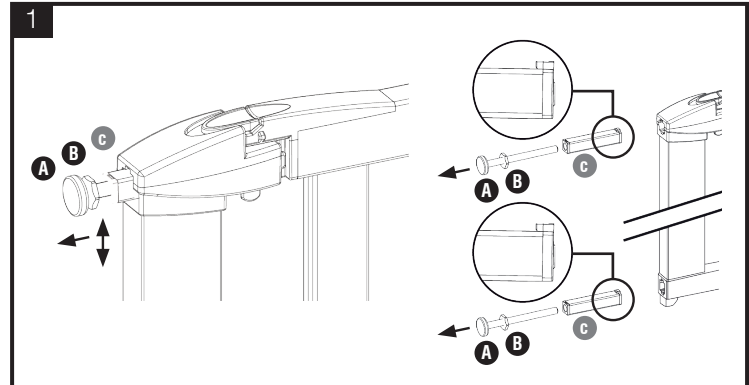

### Step 2

Remove the metal slat **(d)** and plastic caps **(e)** from the short end of the extension **(H)**.

Quite el ala metálica **(d)** y las tapas de plástico **(e)** del extremo corto de la extensión **(H)**.

Retirez la lame de métal **(d)** et les bouchons en plastique **(e)** de l'extrémité courte de l'extension **(H)**.

Remova a armação de metal **(d)** e as tampas de plástico **(e)** na ponta mais curta da extensão **(H)**.

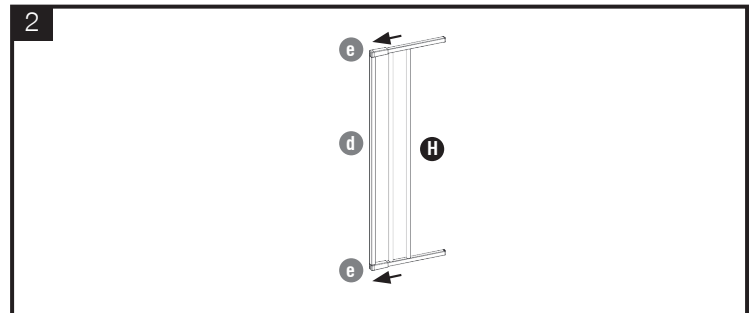

### Step 3

Insert the long end of the extension **(H)** directly into the frame making sure that the notches are facing upwards.

Inserte el extremo largo de la extensión **(H)** directamente en el marco asegurándose de que las muescas miren hacia arriba.

Insérez l'extrémité longue de l'extension **(H)** directement dans le châssis en s'assurant que les encoches sont vers le haut.

Insira a parte mais comprida da extensão **(H)** diretamente na armação certificando-se que os encaixes estão voltados para cima.

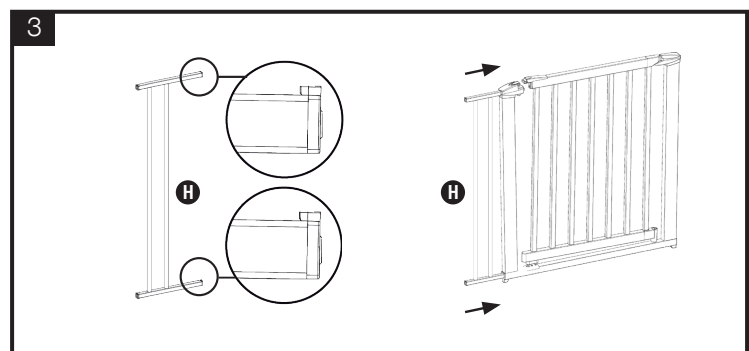

### Step 4

Place the tops **(I)** onto both ends of the slat **(J)**.

Ubique las tapas **(I)** en ambos lados del ala **(J)**.

Placez les capuchons **(I)** sur les deux extrémités de la latte **(J)**.

Coloque os topos **(I)** em ambas as extremidades da armação **(J)**.

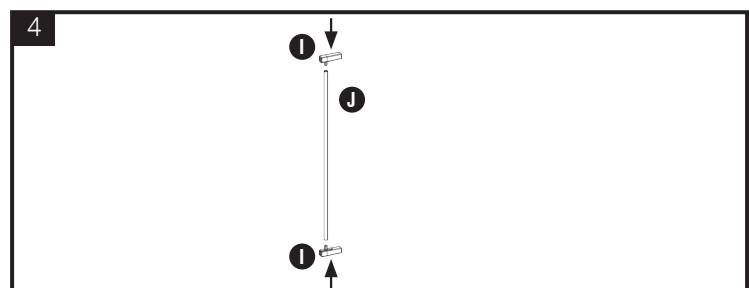

## Step 5

Place this on the extension **(H)**.

Ubique esto en la extensión **(H)**.

Les placez sur l'extension **(H)**.

Posicione isto na extensão **(H)**.

5

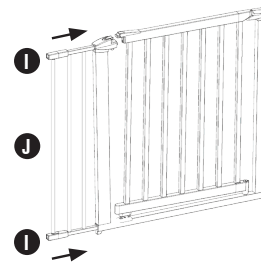

## Step 6

Insert the screw adjuster casings **(c)** into the 7 cm / 2.5 Inch extension **(G)** making sure that the top notch is facing downwards and the bottom notch is facing upwards.

Insérte el ajustador del tornillo **(c)** en la extensión de 7 cm / 2.5 Inch **(G)** asegurándose de que la muesca superior mire hacia abajo y de que la muesca inferior mire hacia arriba.

Insérer les vis de réglage vis **(c)** dans l'extension 7 cm / 2.5 Inch **(G)** en s'assurant que l'encoche du haut est orientée vers le bas et que l'encoche du bas est tournée vers le haut.

Insira as proteções dos parafusos ajustáveis **(c)** na extensão de 7 cm / 2.5 polegadas **(G)**, certificando-se que o encaixe superior está virado para baixo e o encaixe da parte inferior voltado para cima.

6

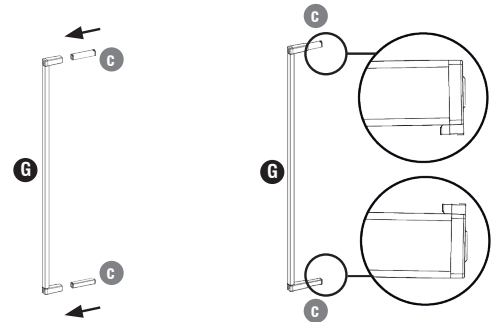

## Step 7

Add the extension **(G)** to the open end of the tops **(I)**.

Agregue la extensión **(G)** al extremo abierto de las tapas **(I)**.

Ajoutez l'extension **(G)** à l'extrémité ouverte des capuchons **(I)**.

Adicione a extensão **(G)** no lado aberto do topo **(I)**.

7

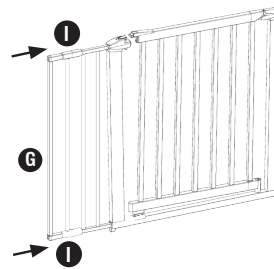

## Step 8

Fasten the screw adjusters **(A)** and nuts **(B)** into the extension **(G)**.

Ajuste los ajustadores del tornillo **(A)** y las tuercas **(B)** en la extensión **(G)**.

Fixez la vis de réglage **(A)** et les écrous **(B)** dans l'extension **(G)**.

Aperte os parafusos ajustáveis **(A)** e as porcas **(B)** na extensão **(G)**.

8

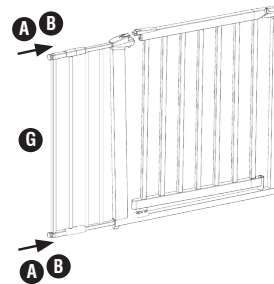

# 7 cm / 2.5 Inch extension L884 L887 and 56 cm / 22 Inch extension L886 L889

## PARTS LIST • LISTA DE PARTES • LISTE DE PIÈCES • LISTA DAS PEÇAS

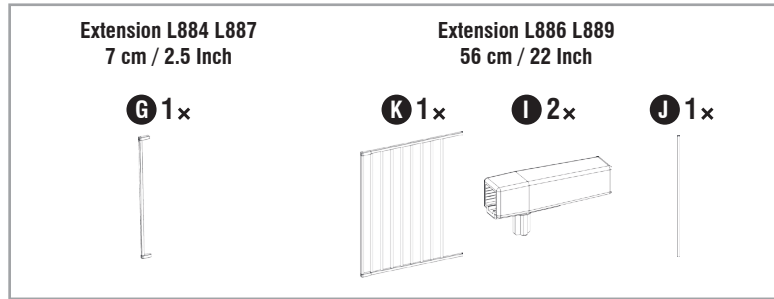

## INSTALLATION • INSTALACIÓN • INSTALLATION • INSTALAÇÃO

### Step 1

To attach both 7 cm / 2.5 Inch and 56 cm / 22 Inch extensions (L884 L887 + L886 L889) **(G+K)**: Remove the screw adjusters **(A)**, nuts **(B)** and the casings **(C)**.

Para unir ambas extensiones de 7 cm / 2.5 Inch y 56 cm / 22 Inch (L884 L887 + L886 L889) **(G+K)**: Quite los ajustadores del tornillo **(A)**, tuercas **(B)** y las cubiertas **(C)**.

Pour fixer les deux extensions de 7 cm / 2.5 Inch et 56 cm / 22 Inch (L884 L887 + L886 L889) **(G+K)**: Retirez les vis de réglage **(A)**, les écrous **(B)** et les boîtiers **(C)**.

Para introduzir ambas as extensões de 7 cm / 2.5 polegadas e 56 cm / 22 polegadas (L884 L887 + L886 L889) **(G+K)**: Remova os parafusos ajustáveis **(A)**, porcas **(B)** e as proteções **(C)**.

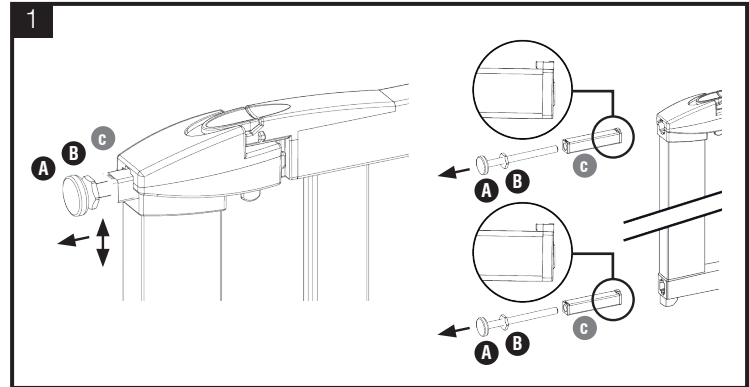

### Step 2

Remove the metal slat **(d)** and plastic caps **(e)** from the short end of the extension **(K)**.

Quite el ala metálica **(d)** y las tapas de plástico **(e)** del extremo corto de la extensión **(K)**.

Retirez la lame de métal **(d)** et les bouchons en plastique **(e)** de l'extrémité courte de l'extension **(K)**.

Remova a armação de metal **(d)** e as tampas de plástico **(e)** na ponta mais curta da extensão **(K)**.

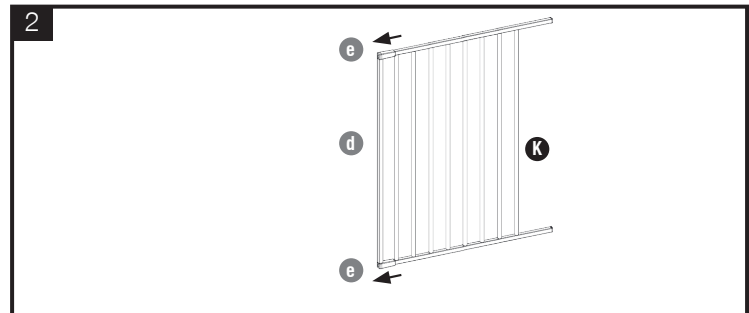

### Step 3

Insert the long end of the extension **(K)** directly into the frame making sure that the notches are facing upwards.

Inserte el extremo largo de la extensión **(K)** directamente en el marco asegurándose de que las muescas miren hacia arriba.

Insérez l'extrémité longue de l'extension **(K)** directement dans le châssis en s'assurant que les encoches sont vers le haut.

Insira a parte mais comprida da extensão **(K)** diretamente na armação certificando-se que os encaixes estão voltados para cima.

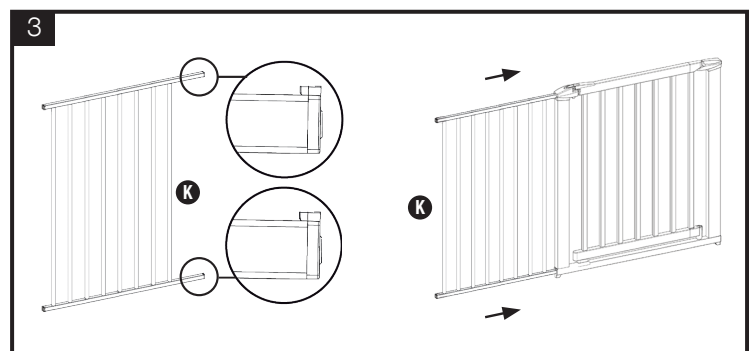

### Step 4

Place the tops **(I)** onto both ends of the slat **(J)**.

Ubique las tapas **(I)** en ambos lados del ala **(J)**.

Placez les capuchons **(I)** sur les deux extrémités de la latte **(J)**.

Coloque os topos **(I)** em ambas as extremidades da armação **(J)**.

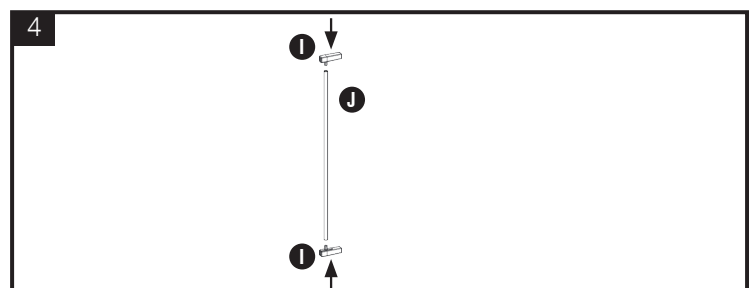

## Step 5

Place this on the extension **(K)**.

Ubique esto en la extensión **(K)**.

Les placez sur l'extension **(K)**.

Posicione isto na extensão **(K)**.

5

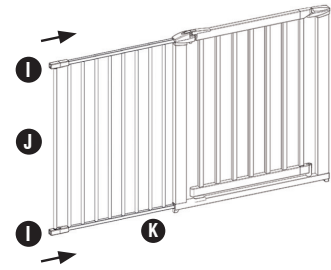

## Step 6

Insert the screw adjuster casings **(c)** into the 7 cm / 2.5 Inch extension **(G)** making sure that the top notch is facing downwards and the bottom notch is facing upwards.

Insérte el ajustador del tornillo **(c)** en la extensión de 7 cm / 2.5 Inch **(G)** asegurándose de que la muesca superior mire hacia abajo y de que la muesca inferior mire hacia arriba.

Insérer les vis de réglage vis **(c)** dans l'extension 7 cm / 2.5 Inch **(G)** en s'assurant que l'encoche du haut est orientée vers le bas et que l'encoche du bas est tournée vers le haut.

Insira as proteções dos parafusos ajustáveis **(c)** na extensão de 7 cm / 2.5 polegadas **(G)**, certificando-se que o encaixe superior está virado para baixo e o encaixe da parte inferior voltado para cima.

6

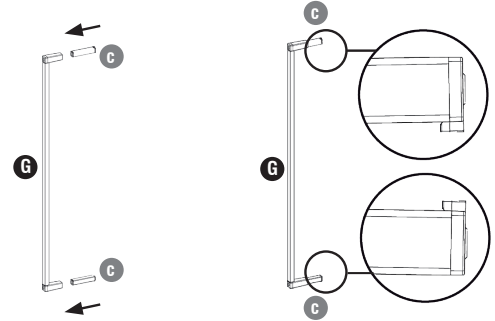

## Step 7

Add the extension **(G)** to the open end of the tops **(I)**.

Agregue la extensión **(G)** al extremo abierto de las tapas **(I)**.

Ajoutez l'extension **(G)** à l'extrémité ouverte des capuchons **(I)**.

Adicione a extensão **(G)** no lado aberto do topo **(I)**.

7

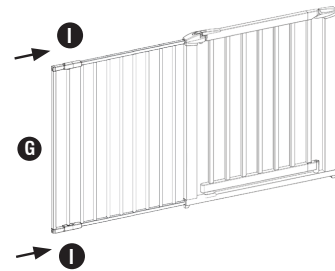

## Step 8

Fasten the screw adjusters **(A)** and nuts **(B)** into the extension **(G)**.

Ajuste los ajustadores del tornillo **(A)** y las tuercas **(B)** en la extensión **(G)**.

Fixez la vis de réglage **(A)** et les écrous **(B)** dans l'extension **(G)**.

Aperte os parafusos ajustáveis **(A)** e as porcas **(B)** na extensão **(G)**.

8

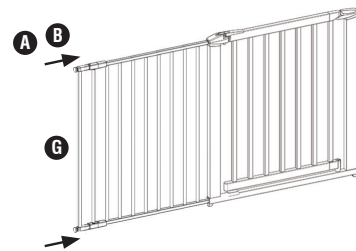

- Gate must be fitted according to instructions, to ensure it works correctly.
- Regularly check gate to ensure it is fitted properly and securely. Adjust as required.
- Regularly check tension knobs and rubber pads to make sure the gate is securely in place.
- Do not use the safety gate if any components are damaged or missing.
- To clean, wipe surface with a damp cloth or sponge using mild detergent and warm water.  
Never clean with abrasive, ammonia based bleach based or spirit type cleaners.
- If the gate does not stay in position or does not swing closed properly, the gate may not be installed properly.  
Remove and re-install gate, make sure the gate is installed vertically.
- Any additional and replacement parts should be obtained from Tee-Zed Products.
- Only use original Dreambaby® spare parts for this product.

- Se debe ajustar la compuerta según las instrucciones, para asegurar que funcione correctamente.
- Revise periódicamente la compuerta para asegurarse de que esté ajustada correcta y firmemente. Ajuste si es necesario.
- Periódicamente revise las perillas de tensión y almohadillas de goma para asegurarse de que la compuerta esté segura en su lugar.
- No use la compuerta de seguridad si algún componente falta o está dañado.
- Para limpiar, pase un paño o esponja húmedos sobre la superficie, usando un detergente suave y agua tibia.  
No use nunca limpiadores abrasivos a base de amoníaco o alcohol desnaturalizado.
- Si la compuerta no se mantiene en posición o no cierra correctamente, puede ser que no esté instalada correctamente. Sáquela y vuelva a instalarla, asegurándose de que la compuerta quede vertical.
- Cualquier parte adicional o de reemplazo se puede obtener por medio de Tee-Zed Products.
- Utilice solamente piezas de repuesto Dreambaby® para este producto

- La barrière doit être installée suivant le mode d'emploi pour assurer son bon fonctionnement.
- Vérifiez régulièrement que la barrière est convenablement et solidement installée. Faites les réglages nécessaires.
- Vérifiez régulièrement les boutons de réglage de tension et les coussins en caoutchouc pour vous assurer que la barrière est solidement installée.
- N'utilisez pas la barrière si un ou plusieurs éléments sont endommagés ou manquants.
- Pour nettoyer, essuyez la surface à l'aide d'un chiffon ou d'une éponge humide avec un détergent doux et de l'eau tiède.  
N'utilisez jamais de produits de nettoyage abrasifs, à base d'ammoniaque, d'eau de javel ou d'alcool.
- Si la barrière ne reste pas en place ou que sa fermeture automatique ne fonctionne pas correctement, elle n'est peut-être pas installée convenablement.  
Enlevez-la et réinstallez-la en vous assurant qu'elle est bien verticale.
- Les pièces supplémentaires ou de rechange doivent être achetées auprès de Tee-Zed Products.
- N'utiliser que les pièces de rechange Dreambaby® pour ce produit.

- O portão tem que ser instalado de acordo com as instruções, para se poder assegurar que funciona corretamente.
- Verifique o portão regularmente para se assegurar que ele continua corretamente instalado. Ajuste-o, se for necessário.
- Verifique com regularidade os Manipulos de Tensão e as Capas de Borracha, para se certificar que o portão continua corretamente instalado.
- Não use o Portão de Segurança se faltar ou estiver estragado algum dos seus componentes.
- Para limpar: limpe a superfície com um pano ou uma esponja úmidos, usando um detergente suave e água morna.  
Nunca limpe com produtos domésticos abrasivos, à base de lixívia ou de álcool.
- Se o portão não se mantiver na posição correta ou não fechar bem automaticamente, pode ser que não esteja bem instalado.  
Retire-o e volte a instalá-lo; certifique-se que o portão se encontra instalado na posição vertical.
- Quaisquer peças adicionais ou sobressalentes devem ser adquiridas na empresa Tee-Zed Products.
- Use apenas peças originais Dreambaby® para este produto.

## Dreambaby®

TEE-ZED PRODUCTS, LLC ACCEPTS NO RESPONSIBILITY FOR ANY LOSS OR DAMAGE SUFFERED BY ANY PERSON AS A RESULT OF THE USE OR MISUSE OF THESE GOODS. IN THE CASE OF ANY DEFECT IN THE GOODS, TEE-ZED'S LIABILITY SHALL BE LIMITED SOLELY TO REPLACEMENT OF THE DEFECTIVE GOODS.

TEE-ZED PRODUCTS, LLC N'ACCEPTÉ AUCUNE RESPONSABILITÉ POUR LA PERTE OU LES DOMMAGES RÉSULTANT DE L'USAGE OU DU MÉSUSAGE DE CES PRODUITS. EN CAS DE DÉFAUT DES PRODUITS, LA RESPONSABILITÉ DE TEE-ZED SE LIMITE AU REMPLACEMENT DES PRODUITS DÉFECTUEUX.

TEE-ZED PRODUCTS, LLC NO SE HACE RESPONSABLE DE NINGUNA PÉRDIDA O DAÑO SUFRIDO POR ALGUNA PERSONA COMO RESULTADO DEL USO O DE LA MALA UTILIZACIÓN DE ESTAS MERCANCIAS. EN CASO DE CUALQUIER DEFECTO EN LAS MERCANCIAS, LA RESPONSABILIDAD DE TEE-ZED(S) SERÁ LIMITADA ÚNICAMENTE AL REEMPLAZO DE LAS MERCANCIAS DEFECTUOSAS.

A EMPRESA TEE-ZED PRODUCTS, LLC NÃO SE RESPONSABILIZA POR QUAISQUER PERDAS OU DANOS A QUALQUER PESSOA QUE VENHA A SOFRER COM O USO CORRETO OU INCORRETO DESTES PRODUTOS. CASO OS PRODUTOS APRESENTAM QUALQUER DEFEITO, A RESPONSABILIDADE DA EMPRESA TEE-ZED ESTÁ APENAS LIMITADA À SUBSTITUIÇÃO DOS MESMOS.

TEE-ZED ACKNOWLEDGES THAT ITS CUSTOMERS MAY BE ENTITLED TO STATUTORY CONSUMER GUARANTEES AND DOES NOT SEEK TO EXCLUDE OR LIMIT THEM. THESE GUARANTEES INCLUDE THAT TEE-ZED'S PRODUCTS ARE OF ACCEPTABLE QUALITY. THIS TEE-ZED PRODUCT IS FOR THE SPECIFIC PURPOSE DETAILED IN THE INSTRUCTIONS AND PACKAGING AND TEE-ZED CONSIDERS USE OUTSIDE OF THAT PURPOSE TO BE ABNORMAL USE. TO THE MAXIMUM EXTENT PERMITTED BY LAW, TEE-ZED DOES NOT ACCEPT ANY LIABILITY FOR DAMAGE:  
•ARISING FROM ABNORMAL USE OF THE PRODUCTS; •CAUSED BY INSTALLATION OR REMOVAL OF THE PRODUCTS OTHER THAN IN ACCORDANCE WITH THE SUPPLIED INSTALLATION AND REMOVAL INSTRUCTIONS; OR •ARISING UNDER THE LAW OF TORT OR CONTRACT.

(TRANSLATIONS)

Dreambaby® products by  
Les produits Dreambaby® par  
Los productos Dreambaby® por  
Produtos Dreambaby® por

Tee-Zed Products, LLC  
PO Box 1662 Jamestown NC 27282  
USA Tel: (336) 454-5716, (888) 271-6959 Toll free

Distributed by: / Distribué par : Isis, Inc.  
2400A Autoroute Transcanadienne  
Pointe-Claire, QC H9R-1B1  
Canada Tel/Tél. : 514-344-3045, 1-800-667-4111  
Fax/Téloc. : 514-344-3296  
service@isisbaby.ca



Made in Vietnam  
Fabriqué en Viêt-Nam.  
Hecho en Vietnam.  
Fabricado na Vietnam.

info@tee-zed.com  
www.dream-baby.com  
facebook.com/Dreambabysafety

www.youtube.com/dreambabytv  
www.facebook.com/dreambabysafety  
www.twitter.com/dreambabysafety

