

## SL-6153/62/71/72

Your doorbell includes (Product style of button and chime may vary from illustrations):

- Doorbell chime
- Doorbell button/transmitter (model 6162 includes 2) w/battery
- Hardware pack

**You'll need to buy 3 "D" alkaline batteries for the chime.** In typical use, alkaline batteries will last up to three years.

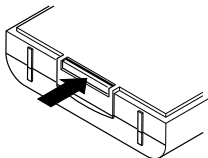

- 1. To open the chime case:** press in the catch on the bottom of the chime and lift the case open.

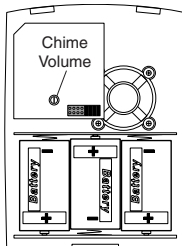

- 2. Install the 3 alkaline "D" batteries.** Make sure the batteries are oriented properly.

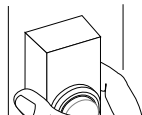

- 3. Before mounting, test the doorbell range.** Put the chime where you want to mount it and temporarily place the doorbell button on the doorjamb. **Press the doorbell button.**

## Operation

**Press the doorbell button to verify that the doorbell and chime work properly.** If the chime does not sound see the Troubleshooting guide on page 4.

- 4. Mount the doorbell button and chime.**

Use either screws or double sided tape to mount the doorbell button.

To mount with screws, remove the back of the case by pushing in the tab on the bottom with a small screwdriver.

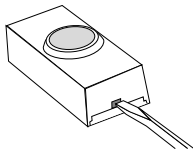

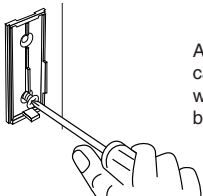

Attach the back of the case to the door jamb or wall. Snap the front of the button back on.

When attaching the doorbell button using the double sided tape, make sure the surface of the door jamb or wall is clean.

The chime can be mounted by using the 3 holes in the back of the case, or by using 2 screws with the keyholes.

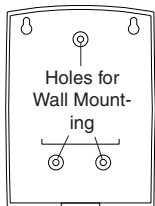

**Chime Back Case Mounting**

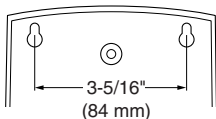

**Chime Back Case Keyhole Mounting**

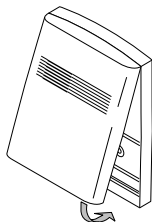

**Close Chime Case**

Snap the front of the chime case back on. Start with the top edge of the case aligned with the top of the back plate.

## Code and Tune Settings

### Code Settings

**Note: Most installations will not require you to change any of the jumpers on your doorbell.**

The doorbell button and chime communicate by using a code that can be changed by removing and/or adding jumpers on both the doorbell button and chime. The code is factory set; however, there are 128 selectable codes that allow you to expand your system and prevent outside interference. Another wireless doorbell system or other wireless products may cause interference and the system may not function properly. Follow the instructions below for setting a new code.

1. Disconnect the power to the doorbell button and chime.
2. Open the cases and locate the jumpers on both the doorbell button and chime (See illustration).

- The doorbell button and chime both have eight different jumper locations. The jumper positions 1 through 7 are used for setting the code.
- To change the code, add and/or remove jumpers as needed. There are 128 different combinations. It is recommended to only change one jumper at a time and then check to see if system is functioning properly. Note: Jumpers in positions 1 through 7 must be exactly the same for both the doorbell button and chime for this system to function.

### Tune Settings

Your Heath®/Zenith wireless doorbell has 3 different selectable tunes: **Ding** (one note), **Ding-Dong** (two note), or **Westminster** (eight note). The factory setting is for the Westminster; however, this can be changed by following the instructions below.

- Ding** (one note tune)  
Doorbell button: Add a jumper to location 8.
- Ding-Dong** (two note tune)  
Doorbell button: Remove jumper from location 8.  
Chime: Remove jumper from location 8.
- Westminster** (Eight note tune)  
Doorbell button: Remove jumper from location 8.  
Chime: Add a jumper to location 8.

Note: Model 6162 has doorbell buttons for both front and back door. The back door must use the **Ding** tune and the front door may use either the **Ding-Dong** or **Westminster** tune.

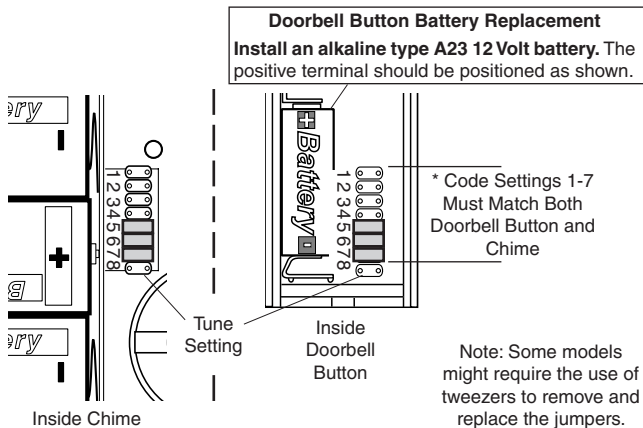

# Troubleshooting

## **Chime does not sound:**

- Make sure the doorbell button and the chime codes are the same (See pages 2 and 3).
- Check orientation of doorbell button battery (See page 3).
- Check the doorbell button and chime batteries, replace if necessary.

## **Batteries seem OK, but the chime does not work when installed:**

- Do not mount the chime or doorbell button on metal or near metal studs. This reduces the transmitter range. Use 1/4" to 1/2" (6 to 13 mm) wood shims to move the chime or doorbell button off the metal surface.
- Don't mount the chime too close to ground level concrete slabs. This may also reduce the range. Mount the chime away from the floor.
- Try different locations for the chime closer to the doorbell button. Also try to orient the chime at a different angle to increase the range.

The range of the doorbell depends on location, temperature and battery condition.

# Technical Service

**Please call 1-800-858-8501 (English speaking only) for assistance before returning product to store.**

If you experience a problem, follow this guide. You may also want to visit our Web site at: [www.hzsupport.com](http://www.hzsupport.com). If the problem persists, call\* for assistance at **1-800-858-8501**, 7:30 AM to 4:30 PM CST (M-F). You may also write\* to:  
HeathCo LLC

P.O. Box 90004, Bowling Green, KY 42102-9004

ATTN: Technical Service

\* If contacting Technical Service, please have the following information available: Model Number, Date of Purchase, and Place of Purchase.

**No Service Parts Available for this Product**

# Regulatory Information

This device complies with Part 15 of the FCC Rules and RSS-210 of Industry Canada. Operation is subject to the following two conditions: (1) this device may not cause harmful interference, and (2) this device must accept any interference received, including interference that may cause undesired operation.

The user is cautioned that changes or modifications not expressly approved by the party responsible for regulatory compliance could void the user's authority to operate the equipment.

## FIVE YEAR LIMITED WARRANTY

This is a "Limited Warranty" which gives you specific legal rights. You may also have other rights which vary from state to state or province to province.

For a period of five years from the date of purchase, any malfunction caused by factory defective parts or workmanship will be corrected at no charge to you. To obtain a refund or a replacement, return the product to the place of purchase.

**Not Covered** - Repair service, adjustment and calibration due to misuse, abuse or negligence, and expendable items are not covered by this warranty. Unauthorized service or modification of the product or of any furnished component will void this warranty in its entirety. This warranty does not include reimbursement for inconvenience, installation, setup time, loss of use, or unauthorized service.

This warranty covers only HeathCo LLC assembled products and is not extended to other equipment and components that a customer uses in conjunction with our products.

THIS WARRANTY IS EXPRESSLY IN LIEU OF ALL OTHER WARRANTIES, EXPRESS OR IMPLIED, INCLUDING ANY WARRANTY, REPRESENTATION OR CONDITION OF MERCHANT ABILITY OR THAT THE PRODUCTS ARE FIT FOR ANY PARTICULAR PURPOSE OR USE, AND SPECIFICALLY IN LIEU OF ALL SPECIAL, INDIRECT, INCIDENTAL, OR CONSEQUENTIAL DAMAGES.

REPAIR OR REPLACEMENT SHALL BE THE SOLE REMEDY OF THE CUSTOMER AND THERE SHALL BE NO LIABILITY ON THE PART OF HEATHCO LLC FOR ANY SPECIAL, INDIRECT, INCIDENTAL, OR CONSEQUENTIAL DAMAGES, INCLUDING BUT NOT LIMITED TO ANY LOSS OF BUSINESS OR PROFITS, WHETHER OR NOT FORESEEABLE. Some states or provinces do not allow the exclusion or limitation of incidental or consequential damages, so the above limitation or exclusion may not apply to you. Please keep your dated sales receipt, it is required for all warranty requests.

HeathCo LLC reserves the right to discontinue and to change specifications at any time without notice without incurring any obligation to incorporate new features in previously sold products.

# Heath®/Zenith™ Timbre Inalámbrico

En series SL-6153/62/71/72

Su timbre de puerta incluye (El estilo del botón y de la campana puede ser diferente a las ilustraciones):

- Campana para el timbre de puerta
- Botón/transmisor (el modelo 6162 incluyen 2) del timbre de puerta con pila
- Paquete de ferretería

**Usted deberá comprar 3 pilas alcalinas “D” para el timbre.** Con un uso normal, las pilas alcalinas durarán hasta tres años.

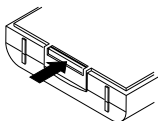

**1. Para abrir la caja de la campana:** Presione el sujetador en la parte inferior de la campana y levante y abra la caja.



**2. Coloque las 3 pilas alcalinas “D”.** Asegúrese de que estén correctamente colocadas.

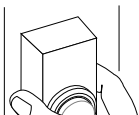

**3. Antes de la instalación, pruebe el alcance del timbre.** Ponga la campana donde desea instalarla y coloque temporalmente el botón del timbre en el quicio de la puerta. **Presione el botón del timbre.**

## Funcionamiento

**Presione el botón del timbre para verificar que el timbre y la campana funcionen correctamente.** Si la campana no suena, ve la guía de análisis de averías en la página 9.

**4. Monte el botón del timbre y la campana.**

Para montar el botón del timbre use una cinta adhesiva de doble lado o tornillos.

Para montarlo con tornillos, quite la parte de atrás de la caja empujando hacia adentro la aleta de la parte de abajo con un pequeño destornillador.

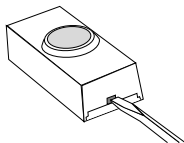

Coloque la parte de atrás de la caja contra la jamba o la pared. Asiente el frente del botón en su lugar.

Cuando coloque el botón del timbre, usando la cinta engomada en los dos lados, asegúrese que la superficie de la jamba o de la pared esté limpia.

La campana puede ser montada usando los 3 huecos en la parte de atrás de la caja o dos tornillos en los huecos.

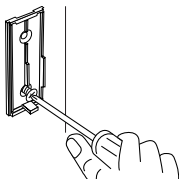

**Montaje de la Caja de Atrás de la Campana**

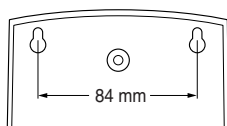

**Montaje con huecos de la Caja de Atrás de la Campana**

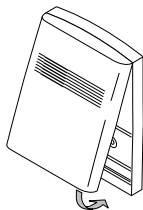

**Cierre el Receptáculo de la Campana**

Presione el frente del receptáculo de la campana. Comience con el borde superior de la caja alineado con la parte superior de la placa posterior.

## Programaciones del código y del tono

### Programaciones del código

**Nota: La mayoría de las instalaciones no requerirán que usted cambie ninguno de los puentes de su timbre de puerta.**

El botón y la campana del timbre de la puerta se comunican usando un código que puede ser cambiado quitando y/o añadiendo puentes tanto en el botón como en la campana del timbre de puerta. El código ha sido programado en fábrica; sin embargo, hay 128 códigos elegibles que le permiten expandir su sistema y evitar interferencia externa. Otro sistema inalámbrico de timbre de puerta u otros productos inalámbricos pueden causar interferencia y pueda ser que el sistema no funcione correctamente. Para programar un nuevo código siga las siguientes indicaciones:

1. Desconecte la alimentación que va al botón del timbre de puerta y a la campana.
2. Abra las cajas y ubique los puentes en el botón del timbre de puerta y en la campana (vea la ilustración).
3. El botón del timbre de puerta y la campana tendrán ocho lugares diferentes

para los puentes. Las posiciones de puente del 1 al 7 se usan para programar el código.

4. Para cambiar el código añada y/o quite los puentes, como sea necesario. Existen 128 combinaciones diferentes. Se recomienda cambiar tan sólo un puente por vez y luego comprobar si el sistema funciona correctamente. Nota: Los puentes en las posiciones del 1 al 7 deben ser idénticos tanto para el botón del timbre de puerta como para la campana para que este sistema funcione.

### Programación del tono

Su timbre de puerta inalámbrico Heath®/Zenith tiene 3 diferentes tonos elegibles: **Tilín** (una nota), **Tilín-Talán** (dos notas), o **Westminster** (ocho notas). La programación de fábrica es la de Westminster; sin embargo, esto se puede cambiar de acuerdo a las siguientes indicaciones:

- **Tilín** (tono de una nota)  
Botón del timbre de puerta: aumente un puente al sitio 8.
- **Tilín-talán** (tono de dos notas)  
Botón del timbre de puerta: Quite el puente del sitio 8.  
Campana: Quite el puente del sitio 8.
- **Westminster** (tono de ocho notas)  
Botón del timbre de puerta: Quite el puente del sitio 8.  
Campana: Aumente un puente al sitio 8.

Nota para el modelo 6162 que tiene botones de timbre para la puerta del frente y de atrás. La puerta de atrás debe usar el tono de **Tilín** y la puerta del frente puede usar el tono de **Tilín-talán** o el de **Westminster**.

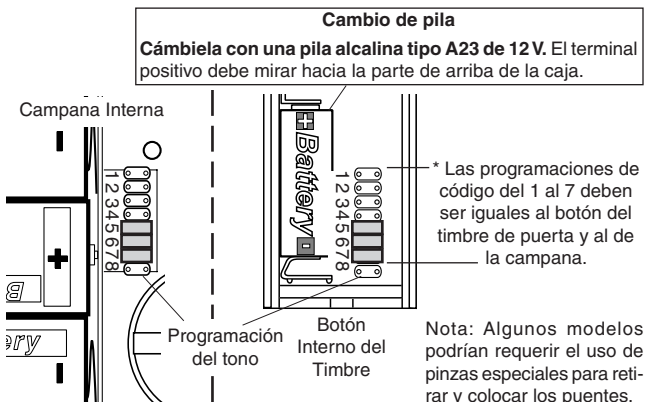



# Análisis de Averías

## La campana no suena:

- Asegúrese que los códigos del timbre de puerta y de la campana sean los mismos (Vea las páginas 7 y 8).
- Verifique la orientación de la pila del botón del timbre de puerta (Ver página 8).
- Verifique la pila del botón del timbre de puerta y de la campana, cámbielas si es necesario.

## La pilas parecen estar buenas pero la campana no funciona una vez instalada:

- No monte el botón de la campana y del timbre de puerta sobre metal o cerca de montantes de metal. Esto reduce el alcance del transmisor. Use una cuña de madera de 6 mm ó 13 mm para apartar el botón de la campana y del timbre de puerta de la superficie de metal.
- No monte la campana demasiado cerca de las losas de concreto al nivel del piso. Esto puede reducir el alcance. Monte la campana lejos del piso.
- Pruebe diferentes lugares para la campana, más cerca al botón del timbre. Trate también de orientar la campana en un ángulo diferente para aumentar el alcance.

El alcance del timbre depende del lugar, de la temperatura y de la condición de la pila.

## Servicio Técnico

**Favor de llamar al 1-800-858-8501 (sólo para hablar en inglés) para pedir ayuda antes de devolver el producto a la tienda.**

Si tiene algún problema, siga esta guía. Usted puede también visitar nuestro sitio Web: [www.hzsupport.com](http://www.hzsupport.com). Si el problema continúa, llame al **1-800-858-8501** (sólo para hablar en inglés), de 7:30 AM a 4:30 PM CST (L-V). Usted puede también escribir a:

HeathCo LLC, P.O. Box 90004, Bowling Green, KY 42102-9004

ATTN: Technical Service (Servicio Técnico)

\* Si se llama al Servicio Técnico, por favor tener lista la siguiente información: Número de Modelo, Fecha de compra y Lugar de compra.

**No hay piezas de servicio disponibles para este producto.**

## Información Regulatoria

Este aparato cumple con la Parte 15 de las Reglas de la FCC (Comisión Federal de Comunicaciones) y con la RSS-210 de las Industrias del Canadá. El funcionamiento está sujeto a las dos siguientes condiciones: (1) este aparato no puede causar interferencias dañinas, y (2) este aparato debe aceptar cualquier interferencia recibida, incluyendo una interferencia que pueda causar un funcionamiento indeseable.

Se advierte al usuario que cambios o modificaciones no aprobadas expresamente por la parte responsable de cumplir con los reglamentos podría invalidar la autoridad del usuario para el uso de este equipo.

## GARANTÍA LIMITADA A 5 AÑOS

Esta es una "Garantía Limitada" que le da a Ud. derechos legales específicos. Usted puede también tener otros derechos que varían de estado a estado o de provincia a provincia.

Por un período de 5 años desde la fecha de compra, cualquier mal funcionamiento ocasionado por partes defectuosas de fábrica o mano de obra será corregido sin cargo para Ud.

**No cubierto** - Servicio de reparación, ajuste y calibración debido al mal uso, abuso o negligencia, bombillas, baterías, u otras partes fungibles no están cubiertas por esta garantía. Los Servicios no autorizados o modificaciones del producto o de cualquier componente que se provee invalidarán esta garantía en su totalidad. Esta garantía no incluye reembolso por inconveniencia, instalación, tiempo de instalación, pérdida de uso, servicio no autorizado, o costos de transporte de retorno.

Esta garantía cubre solamente los productos ensamblados por HeathCo LLC y no se extiende a otros equipos o componentes que el consumidor usa junto con nuestros productos.

ESTA GARANTÍA ESTÁ EXPRESAMENTE EN LUGAR DE OTRAS GARANTÍAS, EXPRESADAS O SOBREENTENDIDAS, INCLUYENDO CUALQUIER GARANTÍA, REPRESENTACIÓN O CONDICIÓN DE COMERCIALIZACIÓN O QUE LOS PRODUCTOS SE ADAPTEN PARA CUALQUIER PROPÓSITO O USO EN PARTICULAR, Y ESPECIFICAMENTE EN LUGAR DE TODOS LOS DAÑOS ESPECIALES, INDIRECTOS, INCIDENTALES Y CONSECUENTES.

LA REPARACIÓN O EL REEMPLAZO DEBERÍA SER LA ÚNICA SOLUCIÓN DEL CLIENTE Y NO HABRÁ RESPONSABILIDAD POR PARTE DE HEATHCO LLC POR CUALQUIER DAÑO ESPECIAL, INDIRECTO, INCIDENTAL O CONSECUENTE, INCLUIDOS PERO NO LIMITADOS A CUALQUIER PÉRDIDA DE NEGOCIO O GANANCIAS SEAN O NO PREVISIBLES. Algunos estados o provincias no permiten la exclusión o limitación de daños incidentales o consecuentes, de modo que la limitación o exclusión arriba indicada puede que no se aplique a Ud. Por favor guarde su recibo de venta fechado; se lo requiere para cualquier solicitud de garantía.

HeathCo LLC se reserva el derecho de discontinuar y de cambiar las especificaciones a cualquier momento, sin previo aviso, sin incurrir en ninguna obligación de tener que incorporar nuevas características en los productos vendidos anteriormente.

SL-6153/62/71/72

Votre sonnette comprend (Le style de bouton et de carillon peut différer des illustrations):

- un carillon
- un bouton de sonnette/émetteur (le modèle 6162 en comprend 2), avec pile
- un ensemble de ferrures

**Vous aurez besoin de trois piles alcalines "D" (R20) pour le carillon.** En utilisation typique, les piles alcalines durent trois ans.

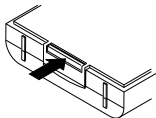

- 1. Pour ouvrir le boîtier du carillon:** presser sur le loquet à la base du carillon et soulever le boîtier pour ouvrir.

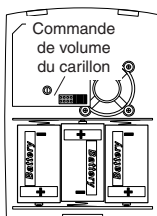

- 2. Installez 3 piles alcalines "D" (R20).** Prenez soin d'orienter les piles correctement.

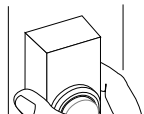

- 3. Vérifiez la portée de la sonnette avant l'installation.** Mettez le carillon à l'endroit choisi et mettez temporairement le bouton sur le chambranle de la porte. **Appuyez sur la sonnette.**

## Utilisation

**Appuyez sur le bouton de sonnette pour vérifier que la sonnette et le carillon fonctionnent correctement.** Si le carillon ne sonne pas, consulter le Guide de dépannage à la page 14.

- 4. Installez le bouton de sonnette et le carillon.**

Utilisez les vis ou le ruban adhésif double pour installer le bouton de sonnette.

Pour faire l'installation avec les vis, enlevez le dos du boîtier en poussant sur les agrafes de la base avec un tournevis.

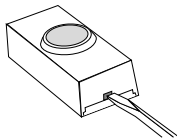

Fixez le dos du boîtier au chambranle ou au mur.  
Repoussez le bouton.

Montez la base du bouton de sonnette sur le chambranle en utilisant le ruban adhésif double.  
Prendre soin que la surface du chambranle ou du mur soit propre.

Il est possible d'installer le carillon en utilisant les 3 trous du dos du boîtier ou en utilisant deux vis avec les trous de serrure.

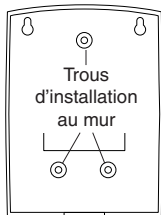
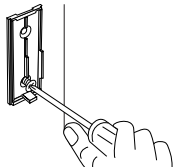

**Installation du  
dos du boîtier  
du carillon**

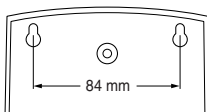

**Installation du dos du  
boîtier du carillon en  
utilisant deux vis avec  
les trous de serrure**

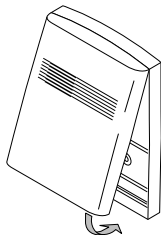

**Fermez le boîtier  
du carillon**

Enfoncez sur le dos le boîtier du carillon. Commencer par le bord supérieur du boîtier aligné sur le dessus de la plaque arrière.

## Réglages du code et de la mélodie

### Réglage du code

**Note : La plupart des installations n'exigent pas que vous changiez de cavaliers sur votre sonnette de porte.**

Le bouton de la sonnette de porte et le carillon communiquent entre eux au moyen d'un code qui peut être modifié par l'enlèvement et/ou l'ajout de cavaliers sur la sonnette et sur le carillon. Le code est réglé en usine; 128 codes peuvent être sélectionnés de manière à vous permettre d'étendre votre système et de prévenir les parasites extérieurs. Une autre sonnette de porte sans fil ou un autre produit sans fil pourrait perturber le système et l'empêcher de fonctionner correctement. Pour régler le nouveau code, suivre les directives ci-dessous.

1. Débrancher l'alimentation de la sonnette et du carillon.
2. Ouvrir les boîtiers et localiser les cavaliers sur la sonnette et sur le carillon (Voir illustration).

3. La sonnette et le carillon disposent chacun de huit positions de cavalier. Les positions 1 à 7 servent au réglage du code.
4. Pour modifier le code, ajouter et/ou supprimer des cavaliers au besoin. Il en existe 128 combinaisons. Il est recommandé de ne changer qu'un seul cavalier à la fois et de vérifier si le système fonctionne correctement. Note : Les cavaliers des positions 1 à 7 doivent être exactement les mêmes sur la sonnette et sur le carillon pour que le système fonctionne.

### Réglage de la mélodie

Votre sonnette de porte sans-fil Heath®/Zenith offre un choix de trois différentes mélodies : **Ding** (une note), **Ding-Dong** (deux notes) et **Westminster** (huit notes). Le réglage en usine est le Westminster; toutefois, celui-ci peut être changé en observant les directives suivantes:

- **Ding** (une note)

Bouton de sonnette : Ajouter un cavalier à la position 8.

- **Ding-Dong** (deux notes)

Bouton de sonnette : Enlever le cavalier à la position 8.

Carillon : Enlever le cavalier à la position 8.

- **Westminster** (huit notes)

Bouton de sonnette : Enlever le cavalier à la position 8.

Carillon : Ajouter un cavalier à la position 8.

Note : Le modèle 6162 est doté de boutons de sonnette pour les portes avant et arrière. La porte arrière doit utiliser la mélodie **Ding**, tandis que la porte avant peut utiliser soit la mélodie **Ding-Dong** ou la mélodie **Westminster**.

**Changement de la pile de bouton de sonnette**  
**Installez une pile alcaline de 12V A23.** Prenez soin d'orienter les piles correctement.

Intérieur du carillon

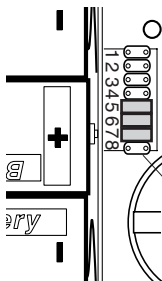

Réglage de la mélodie

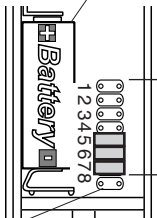

Intérieur de la sonnette

\* Les réglages de code 1 à 7 doivent correspondre à ceux de la sonnette et du carillon

Remarque : Pour certains modèles, il peut être nécessaire d'employer des petites pinces pour ôter et replacer les cavaliers.

# Dépannage

## **Le carillon ne sonne pas:**

- S'assurer que les codes de la sonnette et du carillon sont identiques (Voir les pages 12 et 13).
- Vérifier l'orientation de la pile du bouton de sonnette (Voir page 13).
- Vérifier les piles du bouton de sonnette et du carillon et les remplacer s'il y a lieu.

## **Les piles semblent bonnes, mais le carillon ne fonctionne pas quand il est installé:**

- N'installez pas le carillon ou le bouton de sonnette sur du métal ou près de montants métalliques. Ceci réduit la portée. Utilisez des cales de bois de 6 à 13 mm d'épaisseur pour écarter le carillon ou le bouton de sonnette de la surface métallique.
- N'installez pas le carillon trop près des dalles de béton du rez-de-chaussée. Ceci peut aussi réduire la portée. Installez le carillon éloigné du plancher.
- Essayez plusieurs emplacements qui sont plus proches du bouton de sonnette. Essayez aussi d'orienter le carillon à un angle différent pour augmenter la portée.

La portée de la sonnette dépend de l'emplacement, de la température et de la condition de la pile.

## **Service Technique**

**Veillez faire le 1 800 858-8501 (service en anglais seulement) pour obtenir de l'aide avant de retourner l'article au magasin.**

En cas de problème, suivez ce guide. Vous pouvez aussi visiter notre site Web à **www.hzsupport.com**. Si le problème persiste, composez\* le **1 800 858-8501** (service en anglais seulement), entre 7 h 30 et 16 h 30, HNC, du lundi au vendredi. Vous pouvez aussi écrire au :

HeathCo LLC, P.O. Box 90004, Bowling Green, KY 42102-9004

ATTN: Technical Service (Service technique)

\* Lors d'un appel au service technique, veuillez avoir les renseignements suivants à portée de main : numéro du modèle, date d'achat et endroit de l'achat.

**Aucune pièce de rechange n'est disponible pour ce produit.**

## **Renseignements de règlements**

Ce dispositif est conforme aux exigences de la partie 15 des règles FCC et RSS-210 d'Industrie Canada. Son fonctionnement est sujet aux deux conditions suivantes: 1) Ce dispositif ne doit pas causer de parasites nuisibles, et 2) ce dispositif doit endurer tous les parasites reçus, y compris ceux susceptibles de provoquer un fonctionnement intempestif.

Avis à l'utilisateur : Les changements ou modifications, qui n'ont pas été explicitement approuvés par l'organisme chargé d'assurer la conformité aux règlements, pourraient invalider le droit de l'utilisateur à faire fonctionner cet appareil.

## GARANTIE LIMITÉE DE 5 ANS

Il s'agit d'une « Garantie limitée » qui vous confère des droits juridiques spécifiques. Vous pouvez également jouir d'autres droits, variables d'une province à l'autre.

Pendant une période de 5 ans à compter de la date d'achat, toute anomalie de fonctionnement imputable à un vice de matériau ou de main-d'oeuvre sera corrigée gratuitement.

**Exclusions de la garantie** - Réparations, réglage et calibrage dus à une mauvaise utilisation, un mauvais traitement ou à la négligence. Les ampoules, les piles et des autres articles non durables ne sont pas couverts par cette garantie. Le service non autorisé ou la modification du produit ou d'un ou l'autre de ses composants fournira totalement la présente garantie. Cette garantie n'inclut pas le remboursement pour le dérangement, l'installation, le réglage, la perte d'utilisation, le service non autorisé ou les frais d'expédition pour le renvoi de la marchandise.

La garantie ne couvre que les produits assemblés HeathCo LLC et ne s'étend pas aux autres équipements et composants que le client pourrait utiliser conjointement avec nos produits.

CETTE GARANTIE TIENT EXPRESSÉMENT LIEU DE TOUTES AUTRES GARANTIES, EXPLICITES OU IMPLICITES, Y COMPRIS DE TOUTE GARANTIE DE REPRÉSENTATION OU DE CONDITION DE CONVENANCE À LA COMMERCIALISATION OU À L'EFFET QUE LES PRODUITS CONVIENNENT À UN BUT OU À UNE UTILISATION PARTICULIÈRE, ET SPÉCIFIQUEMENT DE TOUS DOMMAGES SPÉCIAUX, DIRECTS, INDIRECTS OU SECONDAIRES.

LE REMPLACEMENT OU LA RÉPARATION CONSTITUENT LE SEUL RECOURS DU CLIENT ET HEATHCO LLC NE POURRA ÊTRE TENUE RESPONSABLE DE TOUS DOMMAGES SPÉCIAUX, DIRECTS, INDIRECTS OU SECONDAIRES, Y COMPRIS, SANS S'Y LIMITER, LES PERTES COMMERCIALES ET PERTES DE PROFIT, QU'ELLES SOIENT PRÉVISIBLES OU NON. Certaines provinces n'autorisent pas l'exclusion ou la limitation des dommages indirects ou secondaires, et la limitation ou l'exclusion ci-dessus pourrait ne pas s'appliquer à vous. Veuillez conserver le reçu portant la date d'achat; vous en aurez besoin pour toutes vos demandes liées à la garantie.

HeathCo LLC se réserve le droit de mettre fin à la production de ses produits ou d'en modifier les spécifications à tout moment, et elle n'est pas tenue d'incorporer les nouvelles caractéristiques de ses produits aux produits vendus antérieurement.

**Heath®/Zenith**

**Chime Purchase Information  
Información de la compra de la campana  
Renseignements d'achat du carillon**

**Model #:** \_\_\_\_\_

**Nº de modelo / N° de modèle**

**Date of Purchase:** \_\_\_\_\_

**Fecha de compra / Date d'achat**

**Staple Purchase Receipt Here  
Engrape aquí el recibo de compra  
Agrafez le reçu d'achat ici**

**PLEASE KEEP YOUR DATED SALES RECEIPT,  
IT IS REQUIRED FOR ALL WARRANTY  
REQUESTS.**

**POR FAVOR GUARDE SU RECIBO DE VENTA  
FECHADO; SE LO REQUIERE PARA  
CUALQUIER SOLICITUD DE GARANTÍA.**

**VEUILLEZ CONSERVER LE REÇU PORTANT  
LA DATE D'ACHAT; VOUS EN AUREZ BESOIN  
POUR TOUTES VOS DEMANDES LIÉES À LA  
GARANTIE.**