

# Assembly Instructions Mode d'assemblage

## Cubbie Shelf for Entryway Étagère de Cubbie pour l'entrée Series / Séries # EC-4816

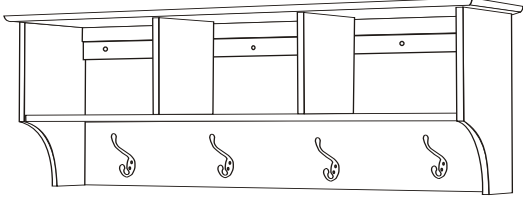

**PREPAC™**

DATE CODE

If you have any missing parts, please send an email to [parts@prepacmfg.com](mailto:parts@prepacmfg.com), visit [www.prepacmfg.com](http://www.prepacmfg.com) or call: 1-877-PREPAC1 (1-877-773-7221) Mon - Fri 7:00am to 4:30pm Pacific Time (10:00am - 7:30pm Eastern). Please have your product series number & date code ready.

Si des pièces sont manquantes, veuillez envoyer un email à [parts@prepacmfg.com](mailto:parts@prepacmfg.com), visitez [www.prepacmfg.com](http://www.prepacmfg.com) ou téléphoner au 1-877-PREPAC1 (1-877-773-7221) lors des heures suivantes: LUN - VEN 7h à 16h 30, heure du Pacifique. Veuillez noter le numéro de série avant de téléphoner. Pour le service en français, contactez s'il vous plaît votre détaillant.

### Cabinet / Pièces

Top / Dessus (1) TP-0812 black / noir TP-0862 espresso TP-0872 maple / érable TP-0802 white / blanc	Left Side (1) Côté gauche SL-0811 black / noir SL-0861 espresso SL-0871 maple / érable SL-0801 white / blanc	Right Side (1) Côté droit SR-0811 black / noir SR-0861 espresso SR-0871 maple / érable SR-0801 white / blanc	Gables (2) Pignons GA-0810 black / noir GA-0860 espresso GA-0870 maple / érable GA-0800 white / blanc
Bottom Shelf / Tablette du bas(1) BT-0811 black / noir BT-0861 espresso BT-0871 maple / érable BT-0801 white / blanc	Rear Stabilizer / Stabilisateur arrière (1) ST-0810 black / noir ST-0860 espresso ST-0870 maple / érable ST-0800 white / blanc		
Back Panel / Panneau arrière (1) BK-0810 black / noir BK-0860 espresso BK-0870 maple / érable BK-0800 white / blanc	Wall Stabilizer / Stabilisateur de mur (1) ST-0811 black / noir ST-0861 espresso ST-0871 maple / érable ST-0801 white / blanc		

### Hardware / Quincaillerie

3 1/2" Wood Screws (3) Vis de bois 3 1/2" RM-0888	15mm Zinc Cam (8) Ferrure en zinc RM-0103	Plastic Dowels (8) Goujons en plastique RM-0072	Screw Cover Caps (6) Capuchons des vis RM-0226 black / noir RM-0304 espresso RM-0523 maple / érable RM-0008 white / blanc
	#6 - 5/8" screw"/>		
Blue Rapid Rod (8) Tige rapide bleu RM-0583	#6 - 5/8" Screw (8) Vis #6 - 5/8" RM-0483	Coat Hook (4) Crochet de manteau RM-0484	
2" Confirmat Screws Vis Confirmat 2" (8) RM-0001	Gables Panneau		

### Tools Needed / Outils nécessaires

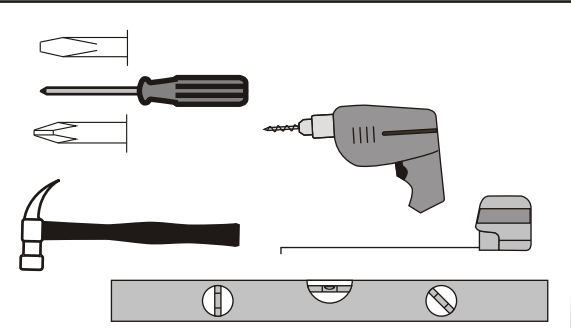

1. Insert cams and blue rapid rods into the back panel and bottom shelf. Insert cams in the **unlocked** position, with the opening facing toward the hole for the connecting rod.  
Insérez les ferrures et les tiges rapide bleu dans le panneau arrière et la tablette du bas. Insérez les ferrures dans la position **déverrouillée**, de façon à ce que l'ouverture soit face au trou de la vis d'assemblage.

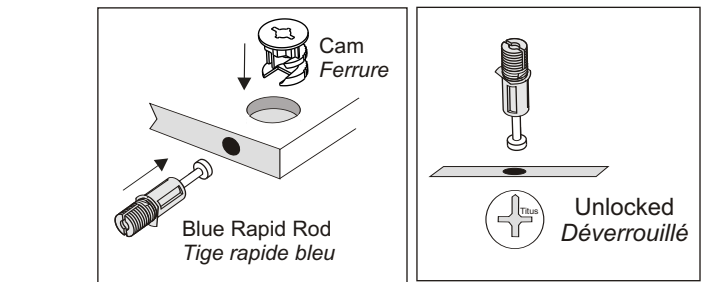

2. Attach one side to bottom shelf and back panel and tighten cams using a flat head screwdriver. Repeat for other side.  
Attachez un côté au panneau arrière et la tablette du bas et serrez les ferrures à l'aide d'un tournevis PRINCIPAL PLAT. Répétition pour l'autre côté.

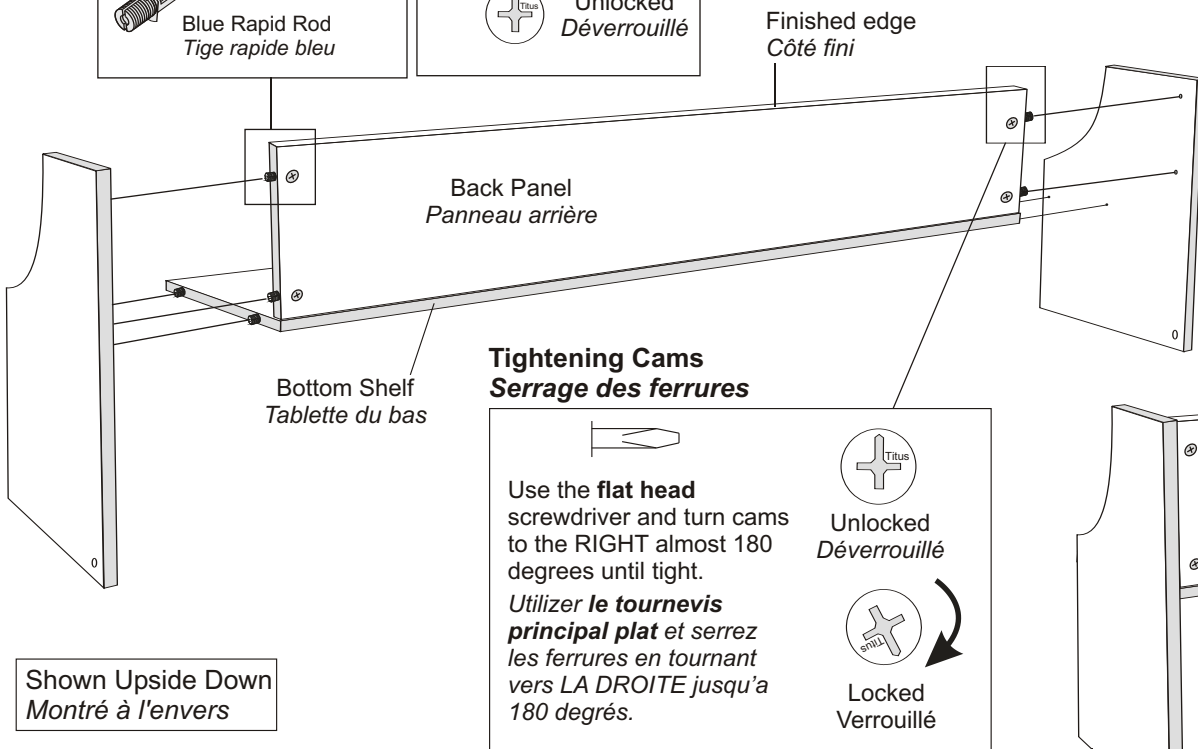

3. Insert plastic dowels into both ends of the gables and attach to the bottom shelf.  
Insérez les goujons en plastique dans les deux extrémités des pignons et les attachez à la tablette du bas.

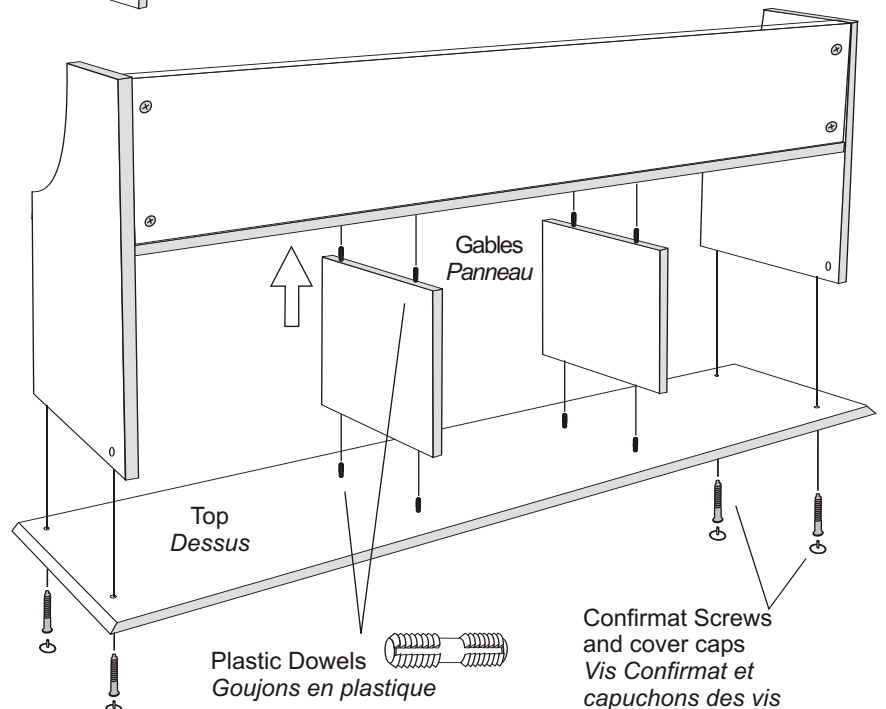

4. Attach top and secure to left and right sides with Confirmat screws.  
Attachez le dessus et le fixez aux côtés gauches et droits avec des vis de Confirmat.

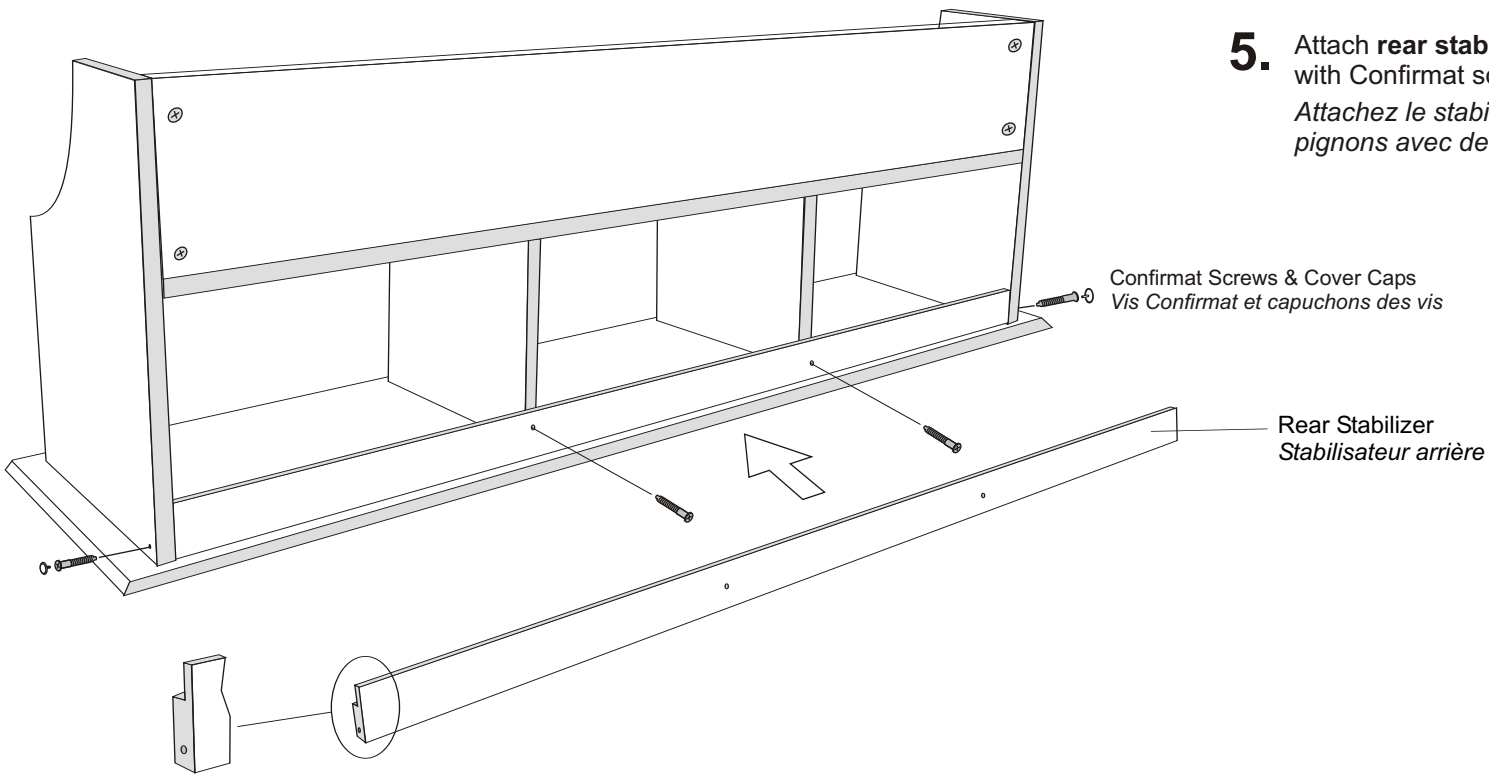

- 5.** Attach rear stabilizer to sides and gables with Confirmat screws.  
*Attachez le stabilisateur arrière aux côtés et pignons avec des vis Confirmat.*

- 6.** Attach hooks  
*Attachez les crochets de manteau*

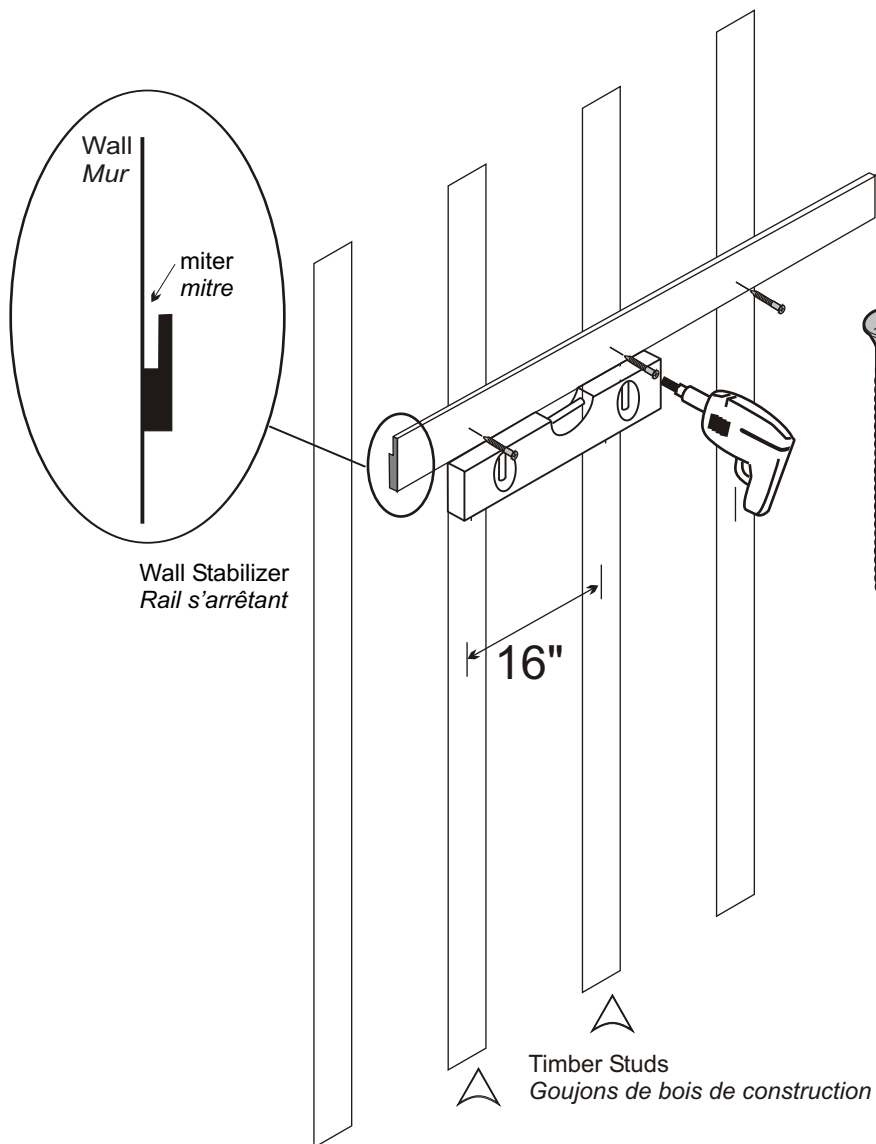
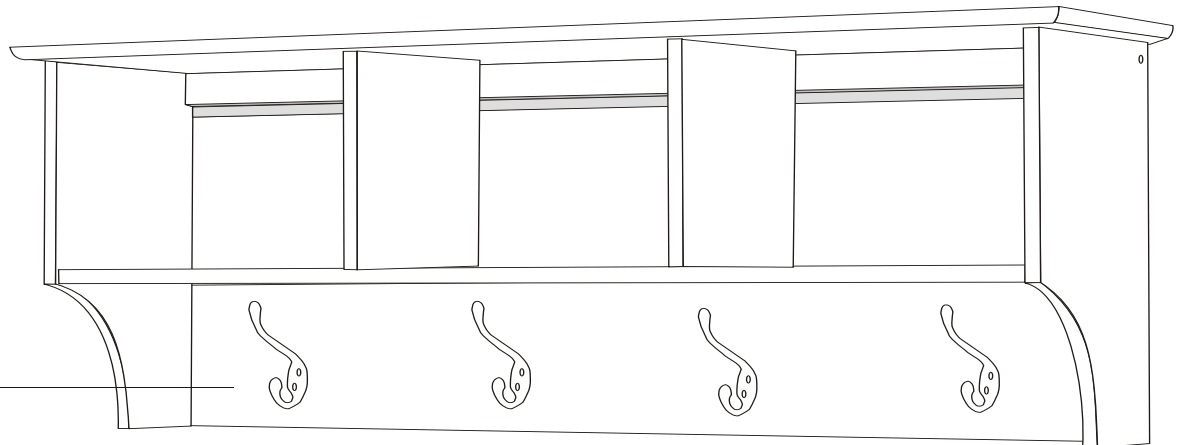
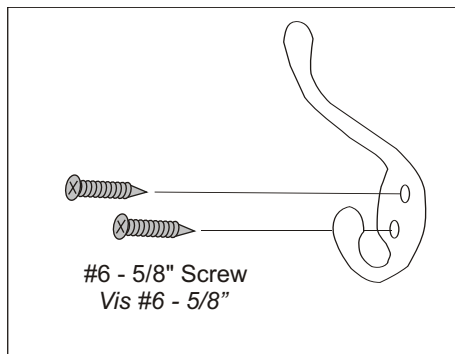

- 7.** Attach the Wall Stabilizer  
 Locate timber studs and attach the Wall Stabilizer (holes are **NOT** predrilled) to the wall at the desired height. Attach as shown in the diagram. Position 3 1/2" wood screws so that they **do not** line up with the gables. If you cannot locate a stud, use an approved wall mounting system.

**Attachez le stabilisateur de mur**

*Localisez les goujons de bois de construction et attachez le stabilisateur de mur (les trous **NE SONT PAS** perforés) au mur à la taille désirée à l'aide des vis en bois 3.5 po. Attachez comme montré dans l'illustration. Vis de positionnement de sorte qu'ils **n'alignent pas** avec les pignons. Si vous ne pouvez pas localiser un goujon, utilisez un système approuvé de support de mur.*

- 8.** Mounting the Entryway Cubbie  
 Carefully lower the Entryway Cubbie onto the wall stabilizer until the rear stabilizer fits snugly into the wall stabilizer.

**Montage de l'entrée Cubbie**

*Abaissez soigneusement l'entrée Cubbie sur le stabilisateur de mur jusqu'à ce que les ajustements arrière de stabilisateur confortablement dans le stabilisateur de mur.*

